

Video --- Service Manual

VHS

HIGH SPEED
DRIVE



Zusätzlich erforderliche Unterlagen für den Komplettservice
Additionally required Service Documents for the Complete Service

**Service
Manual**

**Sicherheit
Safety**

Materialnr./Part No.
72010800000

VIVANCE

GV 3200 VPS	GMJ3700
GV 3205 VPS	GMJ4200
GV 3242 NIC/1	GMJ4600
GV 3242 NIC/2	GMJ4700, GMJ5900
GV 3243 HiFi	GMJ4400, GMJ4500
GV 3245 HiFi	GMJ5400
GV 3247 HiFi	GMJ5700

XERIA

GV 5253 HiFi	GMJ6000
GV 6262 NIC	GMJ5300
GV 6263 HiFi	GMJ5100, GMJ5200
GV 6265 HiFi	GMJ5500

Palermo

SE 1400 SV	GMJ4100
-------------------	---------

Sevilla

SE 1405 HiFi/NIC	GMJ4900
-------------------------	---------

Grundig Service

Hotline Deutschland...
...Mo.-Fr. 8.00-18.00 Uhr

Technik:

TV	0180/52318-41
TV	0180/52318-49
SAT	0180/52318-48
VCR/LiveCam	0180/52318-42
HiFi/Audio	0180/52318-43
Car Audio	0180/52318-44
Telekommunikation	0180/52318-45
Fax:	0180/52318-51

Planatron (8.00-22.00 Uhr) 0180/52318-99

Ersatzteil-Verkauf: Mo.-Fr. 8.00-19.00 Uhr

Telefon:	0180/52318-40
Fax:	0180/52318-50

Kundendienst/Werkstätten: Mo.-Fr. 8.00-18.00 Uhr

Telefon:	0180/52318-52
Fax:	0180/52318-46

gebührenpflichtig

Materialnummer/Part Number 720105411000

Änderungen vorbehalten/Subject to alteration • Printed in Germany WÜ

H-S 41 0802 • 8002/8012, 8003/8013

<http://www.grundig.com>

Es gelten die Vorschriften und Sicherheitshinweise gemäß dem Service Manual "Sicherheit", Materialnummer 720108000000, sowie zusätzlich die eventuell abweichenden, landesspezifischen Vorschriften!



The regulations and safety instructions shall be valid as provided by the "Safety" Service Manual, part number 720108000000, as well as the respective national deviations.

D Inhaltsverzeichnis

Seite

Allgemeiner Teil	1-3...1-19
Geräteübersicht	1-3
Messgeräte / Messmittel	1-4
Technische Daten	1-4
Servicehinweise	1-5
Bedienhinweise	1-7
Abgleichvorschriften	2-1
Platinenabbildungen und Schaltpläne	3-1...3-28
Verdrahtungsplan	3-1
Chassisplatte	3-2
• System-/Laufwerksteuerung (SC)	3-7
• Tuner/Modulator (TM)	3-10
• IN/OUT, 1 EURO-AV (IO)	3-11
• IN/OUT, 2 EURO-AV – Mono (IO)	3-12
• IN/OUT, 2 EURO-AV – HiFi (IO)	3-13
• Audio/Video (VS)	3-14
• SECAM (SE)	3-17
• OSD/VPS/PDC (OS)	3-18
• Stereo/NICAM Decoder (A2/NIC)	3-19
• FM-Ton (HiFi)	3-20
• Netzteil (PS)	3-22
Bedieneinheit links (KL)	3-23
Bedieneinheit rechts (KR)	3-23
Blockschaltplan	3-25
Oszillogramme	3-26
Laufwerk	4-1...4-5
Messgeräte / Messmittel	4-1
Laufwerkübersicht	4-1
Ausbauhinweise	4-2
Einstellungen	4-5
Explosionszeichnungen und Ersatzteillisten	5-1...5-18

GB Table of Contents

Page

General Section	1-3...1-32
Video Recorder Overview	1-3
Test Equipment / Jigs	1-4
Specifications	1-4
Service Instructions	1-5
Operating Hints	1-20
Adjustment Procedures	2-2
Layout of the PCBs and Circuit Diagrams	3-1...3-28
Wiring Diagram	3-1
Chassis Board	3-2
• System/Drive Control (SC)	3-7
• Tuner/Modulator (TM)	3-10
• IN/OUT, 1 EURO-AV (IO)	3-11
• IN/OUT, 2 EURO-AV – Mono (IO)	3-12
• IN/OUT, 2 EURO-AV – HiFi (IO)	3-13
• Audio/Video (VS)	3-14
• SECAM (SE)	3-17
• OSD/VPS/PDC (OS)	3-18
• Stereo/NICAM Decoder (A2/NIC)	3-19
• FM Sound (HiFi)	3-20
• Power Supply	3-22
Keyboard Control Unit left (KL)	3-23
Keyboard Control Unit right (KR)	3-23
Block Circuit Diagram	3-25
Oscillograms	3-26
Drive Mechanism	4-6...4-10
Test Equipment / Jigs	4-6
Overview of the Drive Mechanism	4-6
Disassembly Instructions	4-7
Adjustments	4-10
Exploded Views and Spare Parts Lists	5-1...5-18

Allgemeiner Teil / General Section

Geräteübersicht / Video Recoder Overview

		GV 3200 VPS	GV 3205 VPS	GV 3242 NIC	GV 3243 HiFi	GV 3245 HiFi	GV 3247 HiFi	GV 5253 HiFi	GV 6262 NIC	GV 6263 HiFi	GV 6265 HiFi	SE 1400 SV	SE 1405 HiFi/NIC
Bausteinübersicht / Table of Modules	S./P. 3-2	Chassisplatte / Chassis Board											
	S./P. 3-7	· System-/Laufwerksteuerung / System/Drive Control (SC)											
	S./P. 3-10	· Tuner/Modulator (TM)											
	S./P. 3-11	· IN / OUT, 1 Euro-AV (IO)											
S./P. 3-12	· IN / OUT, 2 Euro-AV – Mono (IO)												
S./P. 3-13	· IN / OUT, 2 Euro-AV – HiFi (IO)												
S./P. 3-15	· Audio/Video (VS)												
S./P. 3-17	· SECAM (SE)												
S./P. 3-18	· OSD/VPS/PDC (OS)												
S./P. 3-19	· Stereo-/NICAM-Decoder (A2/NIC)												
S./P. 3-20	· FM-Ton / FM Sound (HiFi)												
S./P. 3-22	· Netzteil / Power Supply (PS)												
S./P. 3-23	Bedieneinheit links / Keyboard Control left												
S./P. 3-23	Bedieneinheit rechts / Keyboard Control right												
S./P. 3-24	Bedieneinheit rechts / Keyboard Control right												
Feature-Übersicht / Table of Features	CCIR, B/G/H - PAL	•	•	•	•	•	•	•	•	•	•	•	•
	CCIR, I - PAL												
	CCIR, B/G - SECAM	•	•	•	•	•	•	•	•	•	•	•	•
	CCIR, D/K - SECAM	•			•					•			
	CCIR, L/L' - SECAM												
	NICAM			•		•			•		•		•
	Modulator	•	•	•	•	•	•	•	•	•	•	•	•
	NTSC-Wiedergabe / Playback	•	•	•	•	•	•	•	•	•	•	•	•
	2 Kopf / Head (Video)	•	•										•
	4 Kopf / Head (Video)			•	•	•	•	•	•	•	•	•	•
	2 Kopf / Head (Audio)			•	•	•	•	•	•	•	•	•	•
	HiFi-Stereo			•	•	•	•	•	•	•	•	•	•
	Normalplay	•	•	•	•	•	•	•	•	•	•	•	•
	Longplay		•	•	•	•	•	•	•	•	•	•	•
	Energiesparend / Low Power (Standby <3W)	•	•	•	•	•	•	•	•	•	•	•	•
	Megalogic			•	•	•	•	•	•	•	•	•	•
	IR Data Link	•	•	•	•	•	•	•	•	•	•	•	•
	VPS	•	•	•	•	•			•	•	•	•	•
	PDC	•	•	•	•	•			•	•	•	•	•
	6 Timer	•	•	•	•	•	•	•	•	•	•	•	•
	Timer-Programmierung via TV-Guide / TV timer programming via TV-Guide				•	•	•	•	•	•	•	•	•
	SHOW VIEW			•	•	•	•	•	•	•	•	•	•
	99 Programme / 99 Programmes	•	•	•	•	•	•	•	•	•	•	•	•
	OSD	•	•	•	•	•	•	•	•	•	•	•	•
	Kindersicherung / Child Lock	•	•	•	•	•	•	•	•	•	•	•	•
	Nachvertonung / Dubbing								•	•	•		
	Video-Index-Such-System / Video Index Search System (VISS)	•	•	•	•	•	•	•	•	•	•	•	•
EURO-AV-Buchse / Socket	•	•	•	•	•	•	•	•	•	•	•	•	
DECODER-Buchse / Socket			•	•	•	•	•	•	•	•	•	•	
Video-Ausgangsbuchse / Output Socket							•						
LINE-Ausgangs-Buchsen / Output Sockets			•	•	•	•	•	•	•	•	•	•	
Camcorder-Eingangs-Buchsen / Input Sockets			•	•	•	•	•	•	•	•	•	•	
SAT-Steuerbuchse / SAT Remote Control								•	•	•	•	•	
VCR-SAT 1 (nachrüstbar / retrofittable)								•	•	•	•	•	

Messgeräte / Messmittel

Regeltrenntrafo	Frequenzzähler
Zweikanaloszilloskop	Farbgenerator
Digitalmultimeter	Tongenerator
Millivoltmeter	Stabilisiertes Netzgerät

	Materialnummer
Testcassette (HiFi)	927540101600
Drehmomentcassette	759880471200
Schraubendreher (eingesägt)	handelsüblich
Nylonhandschuhe	handelsüblich

Test Equipment / Jigs

Variable isolating transformer	Frequency counter
Dual channel oscilloscope	Colour generator
Digital multimeter	AF generator
Millivoltmeter	Stabilized power supply

	Part Number
Test cassette (HiFi)	927540101600
Torque cassette meter	759880471200
Screwdriver (slotted)	commonly available
Nylon gloves	commonly available

Technische Daten**VHS-System**

1/2" Video - Cassettenrecorder	
Bandgeschwindigkeit	2,339cm/s (Standard play)
Aufzeichnungsgeschwindigkeit	4,84m/s (Standard play)
Umspultzeit bei Rücklauf mit E180-Cassette:	typisch 60s

FS-Norm

CCIR, B/G/H - PAL
CCIR, I - PAL ¹⁾
CCIR, B/G - SECAM
CCIR, D/K - SECAM ¹⁾
CCIR, L/L' - SECAM ¹⁾

Video

Signal / Rauschabstand	≥ 42dB
Auflösung	ca. 3MHz

Ton

Frequenzgang:	
Standard play	80Hz...10kHz (+6/-9dB)
Longplay ¹⁾	80Hz...5kHz (+6/-9dB)
HiFi ¹⁾	20Hz...20kHz (+2/-4dB)

Signal / Rauschabstand:

Standard play	≥ 42dB
Longplay ¹⁾	≥ 40dB
HiFi ¹⁾	≥ 65dB

Gleichlaufschwankung:

Standard play

Longplay ¹⁾

HiFi ¹⁾

Standard play

Longplay ¹⁾

HiFi ¹⁾

Standard play

Longplay ¹⁾

HiFi ¹⁾

Standard play

Longplay ¹⁾

HiFi ¹⁾

Standard play

Longplay ¹⁾

HiFi ¹⁾

Standard play

Longplay ¹⁾

HiFi ¹⁾

Standard play

Longplay ¹⁾

HiFi ¹⁾

Standard play

Longplay ¹⁾

HiFi ¹⁾

Standard play

Longplay ¹⁾

HiFi ¹⁾

Standard play

Longplay ¹⁾

HiFi ¹⁾

Standard play

Longplay ¹⁾

HiFi ¹⁾

Specifications**VHS System**

1/2" video cassette recorder	
Tape speed	2.339cm/s (Standard play)
Head to tape speed	4.84m/s (Standard play)
Winding time of rewind of a E180 Cassette:	typically 60s

TV standard

CCIR, B/G/H - PAL
CCIR, I - PAL ¹⁾
CCIR, B/G - SECAM
CCIR, D/K - SECAM ¹⁾
CCIR, L/L' - SECAM ¹⁾

Video

Signal / noise ratio	≥ 42dB
Video resolution	ca. 3MHz

Sound

Frequency response:	
Standard play	80Hz...10kHz (+6/-9dB)
Longplay ¹⁾	80Hz...5kHz (+6/-9dB)
HiFi ¹⁾	20Hz...20kHz (+2/-4dB)

Signal / noise ratio:

Standard play	≥ 42dB
Longplay ¹⁾	≥ 40dB
HiFi ¹⁾	≥ 65dB

Wow and flutter

Standard play

Longplay ¹⁾

HiFi ¹⁾

Standard play

Longplay ¹⁾

HiFi ¹⁾

Standard play

Longplay ¹⁾

HiFi ¹⁾

Standard play

Longplay ¹⁾

HiFi ¹⁾

Standard play

Longplay ¹⁾

HiFi ¹⁾

Standard play

Longplay ¹⁾

HiFi ¹⁾

Standard play

Longplay ¹⁾

HiFi ¹⁾

Standard play

Longplay ¹⁾

HiFi ¹⁾

Standard play

Longplay ¹⁾

HiFi ¹⁾

Standard play

Longplay ¹⁾

HiFi ¹⁾

Standard play

Longplay ¹⁾

HiFi ¹⁾

¹⁾ siehe Feature-Übersicht (Seite 1-3)

¹⁾ see Table of Features (page 1-3)

Servicehinweise

1. Entfernen der Gehäuseteile

- Vor dem Öffnen des Gerätes dieses vom Netz trennen.
- Sicherheitshinweise beachten (siehe Sicherheit-Service-Manual, Materialnummer 720108000000).

1.1 Gehäuseoberteil

- 2 Schrauben (A) herausdrehen (Fig. 1).
- Rastnase (B) lösen und Gehäuseoberteil abnehmen (Fig. 1).

1.2 Frontblende

- Jog-Shuttle nach vorne abziehen.
- 3 Rasthaken (C) (Fig. 2) auf der Geräteunterseite lösen.
- Frontblende an der Unterseite nach vorne klappen und an den oberen Haken (D) (Fig. 3) aushängen.

Montagehinweis:

- Beim Aufstecken der Frontblende auf den Geräterahmen ist die Cassettenklappe (K) (Fig. 4) zu öffnen. Der Cassettenklappenhebel (J) (Fig. 4) befindet sich dadurch vor der Cassettenklappe in richtiger Position.



Fig. 1

2. Ausbauhinweise

2.1 Laufwerk

- Frontblende abnehmen (Pkt. 1.2)
- 2 Schrauben (E) (Fig. 3) herausdrehen und Bügel (F) abnehmen.
- Steckverbindung zum Kombikopf (Fig. 3, CN3A01) lösen.
- 4 Schrauben (G) (Fig. 3) herausdrehen.
- Laufwerk waagrecht nach oben herausnehmen.

Montagehinweis:

- Der Einbau des Laufwerkes muss in der Eject-Position erfolgen.
 - Schneckenrad (L) des Lademotors so lange in Pfeilrichtung (Fig. 5) drehen bis der Cassetten-Lift in Laufwerkstellung Eject (Endanschlag) ist.
 - Funktionswahlschalter SW601 (Fig. 7) in die Laufwerkposition Eject drehen.
- Beim Aufsetzen des Laufwerkes auf die Chassisplatte ist darauf zu achten, dass die Sendediode LD601 für Bandanfang- und Bandende-Kennung durch das Loch (H) (Fig. 3) des Laufwerkes geführt wird. Das Laufwerk muss leicht auf der Chassisplatte aufzusetzen sein, damit die Steckverbindungen zur Chassisplatte richtig kontaktieren.

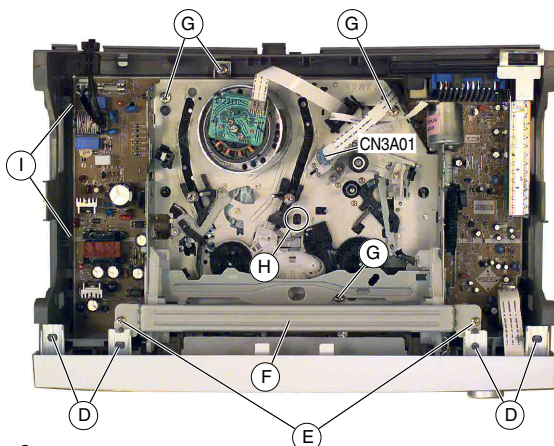

Fig. 3

Service Instructions

1. Removing the Cabinet Parts

- Disconnect the set from the mains before opening it.
- Observe the safety instructions (see Safety Service Manual, part number 720108000000)

1.1 Cabinet Top

- Undo 2 screws (A) (Fig. 1).
- Release the locking lug (B) then remove the cabinet top (Fig. 1).

1.2 Front Panel

- Pull the Jog Shuttle off to the front.
- Release 3 clamps (C) (Fig. 2) on the cabinet bottom.
- Turn the lower edge of the front panel towards the front and detach the panel from the upper clamps (D) (Fig. 3).

Note on reassembly:

- When plugging the front panel on the chassis frame the cassette door (K) (Fig. 4) must be opened. The cassette door lever (J) (Fig. 4) is brought in this way into the correct position in front of the cassette door.

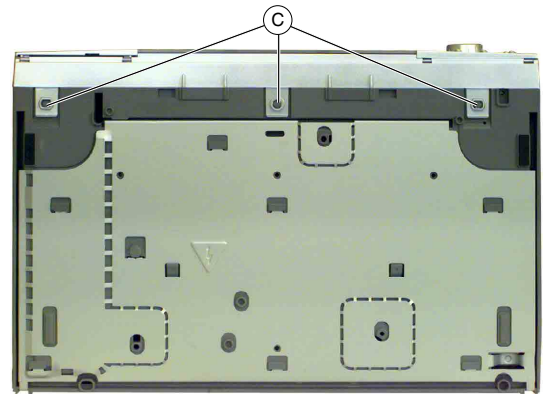

Fig. 2

2. Disassembly Instructions

2.1 Drive Mechanism

- Remove the front panel (Point 1.2)
- Undo the 2 screws (E) (Fig. 3) then remove the bow (F).
- Unplug the plug-in connector to the combi head (Fig. 3, CN3A01).
- Undo the 4 screws (G) (Fig. 3).
- Remove the drive mechanism horizontally to the top.

Note on reassembly:

- The drive mechanism must be reassembled in the Eject position.
- Turn the worm wheel (L) of the loading motor in direction of the arrow (Fig. 5) until the cassette lift is in the Eject position (end stop).
- Turn the function selector SW601 (Fig. 7) in the Eject position.
- When placing the drive mechanism on the chassis board make sure that the transmitter diode LD601 for the tape beginning and tape end detection is passed through the hole (H) (Fig. 3) of the drive mechanism. It must be possible to place the drive mechanism easily on the chassis board to ensure that the plug-in connectors have a good contact with the chassis board.

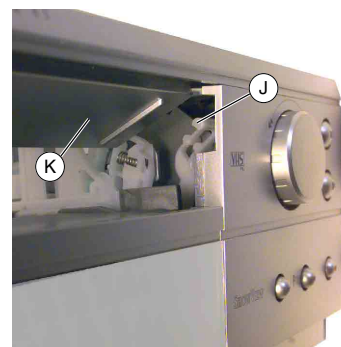

Fig. 4

2.2 Bedieneinheiten

- linke Bedieneinheit (M) (Fig. 6) nach oben herausziehen.
- Schraube (N) (Fig. 6) herausdrehen.
- Rastnase (O) (Fig. 6) lösen und rechte Bedieneinheit abnehmen.

2.3 Chassisplatte

- Laufwerk ausbauen (siehe Punkt 2.1).
- Bedieneinheiten ausbauen (siehe Punkt 2.2).
- Schraube (P) (Fig. 7) herausdrehen.
- Rastnasen (I) (Fig. 3) lösen, Chassisplatte hinten anheben und nach oben vorsichtig herausnehmen.
- Chassisplatte nach oben vorsichtig herausnehmen.

Sicherheitshinweis

- Nach dem Herausnehmen der Chassisplatte ist die Lötseite des Netzteils frei zugänglich und damit auch alle lebensgefährlichen Spannungen. Im Servicefall immer Trenntrafo benutzen.

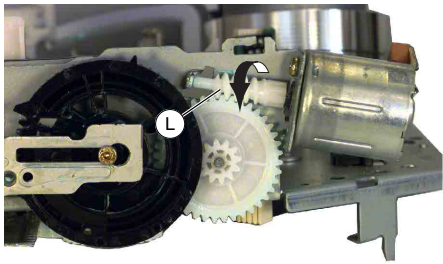

Fig. 5



Fig. 6

3. Wichtige Masseverbindungen!

Beim Zusammenbau des Gerätes ist darauf zu achten, dass die Masseverbindungen zwischen Gehäuseboden und Chassisplatte, Buchsenplatte und Gehäuseoberteil, Chassisplatte und Laufwerk sowie Gehäuseboden und Gehäuseoberteil gewährleistet sind.

4. Durchführen von Messungen

Bei Messungen mit dem Oszilloskop an Halbleitern sollten Sie nur Tastköpfe mit 10:1 - Teiler verwenden. Außerdem ist zu beachten, dass nach vorheriger Messung mit AC-Kopplung der Koppelkondensator des Oszilloskops aufgeladen sein kann. Durch die Entladung über das Messobjekt können Bauteile beschädigt werden.

5. Messwerte und Oszillogramme

Bei den in den Schaltplänen und Oszillogrammen angegebenen Messwerten handelt es sich um Näherungswerte!

2.2 Keyboard Control Units

- Remove the left keyboard control unit (M) (Fig. 6) in upward direction.
- Undo the screw (N) (Fig. 6).
- Release the locking lug (O) (Fig. 6) then remove the right keyboard control unit.

2.3 Chassis Board

- Remove the drive mechanism (Point 2.1).
- Remove the keyboard control units (Point 2.2).
- Undo the screw (P) (Fig. 7).
- Release the locking lugs (I) (Fig. 3) then lift the chassis board at the rear side and carefully remove in upward direction.

Safety Precaution:

- After having removed the chassis board the solder side of the power supply board is freely accessible and so are all voltages dangerous to life. Do not fail to use an isolating transformer during repairs!

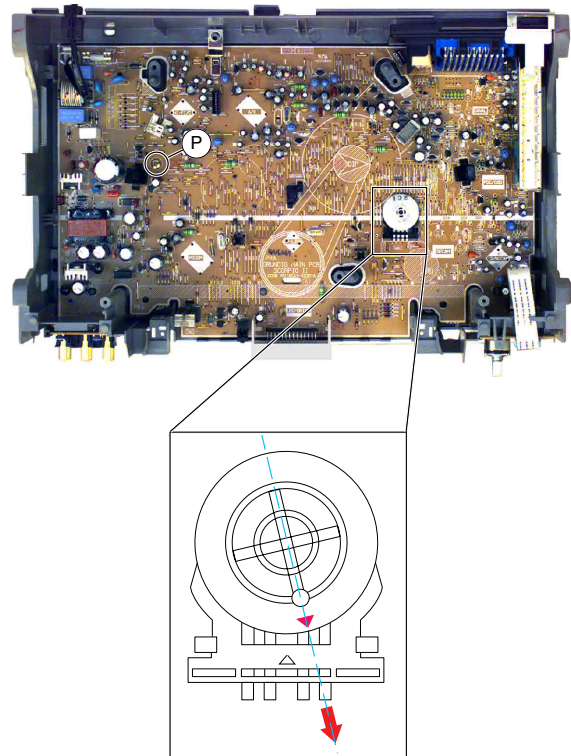

Fig. 7

3. WARNING: Chassis Connections!

When reassembling the machine make sure that the ground connections between the cabinet bottom and chassis board, socket board and cabinet top, chassis board and drive mechanism, cabinet bottom and cabinet top are in good order.

4. Carrying out Measurements

When making measurements on semi-conductors with an oscilloscope, ensure that the test probe is set to 10:1 dividing factor. If the previous measurement was made on AC input, please note that the coupling capacitor in the oscilloscope will be charged. Discharge via the item being checked can damage the components.

5. Measured Values and Oscillograms

The measured values given in the circuit diagrams and oscillograms are approximates!

Bedienhinweise

Dieses Kapitel enthält Auszüge aus der Bedienungsanleitung. Weitergehende Informationen entnehmen Sie bitte der gerätespezifischen Bedienungsanleitung, deren Materialnummer Sie in der entsprechenden Ersatzteilliste finden.

AUF EINEN BLICK

Die Vorderseite des Videorecorders

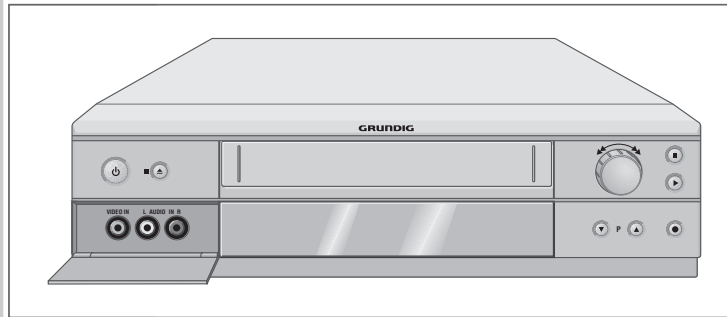

- ⏻ Schaltet den Videorecorder in Bereitschaft (Standby, die Uhrzeit – in verminderter Helligkeit – wird angezeigt) und ab (ECO-Betrieb, keine Anzeige).
- ⏪ Beendet alle Laufwerkfunktionen; schiebt die Cassette aus.
- VIDEO IN** Bildsignaleingang für Camerarecorder (Buchse hinter der Klappe).
- L AUDIO IN R** Tonsignaleingang links/rechts für Camerarecorder (Buchsen hinter der Klappe).
- ⏮ Drehknopf nach links drehen – bei Wiedergabe: Bildsuchlauf rückwärts; nach Stopp: Band zurückspulen.
- ⏭ Drehknopf nach rechts drehen – bei Wiedergabe: Bildsuchlauf vorwärts; nach Stopp: Band vorspulen.
- ⏸ Pause bei Aufnahme, Standbild bei Wiedergabe.
- ▶ Startet die Wiedergabe.
- ⏴ P Wählt Programme abwärts.
- P ⏴ Wählt Programme aufwärts.
- Startet die Aufnahme.

6

AUF EINEN BLICK

Die Rückseite des Videorecorders

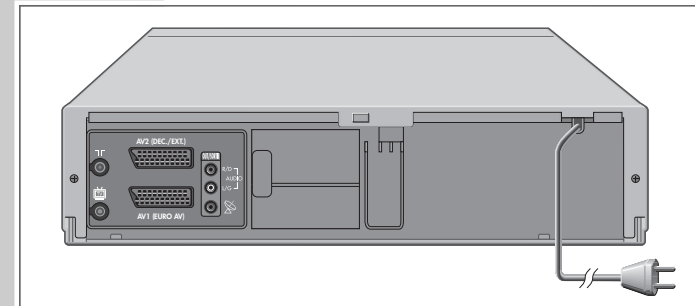

- ⏻ Antenneneingangsbuchse (von der Hausantenne).
- TV Antennenausgangsbuchse (zum Fernsehgerät).
- AV2 (DEC./EXT.)** Euro/AV-Anschluss (zu einem externen Gerät).
- AV1 (EURO AV)** Euro/AV-Anschluss (zum Fernsehgerät).
- OUT/SORTIE R/D AUDIO L/G** Tonsignalausgang zur HiFi-Anlage.
- 🔊 SAT-Steuerbuchse für Grundig VCR-SAT Modul und Satellitenreceiver.
- 🔌 Netzkabel zur Steckdose.

DEUTSCH

7

AUF EINEN BLICK

Die Fernbedienung

Hier finden Sie die wichtigsten Funktionen der Fernbedienung. Die Bedienung entnehmen Sie bitte dem jeweiligen Kapitel dieser Bedienungsanleitung.

Richten Sie die Fernbedienung auf den Videorecorder.

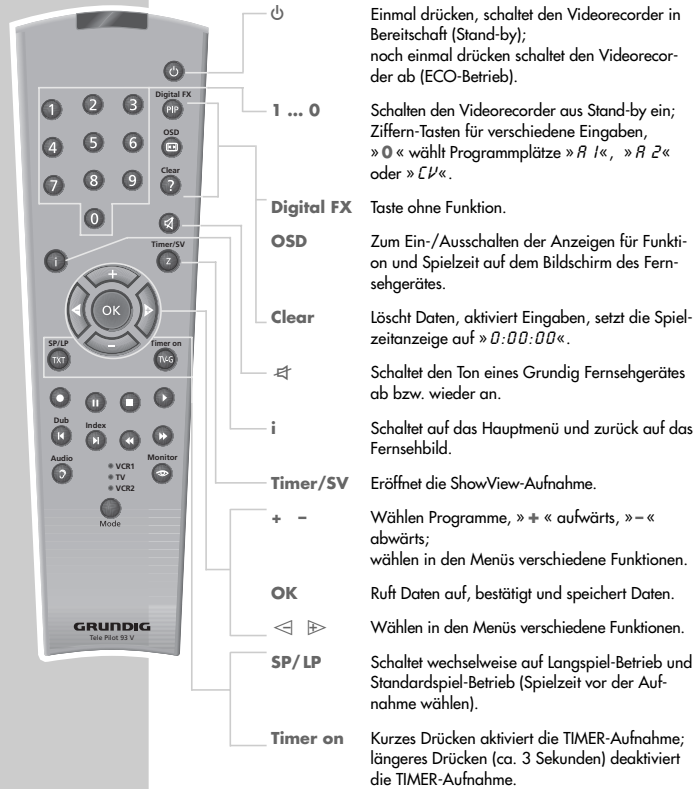

8

AUF EINEN BLICK

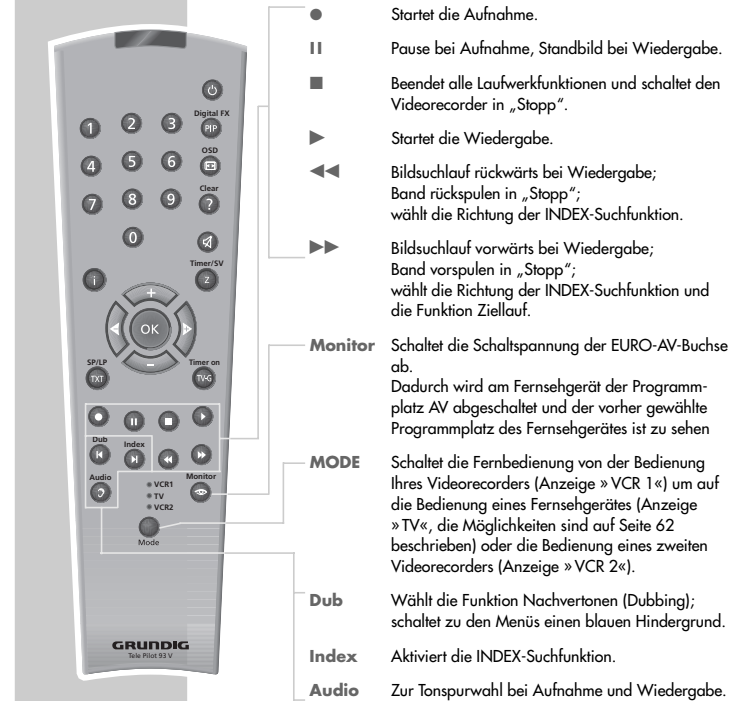

DEUTSCH

9

AUF EINEN BLICK

Die Anzeige am Videorecorder



- Cassette eingelegt.
- Wiedergabe.
- VIDEO** PIN-8 Schaltspannung eingeschaltet.
- leuchtet, wenn ein TIMER programmiert ist; blinkt, wenn ein TIMER programmiert aber nicht aktiviert ist.
- Aufnahme.
- STEREO** Stereo-/ oder Zweikanaltonsendung.
- 0:00:00 Zeigt verschiedene Funktionen und Zustände:

Anzeige	Funktion	Anzeige	Funktion
Auto	Automatische Spurlage (Auto Tracking);	PLAY	Wiedergabe;
RSr	Aufnahme, gesteuert durch die Schalter eines Satellitenreceivers;	PSE	Aufnahmepause;
CASS	keine Cassette eingelegt;	rE	Band zurückspulen;
Cont	Andauernde-Wiedergabe;	rEC	Aufnahme;
dub	Nachvertonen;	SECU	Kindersicherung aktiv;
FF	Band vorspulen;	SHLL	Standbild während der Wiedergabe;
FSF	Bildsuchlauf vorwärts;	SLO	Zeitlupe;
FSr	Bildsuchlauf rückwärts;	STOP	Wiedergabe-/Aufnahmestopp;

Die OSD-Anzeige am Fernseher

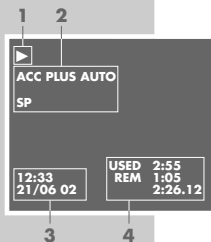

- 1 Wiedergabe
- Bildsuchlauf vorwärts oder Band vorspulen
- Bildsuchlauf rückwärts oder Band zurückspulen
- II Standbild
- II Zeitlupe oder nächstes Standbild
- Aufnahme
- II Aufnahme-Pause
- 2 **ACC PLUS AUTO** Bildschärfe
- END OF TAPE** Bandende erreicht
- A.DUB** Dubbing-Funktion
- SP LP** Standard- oder Langspielzeit
- INTRO-SCAN:** Such-Funktion
- INDEX-SEARCH:** Such-Funktion
- GOTO 0: 00:00** Ziellauf
- 3 **12:33** Uhrzeit
- 21/06 02** Datum
- 4 **USED** abgelaufene Spielzeit
- REM** restliche Spielzeit
- 2:26.12** Bandanzeige in Stunden, Minuten und Sekunden

10

EINSTELLUNGEN

Videorecorder und Fernsehgerät anpassen

Diese Einstellung ist nicht notwendig, wenn der Videorecorder und das Fernsehgerät mit einem EURO-AV-Kabel verbunden sind.

- 1 Fernsehgerät einschalten.
- 2 Am Fernsehgerät den Programmplatz »AV« für Recorder-Wiedergabe über das Antennenkabel wählen.
- 3 Am Fernsehgerät im UHF-Bereich, zwischen Kanal 21 und Kanal 69, einen „freien“ Kanal suchen, der nicht mit einem Fernseh-Programm belegt ist (nur Bildflimmern am Bildschirm und Tonrauschen).
– Bei vielen Fernsehgeräten wird die Kanalzahl angezeigt.
- 4 Kanalzahl des „freien“ Kanals am Fernsehgerät speichern.

Hinweis:

Nach dem erstmaligen Einschalten des Recorders blinkt in der Anzeige des Recorders »Auto«. An der Fernbedienung solange »i« drücken, bis die Anzeige »---« erscheint.

- 5 Videorecorder mit »⏻« in Stand-by schalten, danach »i« länger drücken.
– Anzeige am Videorecorder, zum Beispiel »CH 21«.
- 6 Kanal mit »⏻ P ⏻« am Videorecorder einstellen.
– Am Bildschirm des Fernsehgerätes erscheint das „Testbild“ des Videorecorders.
- 7 Ist die Bildqualität des „Testbildes“ in Ordnung, Einstellung mit »OK« beenden.
– Der Videorecorder schaltet auf Stand-by.

Hinweise:

Ist die Qualität des „Testbildes“ nicht zufriedenstellend oder die Qualität eines oder mehrerer Fernseh-Programme am Fernsehgerät hat sich verschlechtert, dann müssen Sie am Fernsehgerät einen anderen „freien“ Kanal suchen, dazu die Einstellungen der Pkt. 3 bis 7 wiederholen. Sind Videorecorder und Fernsehgerät mit einem EURO-AV-Kabel verbunden, schalten Sie den Sender des Videorecorders ab, siehe Kapitel „Sender des Videorecorders ab-/einschalten“, auf Seite 52.

DEUTSCH

17

WIEDERGABE

Vorbereiten

Fernsehgerät einschalten.

Am Fernsehgerät den Programmplatz »AV« für den Videorecorder wählen.

Bespielte Cassette – mit dem Fenster nach oben – soweit in das Cassettenfach schieben, bis sie automatisch eingezogen wird.

– Anzeige am Videorecorder: »« (Cassettsymbol).

Hinweis:

Wird eine Cassette mit ausgebrochener Löchsicherung in den Videorecorder geschoben, startet automatisch die Wiedergabe.

Grundfunktionen der Wiedergabe



1 Wiedergabe mit »« starten.

– Anzeige am Videorecorder: »PLAY«, am Bildschirm des Fernsehgerätes werden kurz Informationen eingeblendet.

– Für kurze Zeit blinkt in der Anzeige am Videorecorder »Auto«, in dieser Zeit wird automatisch die Spurlage des Bandes eingestellt.



Hinweis:

Ist der Videorecorder an ein Fernsehgerät mit Megalogic-Funktionen angeschlossen, schaltet sich das Fernsehgerät nach dem Starten der Wiedergabe aus der Betriebsstellung Standby ein und schaltet automatisch auf den Programmplatz »AV«.

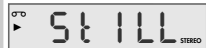

2 Auf Standbild/Pause mit »« schalten.

Mehrmaliges Drücken schaltet das Standbild schrittweise weiter.





3 Bildsuchlauf rückwärts/vorwärts, dazu während der Wiedergabe »« oder »« der Fernbedienung drücken.

Mehrmaliges Drücken schaltet auf verschiedene Wiedergabe-Geschwindigkeiten;

oder

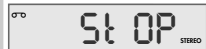
während der Wiedergabe Drehknopf am Gerät nach links oder rechts drehen.



4 Wiedergabe mit »« beenden.

5 Cassette ausschieben mit »« am Videorecorder.

Hinweis:

Ihr Videorecorder schaltet automatisch in den ECO-Betrieb wenn die Funktion Standbild länger als 5 Minuten gewählt ist oder der Videorecorder länger als 1 Minute auf „STOPP“ steht.

22

WIEDERGABE

Zusatzfunktionen der Wiedergabe

Informationen aufrufen

1 Mit »« Informationen aufrufen.

– Anzeige am Bildschirm des Fernsehgerätes:

– das Datum und die Uhrzeit;

– und nach kurzer Laufzeit:

– »USED« die abgelaufene Spielzeit des Bandes;

– »REM« die restliche Spielzeit;

– »0:00:00« die Bandanzeige in Stunden, Minuten und Sekunden.

– In der Anzeige am Videorecorder können die Informationen nacheinander mit »« eingeblendet werden.

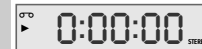
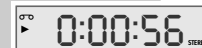

– Die Bandanzeige kann mit »« auf »0:00:00« gesetzt werden.



2 Informationen mit »« abschalten.

Cassette vor-/zurückspulen

1 Videorecorder mit »« auf Stopp schalten.

2 Zurückspulen mit »«, vorspulen mit »« der Fernbedienung; oder Drehknopf am Gerät nach links oder rechts drehen.



Zweifache Wiedergabegeschwindigkeit

1 Während der Wiedergabe »« drücken.



– Die Anzeige »« blinkt.

2 Zurück zur Wiedergabe, dazu nochmal »« drücken.



Zeitlupe

1 Während des Standbildes (Wiedergabe/Pause) »« länger drücken.

2 Zeitlupengeschwindigkeit mit »« oder »« verändern.

3 Zurück zur Wiedergabe, dazu »« drücken.



Standbilder schrittweise weiterschalten

1 Während des Standbildes (Wiedergabe/Pause) »« wiederholt drücken.

2 Zurück zur Wiedergabe, dazu »« drücken.



DEUTSCH

23

WIEDERGABE

Bildverbesserung des Standbildes/ der Zeitlupe

1 Während des Standbildes/der Zeitlupe (Wiedergabe/ Pause) mit »⏪ P ⏩« am Videorecorder oder mit »+« oder »-« an der Fernbedienung das Bild nach subjektiv bestem Eindruck einstellen.

2 Zurück zur Wiedergabe, dazu »▶« drücken.

Hinweis:

Die Funktion Standbild schaltet der Videorecorder nach einiger Zeit automatisch ab.

Bildstörungen (Störstreifen) beseitigen

1 Während der Wiedergabe mit »+« oder »-« das Bild nach subjektiv bestem Eindruck einstellen.
- Diese Einstellung bleibt bis zur Entnahme der Cassette erhalten.

2 Gleichzeitiges Drücken von »⏪ P ⏩« am Videorecorder schaltet auf „mittlere“ Spurlage.

Bildschärfe einstellen (ACC Plus)

Die Bildschärfe kann nach Ihrem individuellen Eindruck eingestellt werden.

1 Während der Wiedergabe das Bild mit »◀« (weicher) oder »▶« (schärfer einstellen).

2 Zurück zur Mittenstellung, dazu »Clear« drücken, solange das Menü eingeblendet wird.

Wiedergabe von NTSC-Aufzeichnungen

Bei der Wiedergabe von NTSC-Aufzeichnungen (Sendungen nach der amerikanischen Fernsehnorm) schaltet der Videorecorder automatisch auf dieses System.

Hinweise:

Bei NTSC-Wiedergabe ist kein einwandfreies Standbild möglich.

Bei NTSC-Langspiel-Wiedergabe können Bildstörungen auftreten.

WIEDERGABE

Dauerlauf-Wiedergabe

Bei dieser Funktion wird der Bandinhalt vom Bandanfang bis zur Bandposition »0:00:00« wiedergegeben. Dort spult der Videorecorder die Cassette automatisch an den Anfang zurück und beginnt erneut mit der Wiedergabe.

Dauerlauf-Wiedergabe aktivieren

1 Wiedergabe mit »▶« starten und Bandanzeige mit »OSD« einblenden.

2 An der gewünschten Bandstelle die Bandanzeige mit »Clear« auf »0:00:00« stellen.

3 Hauptmenü mit »i« aufrufen.
- Das Hauptmenü erscheint.

4 Zeile »SERVICE« mit »+« oder »-« wählen und mit »OK« aktivieren.
- Das Menü »SERVICE« erscheint.

5 Zeile »CONTINUOS-PLAY« mit »+« oder »-« wählen.

6 Dauerlauf-Wiedergabe mit »◀« oder »▶« aktivieren (Anzeige »EIN«) und mit »OK« bestätigen.
- Das Band wird an den Anfang gespult, dort beginnt die Wiedergabe. Die Tasten am Gerät und an der Fernbedienung (Ausnahme: Taste »i«) haben während der Dauerlauf-Wiedergabe keine Funktion.

Dauerlauf-Wiedergabe abschalten

1 Menü »SERVICE« mit »i« aufrufen.

2 Dauerlauf-Wiedergabe mit »◀« oder »▶« abschalten (Anzeige »AUS«) und mit »OK« bestätigen.



AUFNAHME – SOFORT

Fernseh-Programme von der Antenne oder dem Kabelanschluss aufnehmen

Vorbereiten

Fernsehgerät einschalten.

Am Fernsehgerät den Programmplatz »AV« für den Videorecorder wählen.

Cassette mit ausreichender Spieldauer und intakter Lasche (Cassette nicht gesperrt) soweit in das Cassettenfach schieben, bis sie automatisch eingezogen wird.

– Anzeige am Recorder: »  « (Cassettsymbol).

Bedienung

1 Wenn gewünscht, Langspiel-Betrieb mit »SP/LP« wählen.
– Anzeige am Videorecorder »LP«.

2 Vor der Aufnahme das gewünschte Fernseh-Programm mit »+« »-« oder »P  « oder »0...9« wählen.

3 Aufnahme starten, dazu »●« länger drücken.

Hinweis:

Ist der Videorecorder an ein Fernsehgerät mit Megalogic-Funktionen angeschlossen, kann mit »●« das Fernseh-Programm, das am Bildschirm des Fernsehgerätes zu sehen ist, aufgezeichnet werden. Der Programmplatz muss am Videorecorder nicht gewählt werden.

4 Aufnahmepause mit »||« wählen.

Hinweis:

Während Aufnahmepause kann auf ein anderes Fernseh-Programm umgeschaltet werden.

5 Aufnahme mit »■« beenden.

6 Band zurückspulen mit »◀◀«, Band vorspulen mit »▶▶« der Fernbedienung;

oder

Drehknopf am Gerät nach links oder rechts drehen.

7 Cassette ausschieben mit »■▲« am Videorecorder.

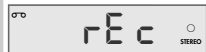

DEUTSCH

29

AUFNAHME – SOFORT

Fernseh-Programme vom Satelliten-receiver aufnehmen

Vorbereiten

Fernsehgerät einschalten.

Am Fernsehgerät den Programmplatz »AV« für den Videorecorder wählen.

Cassette mit ausreichender Spieldauer und intakter Lasche (Cassette nicht gesperrt) soweit in das Cassettenfach schieben, bis sie automatisch eingezogen wird.

– Anzeige am Recorder: »  « (Cassettsymbol).

Bedienung

1 Satellitenreceiver einschalten.

2 Am Satellitenreceiver gewünschtes Satelliten-Programm wählen.

3 Am Videorecorder den Programmplatz »AV« wählen, dazu »0« drücken und mit »-« Programmplatz wählen.
– Anzeige: »R2«.

4 Aufnahme starten, dazu »●« länger drücken.

5 Aufnahme mit »■« beenden.

Abschaltzeit eingeben

1 Während der Aufnahme mit »●« die gewünschte Abschaltzeit in 30-Minuten-Schritten eingeben;

oder

mit »+« oder »-« Abschaltzeit in 1-Minuten-Schritten eingeben.

– Die Ausschaltzeit ist nur am Bildschirm des Fernsehgerätes zu sehen.

– Am Videorecorder leuchtet die TIMER-Anzeige »«, der Videorecorder schaltet bei Erreichen dieser Zeit automatisch ab.

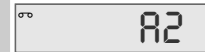

30

SONDEREINSTELLUNGEN

Fernseh-Programme sortieren, löschen und Namen der Fernseh-Programme ändern

Hinweis:

Ist der Videorecorder an ein Fernsehgerät mit Megalogic-Funktionen angeschlossen, sind die Einstellungen auf den Seiten 48 bis 54 nicht möglich.

Vorbereiten

Fernsehgerät einschalten.

Am Fernsehgerät den Programmplatz »AV« für den Videorecorder wählen.

Hauptmenü aufrufen

- 1 Hauptmenü mit »i« aufrufen.
– Das Hauptmenü erscheint.
- 2 Zeile »GRUNDEINSTELLUNG« mit »+« oder »-« wählen und mit »OK« aktivieren.
– Das Menü »GRUNDEINSTELLUNG« erscheint.

- 3 Zeile »SENDER SORTIEREN« mit »+« oder »-« wählen und mit »OK« aktivieren.
– Das Menü »SENDER SORTIEREN« erscheint.

Hinweise:

Wählen Sie aus dem Menü »SENDER SORTIEREN« die gewünschte Funktion, die weitere Bedienung entnehmen Sie bitte den folgenden Kapiteln, jeweils ab Pkt. 1. Im Hintergrund des Menüs erscheint das aktuelle Fernsehprogramm. Wenn der Text im Menü dadurch gestört ist, »Dub« drücken, das Menü wird blau hinterlegt.

Fernseh-Programme sortieren

- 1 Zeile »BEWEGEN« mit »OK« aktivieren.
– Das Menü »BEWEGEN« erscheint.
- 2 Gewünschtes Fernseh-Programm, das getauscht werden soll, mit »+« - < > < > « wählen und mit »OK« markieren.
- 3 Programmplatz, mit dem das markierte Fernseh-Programm getauscht werden soll, mit »+« - < > < > « wählen und mit »OK« bestätigen.
- 4 Einstellung mit »i« beenden.

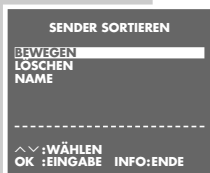
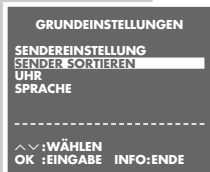

48

SONDEREINSTELLUNGEN

Fernseh-Programme aus der Sendertabelle löschen

- 1 Zeile »LÖSCHEN« mit »+« oder »-« wählen und mit »OK« aktivieren.
– Das Menü »LÖSCHEN« erscheint.
- 2 Fernseh-Programm, das gelöscht werden soll, mit »+« - < > < > « wählen und mit »OK« markieren.
- 3 Fernseh-Programm mit »Clear« löschen.
- 4 Einstellung mit »i« beenden.

Namen der Fernseh-Programme eingeben

- 1 Zeile »NAME« mit »+« oder »-« wählen und mit »OK« aktivieren.
– Das Menü »NAME« erscheint.
- 2 Programmplatz, für den ein Namen eingegeben werden soll, mit »+« - < > < > « wählen und mit »OK« aktivieren.
- 3 Zeichen mit »+« oder »-« eingeben, nächste Stelle mit »<« oder »>« wählen und Eingaben für die restlichen Stellen (max. 5 Stellen) wiederholen.
- 4 Einstellung mit »OK« speichern.
- 5 Einstellung mit »i« beenden.

Fernseh-Programme neu einstellen

Der ATS-Suchlauf kann neu durchgeführt werden, dies kann bei einem Wohnortwechsel hilfreich sein. Beachten Sie, alle gespeicherten Fernseh-Programme werden gelöscht.

- 1 Hauptmenü mit »i« aufrufen.
- 2 Zeile »SERVICE« mit »+« oder »-« wählen und mit »OK« aktivieren.
- 3 Zeile »ATS-NEUSTART« mit »+« oder »-« wählen.
- 4 Anzeige »START« mit »<« oder »>« wählen und mit »OK« bestätigen.
– Die weitere Bedienung gleicht derer im Kapitel „Automatische Einstellung“, Seite 20, ab Pkt. 2.

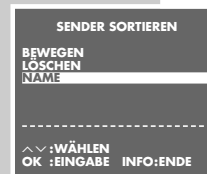
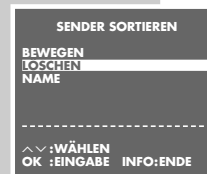

DEUTSCH

49

SONDEREINSTELLUNGEN

Fernseh-Programme „auslassen“

Diese Funktion aktivieren Sie, wenn Sie beim schrittweisen Weiterschalten der Programmplätze mit »+« oder »-« einen oder mehrere Programmplätze überspringen wollen. Die Programmplätze können jedoch mit »0 ... 9« weiterhin angewählt werden.

Vorbereiten

Fernsehgerät einschalten.

Am Fernsehgerät den Programmplatz »AV« für den Videorecorder wählen.

Einstellung

- Hauptmenü mit »i« aufrufen.
- Zeile »GRUNDEINSTELLUNG« mit »+« oder »-« wählen und mit »OK« aktivieren.
- Zeile »SENDEREINSTELLUNG« aktivieren, dazu zweimal »OK« drücken.
– Am Bildschirm erscheint das Menü zur Sendereinstellung, die Zeile »PROGRAMM« ist markiert.
- Mit »◀« oder »▶« oder »0 ... 9« den Programmplatz wählen, der „ausgelassen“ werden soll.
- Zeile »AUSLASSEN« mit »+« oder »-« wählen.
- »EIN« mit »◀« wählen.
- Einstellung für diesen Programmplatz mit »OK« speichern.
- Einstellung mit »i« beenden.

Hinweis:

Damit die Programmplätze wieder angewählt werden können, Einstellung wiederholen und in Pkt. 6 »AUS« mit »▶« wählen.

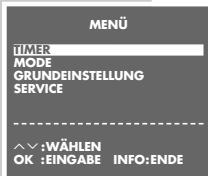

50

SONDEREINSTELLUNGEN

Neue Fernseh-Programme von der Antenne oder der Kabelanlage einstellen

Vorbereiten

Fernsehgerät einschalten.

Am Fernsehgerät den Programmplatz »AV« für den Videorecorder wählen.

Einstellung

- Hauptmenü mit »i« aufrufen.
- Zeile »GRUNDEINSTELLUNG« mit »+« oder »-« wählen und mit »OK« aktivieren.
- Zeile »SENDEREINSTELLUNG« aktivieren, dazu zweimal »OK« drücken.
– Am Bildschirm erscheint das Menü zur Sendereinstellung, die Zeile »PROGRAMM« ist markiert.

Hinweis:

Wenn das aktuelle Fernseh-Programm die Einstellung stört, »Dub« drücken, das Menü wird blau hinterlegt.

- Mit »◀« oder »▶« oder »0 ... 9« den gewünschten Programmplatz wählen, auf dem das neue Fernseh-Programm gespeichert werden soll.
- Zeile »COLOR« mit »+« oder »-« wählen und das benötigte Fernsehsystem (»PAL«, »MESECAM« oder »AUTO«) mit »◀« oder »▶« wählen.
- Zeile »KANAL« mit »+« oder »-« wählen. Umschalten von normalen Kanälen (Anzeige: »C«) auf Sonder-/Hyperbandkanäle (Anzeige: »S«) oder auf Spezialkanäle (Anzeige: »E«) und wieder zurück mit »Monitor«.
- Kanalzahl des Fernseh-Programmes mit »0 ... 9« zweistellig eingeben;
oder Suchlauf mit »◀« oder »▶« starten.
- Fernseh-Programm (wenn nötig) feinabstimmen, dazu mit »+« oder »-« die Zeile »FEINEINSTELLUNG« anwählen und mit »◀« oder »▶« verändern.
- Zeile »AUSLASSEN« mit »+« oder »-« wählen und mit »▶« »AUS« wählen.



DEUTSCH

51

SONDEREINSTELLUNGEN



10 Einstellung für diesen Programmplatz mit »OK« speichern.

– Der Cursor springt auf die Zeile »PROGRAMM«, der nächste Programmplatz wird angezeigt.

Hinweis:

Zum Einstellen von weiteren Fernseh-Programmen die Pkt. 4 bis 10 wiederholen.

11 Einstellung mit »i« beenden.

Sender des Videorecorders aus-/einschalten

Wenn viele Fernsehsender angeboten werden, die Ihr Videorecorder im UHF-Bereich zwischen Kanal 21 und 69 empfängt, kann es zu Bildstörungen im Recorder-Betrieb kommen.

Wird der Sender des Videorecorders ausgeschaltet, müssen Videorecorder und Fernsehgerät mit einem EURO-AV-Kabel verbunden sein (siehe Kapitel „Anschließen und Vorbereiten“ auf Seite 12, 13 oder 15).

Sender des Videorecorders ausschalten

1 Hauptmenü mit »i« aufrufen.

2 Zeile »SERVICE« mit »+« oder »-« wählen und mit »OK« aktivieren.

– Das Menü »SERVICE« erscheint.

3 Zeile »HF-KANAL« mit »+« oder »-« wählen.

4 Sender des Videorecorders mit »<« oder »>« ausschalten (Anzeige »AUS«) und mit »OK« bestätigen.

Sender des Videorecorders einschalten

1 Hauptmenü mit »i« aufrufen.

2 Zeile »SERVICE« mit »+« oder »-« wählen und mit »OK« aktivieren.

– Das Menü »SERVICE« erscheint.

3 Zeile »HF-KANAL« mit »+« oder »-« wählen.

4 Sender des Videorecorders mit »<« oder »>« einschalten (Anzeige zum Beispiel »C 21«) und mit »OK« bestätigen.



52

SONDEREINSTELLUNGEN

Neue Fernseh-Programme vom VCR-SAT Modul einstellen

Vorbereiten

Fernsehgerät einschalten.

Am Fernsehgerät den Programmplatz »AV« für den Videorecorder wählen.

Einstellung

1 Hauptmenü mit »i« aufrufen.

2 Zeile »GRUNDEINSTELLUNG« mit »+« oder »-« wählen und mit »OK« aktivieren.

3 Zeile »SENDEREINSTELLUNG« aktivieren, dazu zweimal »OK« drücken

Hinweis:

Wenn das aktuelle Fernseh-Programm die Einstellung stört, »Dub« drücken, das Menü wird blau hinterlegt.

4 Gewünschten Programmplatz, auf dem ein neues Satelliten-Programm eingestellt wird, mit »<« oder »>« wählen.

5 Zeile »QUELLE« mit »+« oder »-« wählen und mit »<« oder »>« die Anzeige »SAT« wählen.

6 Zeile »SAT MODUL« mit »+« oder »-« wählen und mit »<« oder »>« »MENU« aktivieren.

– Am Bildschirm erscheint ein Menü mit den Daten des gewählten Satelliten-Programmes.

Die Zeile »FREQUENZ« ist markiert.

– Das Menü bietet folgende Einstellungen für das Satelliten-Programm.

PROGRAMM 15

Nummer des gewählten Satelliten-Programmes.

FREQUENZ 109640,0 MHZ

Sendefrequenz des Satelliten-Programmes.

POL/ANT. HOR A LOW

LNb-Einstellungen:

Polarisation HOR (horizontal) VER (vertikal);

Satellitenwahl A (z.B. ASTRA) oder B (z.B. Eutelsat);

LOW = unteres Frequenzband;

HIGH = oberes Frequenzband.

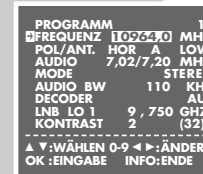
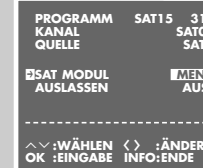
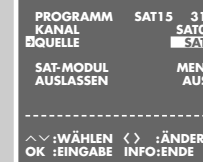
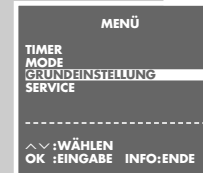

DEUTSCH

53

SONDEREINSTELLUNGEN

```

PROGRAMM 15
[FREQUENZ] 109,540 MHz
POL/ANT. HOR A LOW
AUDIO 7,02/7,20 MHz
MODE STEREO
AUDIO BW 110 KHZ
DECODER AUS
LNB LO 1 9,750 GHz
KONTRAST 2 (32)
-----
▲ V:WÄHLEN 0-9 ◀ ▶:ÄNDERN
OK :EINGABE INFO:ENDE
  
```

AUDIO 7,02/7,20 MHz

Linke/rechte Tonfrequenz.

MODE STEREO

Tonart einstellen (STEREO, MONO, 50µS, 75µS, J17).
Tonqualität nach subjektiv bestem Eindruck einstellen.

AUDIO BW 110 KHZ

Bandbreiten-Einstellung.
Tonqualität nach subjektiv bestem Eindruck einstellen.

DECODER AUS

Decoder für verschlüsselte Satelliten-Programm ein/aus.

LNB LO1 9,750 GHz

Oszillatorfrequenz der Satelliten-Empfangeinheit (LNB).

KONTRAST 2 (32)

Bildkontrast des gewählten Satelliten-Programmes ändern. Bildqualität nach subjektiv bestem Eindruck einstellen.

7 Frequenz mit 0 ... 9« direkt eingeben;

oder

mit »◀« oder »▶« die Frequenz schrittweise ändern;

oder

»Index« so oft drücken, bis das „neue“ Satelliten-Programm am Bildschirm erscheint.

8 Die zu ändernden Senderdaten des Satelliten-Programmes, mit »+« oder »-« anwählen und mit »0 ... 9« direkt eingeben bzw. mit »◀« oder »▶« ändern.

Hinweis:

Zurück zum vorherigen Menü – ohne die Änderungen zu speichern – dazu »i« drücken.

9 Änderungen mit »OK« speichern.

– Der Videorecorder schaltet zurück zum vorherigen Menü und wählt automatisch den nächsten Programmplatz.

10 Einstellung mit »i« beenden.

54

UHRZEIT UND DATUM EINSTELLEN

Uhrzeit und Datum automatisch aktualisieren

Wenn auf Programmplatz 1 des Videorecorders ein Fernseh-Programm mit Videotext eingestellt ist, dann aktualisiert der Videorecorder damit seine „interne“ Uhr automatisch.

Diese Aktualisierung wird täglich zwischen 3 Uhr und 6 Uhr durchgeführt, dadurch erkennt der Videorecorder auch die Sommer-/Winterzeitumstellung.

Uhrzeit und Datum manuell einstellen

1 Fernsehgerät einschalten und am Fernsehgerät den Programmplatz »AV« für den Videorecorder wählen.

2 Hauptmenü mit »i« aufrufen.

3 Zeile »GRUNDEINSTELLUNG« mit »+« oder »-« wählen und mit »OK« aktivieren.

4 Zeile »UHR« mit »+« oder »-« wählen und mit »OK« aktivieren.
– Das Menü »UHR« erscheint, die Anzeige »ZEIT« ist markiert.

5 Uhrzeit mit »0 ... 9« vierstellig eingeben.

6 Datum mit »0 ... 9« vierstellig eingeben.

7 Jahr mit »0 ... 9« zweistellig eingeben.

Hinweis:

– Die Anzeige »*« bedeutet: Automatische Aktualisierung der Uhrzeit an. Zum Abschalten dieser Funktion die Anzeige »*« mit »▶« wählen und mit »+« oder »-« abschalten (Anzeige »-«).

8 Einstellung mit »OK« beenden.

```

UHR
ZEIT DATUM JAHR
12:-- --/-- -- *
-----
0-9 :DATEN
<>:WÄHLEN ^v :ÄNDERN
OK :EINGABE INFO:ENDE
  
```

```

UHR
ZEIT DATUM JAHR
12:00 10/5 02 *
-----
0-9 :DATEN
<>:WÄHLEN ^v :ÄNDERN
OK :EINGABE INFO:ENDE
  
```

56

BESONDERHEITEN

Besonderheiten im Menü »MODE«

- 1 Fernsehgerät einschalten und am Fernsehgerät den Programmplatz »AV« für den Videorecorder wählen.
- 2 Videorecorder mit »0 ... 9« einschalten.
- 3 Hauptmenü mit »i« aufrufen.
- 4 Zeile »MODE« mit »+« oder »-« wählen und mit »OK« aktivieren.
– Das Menü »MODE« erscheint.
- 5 Wählen Sie aus der Tafel »MODE« die gewünschte Funktion, die weitere Bedienung entnehmen Sie bitte den folgenden Kapiteln, jeweils ab Pkt. 1.

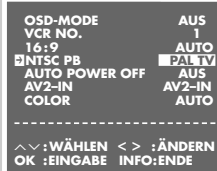
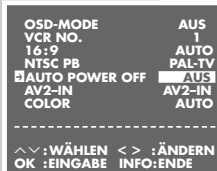
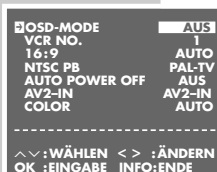
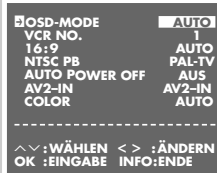

Bildschirmanzeigen aus- oder einblenden (OSD – On Screen Display)

- 1 Zeile »OSD-MODE« mit »+« oder »-« wählen.
- 2 »AUS«, »AUTO« oder »EIN« mit »<« oder »>« wählen und mit »OK« bestätigen.
- 3 Einstellung mit »i« beenden.

Ausschaltautomatik aktivieren

Ist die Abschaltautomatik aktiviert, schaltet der Videorecorder nach 3 Stunden automatisch in den ECO-Betrieb.

- 1 Zeile »AUTO POWER OFF« mit »+« oder »-« wählen.
- 2 »3 HR« oder »AUS« mit »<« oder »>« wählen und mit »OK« bestätigen.

NTSC-Wiedergabe

Mit dieser Einstellung wählen Sie die Farbnorm der Cassettenswiedergabe für das angeschlossene Fernsehgerät an Buchse »AV1 (EURO AV)«. Wählen Sie die Einstellung PAL-TV für ein PAL-Fernsehgerät oder die Einstellung NTSC für ein Multinorm-Fernsehgerät.

- 1 Zeile »NTSC PB« mit »+« oder »-« wählen.
- 2 »PAL-TV« mit »<« oder »>« (= Multinorm) mit »>« wählen und mit »OK« bestätigen.

DEUTSCH

57

BESONDERHEITEN

Bedienebene des Videorecorders wählen

Mit Ihrer Fernbedienung können verschiedene GRUNDIG Videorecorder unabhängig voneinander bedient werden. Fragen Sie Ihren Fachhändler, welche GRUNDIG Videorecorder hierfür geeignet sind.

Damit sich beide Videorecorder nicht gegenseitig stören, muss die Bedienebene des GV 6263 umgestellt werden.

- 1 Zeile »VCR NO.« mit »+« oder »-« wählen.
- 2 »2« (oder »1«) mit »<« oder »>« wählen und mit »OK« bestätigen.
- 3 Einstellung mit »i« beenden.
– Der GV 6263 ist auf Bedienebene 2 eingestellt. Für die Bedienung des GV 6263 muss jetzt »Mode« sooft gedrückt werden, bis die Anzeige »VCR 2« leuchtet. Danach kann – für jeweils 20 Sekunden – die gewünschte Funktion gewählt werden.

Betrieb mit einem Fernsehgerät mit dem Format 16:9

Hierfür ist es notwendig, die Eingangs-Buchsen des Videorecorders anzupassen.

- 1 Zeile »16 : 9« mit »+« oder »-« wählen.
- 2 »AUTO« mit »<« oder »>« wählen und mit »OK« bestätigen.
- 3 Einstellung mit »i« beenden.

EURO-AV2-Buchse des Videorecorders für den Satellitenreceiver anpassen

- 1 Hauptmenü mit »i« aufrufen.
– Das Hauptmenü erscheint.
- 2 Zeile »MODE« mit »+« oder »-« wählen und mit »OK« aktivieren.
– Das Menü »MODE« erscheint.
- 3 Zeile »AV2-IN« mit »+« oder »-« wählen.
- 4 Einstellung »AV2-IN« mit »<« oder »>« wählen und mit »OK« bestätigen.

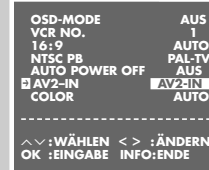
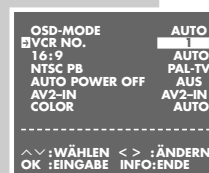

58

BESONDERHEITEN

Besonderheiten im Menü »SERVICE«

- 1 Fernsehgerät einschalten und am Fernsehgerät den Programmplatz »AV« für den Videorecorder wählen.
- 2 Videorecorder mit »0 ... 9« einschalten.
- 3 Hauptmenü mit »i« aufrufen.
- 4 Zeile »SERVICE« mit »+« oder »-« wählen und mit »OK« aktivieren.
- 5 Wählen Sie aus dem Menü »SERVICE« die gewünschte Funktion, die weitere Bedienung entnehmen Sie bitte den folgenden Kapiteln, jeweils ab Pkt. 1.



Fernbedienung des GRUNDIG Fernsehgerätes für den Videorecorder aktivieren

Wenn Ihr Videorecorder in einer geschlossenen Schrankwand aufgestellt wird – und dadurch seine Fernbedienung nicht wirksam ist, kann mit der Fernbedienung des Fernsehgerätes der Videorecorder bedient werden. Voraussetzung dafür ist, Fernsehgerät und Videorecorder sind über die Buchse »AV1 (EURO AV)« verbunden.

- 1 Zeile »PIN 8-STEUERUNG« mit »+« oder »-« wählen.
- 2 »EIN« mit »<<« oder »>>« wählen und mit »OK« bestätigen.
- 3 Einstellung mit »i« beenden.

Cassettenlänge eingeben

Der Videorecorder mißt nach dem Einschieben der Cassette die Bandzeit und zeigt nach einigen Sekunden die Spielzeit der Cassette in Stunden und Minuten an. In Abhängigkeit zur Bandposition werden restliche Spielzeit (Anzeige »r 0:00«) und die abgelaufene Spielzeit (Anzeige »u 0:00«) angezeigt. Cassetten mit einer Bandlänge kleiner 240 Minuten werden korrekt angezeigt, wenn die Cassetten-Länge E 180 eingestellt ist (Grundeinstellung). Für alle anderen Cassetten (auch bei E180, E240, E260, E300) muß die Spielzeit manuell eingegeben werden.

- 1 Zeile »CASSETTEN-LÄNGE« mit »+« oder »-« wählen.
- 2 Benötigte Cassettenlänge mit »<<« oder »>>« wählen und mit »OK« bestätigen.
- 3 Einstellung mit »i« beenden.



BESONDERHEITEN

Automatisches Abschalten des Satellitenreceivers durch den Videorecorder aus-/einschalten

Wenn Sie Timer-Aufnahmen mit Fernseh-Programmen von Satellitenreceiver durchführen, schaltet der Videorecorder am Ende der Timer-Aufnahme den Satellitenreceiver ab. Diese Steuerung können Sie aus-/ oder einschalten.

- 1 Zeile »ZUSATZ-MENÜ« mit »+« oder »-« wählen.
- 2 »ZUSATZ-MENÜ« aufrufen, dazu mit »0 ... 9« die Zahl 8000 eingeben.
- 3 Zeile »SAT-STANDBY« mit »+« oder »-« wählen.
- 4 »EIN« oder »AUS« mit »<<« oder »>>« wählen und mit »OK« bestätigen.
- 5 Einstellung mit »i« beenden.

Megalogic-Funktion aus-/einschalten

Sie können die Megalogic-Funktion ausschalten. Dies kann nützlich sein, wenn Sie Ihren Videorecorder häufig an verschiedenen Fernsehgeräten betreiben. Sie vermeiden dadurch, dass durch die Megalogic-Funktion die jeweiligen Fernseh-Programme von den Fernsehgeräten auf Ihren Videorecorder übertragen werden.

- 1 Zeile »ZUSATZ-MENÜ« mit »+« oder »-« wählen.
- 2 »ZUSATZ-MENÜ« aufrufen, dazu mit »0 ... 9« die Zahl 8000 eingeben.
- 3 Zeile »MEGALOGIC-LADEN« mit »+« oder »-« wählen.
- 4 »EIN« oder »AUS« mit »<<« oder »>>« wählen und mit »OK« bestätigen.
- 5 Einstellung mit »i« beenden.

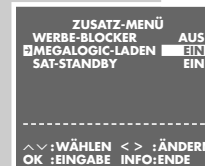
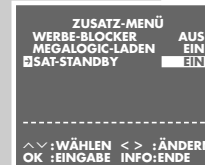

KINDERSICHERUNG

Mit der Kindersicherung können Sie alle Funktionen des Videorecorders verriegeln.

Kindersicherung aktivieren

- 1 Hauptmenü mit »i« aufrufen.
– Das Hauptmenü erscheint.
- 2 Zeile »SERVICE« mit »+« oder »-« wählen und mit »OK« aktivieren.
– Das Menü »SERVICE« erscheint.
- 3 Zeile »KINDERSICHERUNG« mit »+« oder »-« wählen.
- 4 Geheimnummer mit »0 ... 9« fünfstellig eingeben und mit »OK« bestätigen.
– Anzeige Bildschirm des Fernsehgerätes »LOCKED«, alle Funktionen des Videorecorders sind verriegelt.

```

SERVICE           AUS
PIN8-STEUERUNG     AUS
KINDERSICHERUNG   -----
CASSETTEN-LÄNGE   E180
CONTINUOS-PLAY    AUS
HF-KANAL          AUS
ATS-NEUSTART      AUS
ZUSATZ-MENÜ       - - -
-----
^v : WÄHLEN  < > : ÄNDERN
OK  : EINGABE INFO: ENDE
  
```

Kindersicherung abschalten

- 1 Menü »SERVICE« mit »i« aufrufen.
- 2 Geheimnummer mit »0 ... 9« fünfstellig eingeben und mit »OK« bestätigen.
– Die Kindersicherung ist aufgehoben.

Hinweis:

Falls Sie die Geheimnummer vergessen haben, drücken Sie nacheinander die Tasten »>>><<<«, »-«, »+«, »OK«; die Kindersicherung ist abgeschaltet.

```

SERVICE           AUS
PIN8-STEUERUNG     AUS
KINDERSICHERUNG   -----
CASSETTEN-LÄNGE   E180
CONTINUOS-PLAY    AUS
HF-KANAL          AUS
ATS-NEUSTART      AUS
ZUSATZ-MENÜ       - - -
-----
^v : WÄHLEN  < > : ÄNDERN
OK  : EINGABE INFO: ENDE
  
```

Operating Hints

This chapter contains excerpts from the user manual. For further particulars please refer to the appropriate user manual the part number of which is indicated in the relevant spare parts list.

OVERVIEW

The front of the video recorder

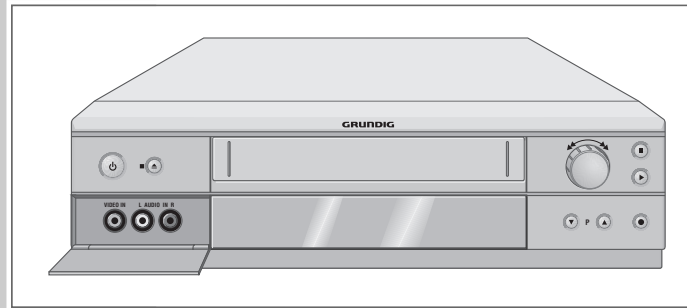

- ⏻ Switches the video recorder in and out of stand-by mode (in stand-by mode the time is displayed; in power-saving mode there is no display).
- ➡ Terminates all drive functions; ejects the cassette.
- VIDEO IN** Camcorder video input (socket located behind the cover panel).
- L AUDIO IN R** Left and right camcorder audio inputs (sockets located behind the cover panel).
- ⏮ Turn knob to the left – during playback: reverse search; when stopped: fast rewind.
- ⏭ Turn knob to the right – during playback: forward search; when stopped: fast forward.
- ⏸ Pause during recording, freeze-frame during playback.
- ▶ Starts playback.
- ⏴ P Selects the next channel down.
- P ⏴ Selects the next channel up.
- Starts recording.

6

OVERVIEW

The back of the video recorder

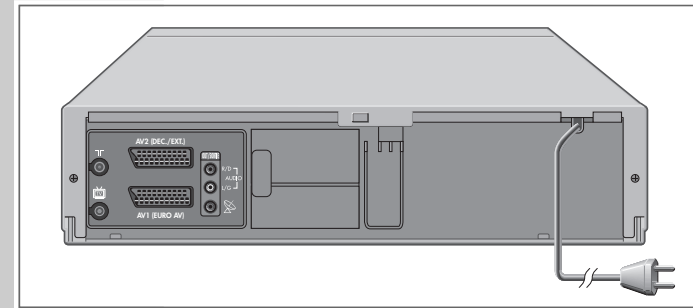

- ⏻ Antenna input jack (for the rooftop antenna).
- ⏻ Antenna output jack (to the television).
- AV2 (DEC./EXT.)** Euro-AV (Scart) socket (to an external device).
- AV1 (EURO AV)** Euro-AV (Scart) socket (to the television).
- OUT/SORTIE R/D AUDIO L/G** Audio outputs to the HiFi system.
- ⏻ SAT control jack for the Grundig VCR-SAT module and satellite receiver.
- ⏻ Mains cable for wall socket.

ENGLISH

7

OVERVIEW

The remote control

The following section describes the most important features of the remote control. See the relevant chapters in this manual for information on how to operate the remote control.

Point the remote control at the video recorder.



OVERVIEW

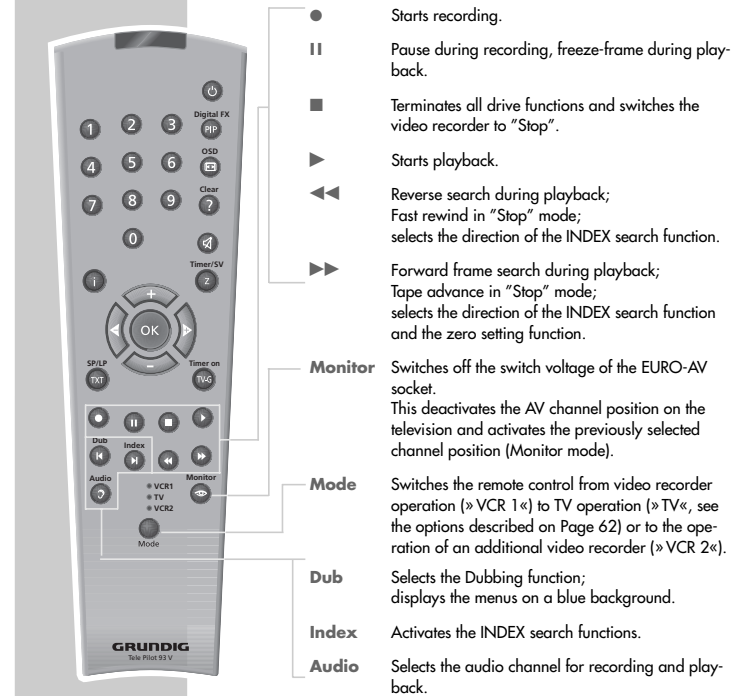

OVERVIEW

The display on the video recorder

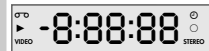

- Cassette inserted.
- Playback.
- VIDEO** PIN-8 switch voltage activated.
- Illuminates when a **TIMER** is programmed; flashes when a **TIMER** is programmed but not activated.
- Recording.
- STEREO** Stereo or two-channel sound transmission.
- 0:00:00 Shows various functions and conditions:

Display	Function	Display	Function
Auto	Auto-tracking ;	PLAY	Playback;
ASr	Recording, controlled by the switch-timer of a satellite receiver;	PSE	Recording pause;
ERSS	No tape inserted;	rE	Rewind tape;
Cont	Continuous playback;	rEC	Recording;
dub	Audio dubbing;	SECU	Parental lock activated;
FF	Fast forward tape;	SHLL	Freeze-frame during playback;
FSF	Forward frame search;	SLO	Slow motion;
FSr	Backwards frame search;	STOP	Stop playback/recording;

The OSD display on the television

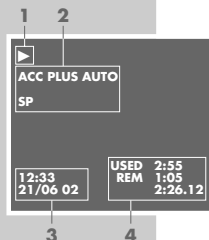

- 1** Playback
- Forward frame search or tape advance
- Backward frame search or tape rewind
- Freeze-frame
- Slow motion or frame advance
- Record
- Pause in recording
- 2** **ACC PLUS AUTO** Sharpness
- END OF TAPE** End of tape reached
- A.DUB** Dubbing function
- SP LP** Standard or long-playing mode
- INTRO-SCAN:** Search function
- INDEX-SEARCH:** Search function
- GOTO 0: 00:00** Zero setting
- 3** **12:33** Time
- 21/06 02** Date
- 4** **USED** Elapsed playing time
- REM** Remaining playing time
- 2:26.12** Tape display in hours, minutes and seconds

10

TUNING

Tuning the video recorder and the television

You do not need to do this if the video recorder and the television are connected via a EURO-AV (Scart) cable.

- 1** Switch on the television.
- 2** Select the »AV« channel position on the television set for recorder playback via the antenna cable.
- 3** Tune the television to a free channel in the UHF band between channel 21 and channel 69. A free channel is one which does not carry a signal from a television station (you can only see and hear static).
– Many televisions display the channel number.

- 4** Store the free channel position on the television.

Note:

When the device is switched on for the first time, »Auto« flashes in the video recorder display. Keep pressing »i« until »----« appears in the display.

- 5** Press »P« to switch the video recorder to stand-by mode, and then press and hold down »i«.
– The display on the video recorder, for example »CH 21«.
- 6** Set the channel using »P« on the video recorder.
– The test picture of the video recorder appears on the television screen.
- 7** If the quality of the test picture is OK, press »OK« to save the setting.
– The video switches to stand-by.

Note:

If the quality of the test picture is unsatisfactory, or if the picture quality of other channels has deteriorated, then you should find another free channel on the television and repeat the setting from steps 3 to 7.

You can switch off the station on the video recorder. For more information see the "Switching the station on the video recorder on and off" on Page 52.



ENGLISH

17

PLAYBACK

Preparation

Switch on the television.

Select the channel position »AV« on the television for the video recorder.

Insert a recorded video tape into the compartment with the window facing upwards until it is automatically drawn in.

– The video recorder display contains the following symbol:
»« (= tape symbol).

Note:

If you put a cassette with the protection tab removed into the video recorder, playback starts automatically.

Basic playback functions

1 Press »▶« to start playback.

– Display on the video recorder: »PLAY«, information is displayed briefly on the television screen.

– »Auto« flashes briefly in the video recorder display; during this time the tracking position of the tape is automatically adjusted.

Note:

If the video recorder is connected to a television with Megalogic functions, the television switches on after playback is started from operating position stand-by and automatically switches to program position »AV«.

2 To switch to freeze-frame/pause press »II«.

Press repeatedly to advance the picture frame by frame.

3 Reverse/forwards search, press »◀◀« or »▶▶« on the remote control during playback.

Press several times to change the playback speed;

or

during playback turn the knob on the device to the left or to the right and hold it.

4 To stop playback, press »■«.

5 To eject the cassette, press »■▲« on the video recorder.

Note:

Your video recorder automatically switches to power-saving mode when:

- the freeze-frame function is selected for longer than 5 minutes;
- the video recorder is stopped for longer than one minute.

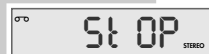
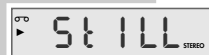

22

PLAYBACK

Additional playback functions

Calling up information

1 Press the »OSD« button to call up information.

– Display on the television screen:

the channel position;

the date and the time;

and shortly thereafter:

»USED« the elapsed playing time on the tape;

»REM« the remaining playing time;

»0:00:00« the tape counter in hours, minutes and seconds.

– You can call up this information successively on the video recorder display by pressing »OK«.

– The tape counter can be set to »0:00:00« by pressing »Clear«.

2 Switch off the information display by pressing »OSD«.

Fast forward/rewind

1 Press »■« to stop the tape.

2 Press »◀◀«, to rewind, fast forward with »▶▶« on the remote control; or turn the knob on the device to the left or right.

Double playback speed

1 Press »▶« during playback.

– The indicator »▶« flashes.

2 Press »▶« again to return to normal playback speed.

Slow motion

1 During freeze-frame (playback/pause) press and briefly hold down »II«.

2 Press »◀◀« or »▶▶« to alter the slow-motion speed.

3 Press »▶« to return to normal playback speed.

Frame-by-frame playback

1 During freeze-frame (playback/pause) press »II« repeatedly.

2 Press »▶« to return to normal playback speed.

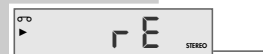
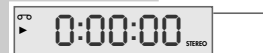

ENGLISH

23

PLAYBACK

Improving the quality of the freeze-frame/ slow motion image

1 In freeze-frame/slow motion mode (playback/pause) press »**P**« on the video recorder or »+« or »-« on the remote control to adjust the image according to your taste.

2 Press »**▶**« to return to normal playback.

Note:

The video stops the freeze-frame function after a certain period of time.

Eliminating picture disturbances (unwanted lines)

1 During playback, use »+« and »-« to improve the picture quality as you see it.
- Your setting is retained until you remove the cassette.

2 If you press »**P**« simultaneously on the video recorder it switches to medium tracking.

Setting the picture sharpness (ACC Plus)

The sharpness of the picture can be adjusted to your individual taste.

1 During playback you can adjust the picture quality by pressing »**<**« (softer) or »**>**« (sharper).

2 To return to the medium setting, hold down the »**Clear**« button until you see the menu on the screen.

Playing back NTSC recordings

During playback of NTSC recordings (transmissions following the American television norm) the video recorder automatically switches over to this system.

Note:

A perfect freeze-frame is not possible during NTSC playback.

There may be some picture disturbances on NTSC long play recordings.

PLAYBACK

Continuous playback

This function plays back the contents of the tape up to tape position »0:00:00«. At that point, the video recorder automatically rewinds the cassette to the start and begins playback again.

Activating continuous playback

1 Press »**▶**« to start playback and »**OSD**« to see the tape counter.

2 At the required position on the tape, press »**Clear**« to reset the tape counter to »0:00:00«.

3 Press »**i**« to open the main menu.
- The main menu appears.

4 Select the »**SERVICE**« line using »+« or »-« and then press »**OK**« to confirm.
- The »**SERVICE**« menu appears.

5 Select the »**CONTINUOS-PLAY**« line using »+« or »-«.

6 Press »**<**« or »**>**« to activate continuous playback (display »**ON**«) and press »**OK**« to confirm.
- The video recorder automatically rewinds the tape to the beginning and starts playback there. The buttons on the device and the remote control (except the »**i**« button) are disabled during continuous playback.

Deactivating continuous playback

1 Open up the »**SERVICE**« menu by pressing the »**i**« button.

2 Press »**<**« or »**>**« to deactivate continuous playback (display »**OFF**«) and press »**OK**« to confirm.

SERVICE	
PING-CONTROL	OFF
CHILD-LOCK	----
TAPE-LENGTH	E180
CONTINUOUS-PLAY	OFF
RF-CHANNEL	C21
ATS-RESTART	OFF
EXTENDED MENU	----

^v: SELECT	<> : CHANGE
OK : ENTER	INFO: EXIT

RECORDING – IMMEDIATE

Recording television programs from the antenna or the cable connection





Preparation

Switch on the television.
Select the channel position »AV« on the television for the video recorder.

Insert a video cassette with sufficient playing time and the tab intact (i.e. not erase-protected) into the compartment until it is automatically drawn in.

– The video recorder display contains the following symbol:
»  « (tape symbol).

Operation

- 1 If necessary select long play mode by pressing »SP/LP«. – The video recorder display reads »LP«.
- 2 Before recording select the television station by pressing »+« »-«      »0 ... 9«.
- 3 To start recording, press »●« and briefly hold it down.

Note:

If the video recorder is connected to a television set with Megaloc functions, the television programme appearing on the screen can be recorded by pressing »●«. It is not necessary to select the channel position on the video recorder.

- 4 Press »II« to temporarily interrupt recording.

Note:

During a pause in recording you can switch to another television channel.

- 5 To finish recording, press »■«.
- 6 To rewind the tape, press »◀◀«, to fast forward press »▶▶« on the remote control;
or
turn the knob on the device to the left or right.
- 7 To eject the cassette, press »■▲« on the video recorder.

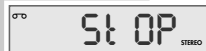

RECORDING – IMMEDIATE

Recording television programs from the satellite receiver

Preparation

Switch on the television.
Select the channel position »AV« on the television for the video recorder.

Insert a video cassette with sufficient playing time and the tab intact (i.e. not erase-protected) into the compartment until it is automatically drawn in.

– The video recorder display contains the following symbol:
»  « (tape symbol).

Operation

- 1 Switch on the satellite receiver.
- 2 Select the required satellite station on the satellite receiver.
- 3 Select the channel position »AV« on the video recorder by pressing »0« and select the channel position by pressing »-«. – Display: »R2«.
- 4 Start recording by pressing and holding down »●«.
- 5 Press »■« to end the recording.

Entering the recording stop time

- 1 During the recording, press »●« to advance the recording stop time in 30 minute increments;

or

press »+« or »-« to enter the stop time to the nearest minute.

– The stop time is only displayed on the television screen.
– The video recorder shows the TIMER display »⊙«, and shuts off when this time is reached.



SPECIAL SETTINGS

Sorting, deleting and renaming television stations

Note:

If the video recorder is connected to a television with Mega-logic functions, the settings on pages 48 to 54 are not possible.

Preparation

Switch on the television.

Select the channel position »AV« on the television for the video recorder.

Calling up the main menu

- 1 Press »i« to call up the main menu.
– The main menu appears.
- 2 Select the »INSTALL« line using »+« or »-« and activate by pressing »OK«.
– The »INSTALLATION« menu appears.
- 3 Select the »CHANNEL SORT« line with »+« or »-« and activate by pressing »OK«.
– The »CHANNEL SORT« menu appears.

Notes:

Select the function you require in the »CHANNEL SORT« menu. For information on using these functions see the following sections, each time starting from Step 1. The current television programme appears in the background. If this makes it difficult to see the menu, press »Dub« and the menu will appear on a blue background.

Sorting television channels

- 1 Highlight the »MOVE« line by pressing »OK«.
– The »MOVE« menu appears.
- 2 Press the »+ - <> >« buttons to select the station you want to move and then press »OK« to highlight it.
- 3 Select the station with which you want to replace the highlighted station using the »+ - <> >« buttons and press »OK« to confirm.
- 4 Press »i« to conclude the setting.

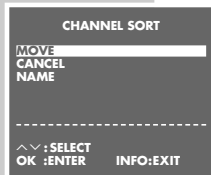
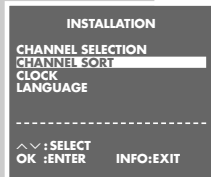

48

SPECIAL SETTINGS

Deleting television stations from the list

- 1 Select the »CANCEL« line using »+« or »-« and activate by pressing »OK«.
– The »CANCEL« menu appears.
- 2 Press the »+ - <> >« buttons to select the station you want to delete and then press »OK« to highlight it.
- 3 Press »Clear« to delete the station.
- 4 Press »i« to finish.

Entering names for television stations

- 1 Select the »NAME« line using »+« or »-« and press »OK« to confirm.
– The »NAME« menu appears.
- 2 Select the station you want to enter a name for using »+ - <> >« and press »OK« to confirm.
- 3 Press »+« or »-« to enter characters, and »<<« or »>>« to move to the next position. The name can contain up to five characters.
- 4 Press »OK« to save the setting.
- 5 Press »i« to conclude the setting.

Re-tuning television channels

The ATS search procedure can be redone, which may be helpful if you change your place of residence. Please note that all saved television stations will be deleted in the process.

- 1 Press »i« to call up the main menu.
- 2 Select the »SERVICE« line with »+« or »-« and activate it by pressing »OK«.
- 3 Select the »ATS-RESTART« line with »+« or »-«.
- 4 Select the »START« display with »<<« or »>>« and press »OK« to confirm.
– Further operation is identical to that described in the section "Automatic tuning", on page 20, starting at step 2.

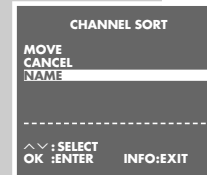
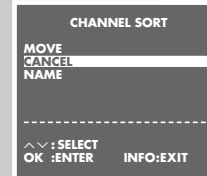

ENGLISH

49

SPECIAL SETTINGS

Skipping television stations

When you are selecting television stations using the »+« or »-« buttons, this function enables you to skip one or more stations.

The channel positions can still be selected with the »0 ... 9« buttons.

Preparation

Switch on the television.

Select the channel position »AV« on the television for the video recorder.

Setting

- 1 Press »i« to call up the main menu.
- 2 Select the »INSTALL« line using »+« or »-« and activate by pressing »OK«.
- 3 Highlight the »CHANNEL SELECTION« line by pressing »OK«.
- 4 Highlight the »CHANNEL PRESET« line by pressing »OK«.
 - The station tuning menu appears on the screen, and the »PRESET« line is highlighted.
- 5 Using »<« or »>«, or »0 ... 9«, select the station you want to skip.
- 6 Select the »SKIP« line using »+« or »-«.
- 7 Select »ON« by pressing »<«.
- 8 Press »OK« to save the setting for that station.
- 9 Press »i« to conclude the setting.

Note:

If you later decide that you do not want to skip the station, repeat the setting and at Step 7 select »OFF« by pressing »>«.

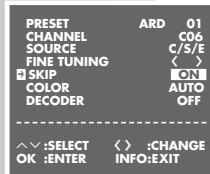
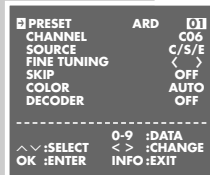
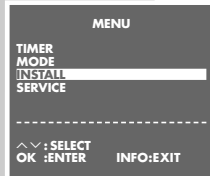

50

SPECIAL SETTINGS

Setting new television stations from the antenna or the cable system

Preparation

Switch on the television.

Select the channel position »AV« on the television for the video recorder.

Setting

- 1 Press »i« to call up the main menu.
- 2 Select the »INSTALL« line using »+« or »-« and activate by pressing »OK«.
- 3 Highlight the »CHANNEL SELECTION« line by pressing »OK«.
- 4 Highlight the »CHANNEL PRESET« line by pressing »OK«.

Note:

If the television picture makes it difficult to see the menu, press »Dub« and it will appear on a blue background.

- 5 Press »<« or »>« or »0 ... 9« to select the channel number for the new television station.
- 6 Select the »COLOR« line by pressing »+« or »-« and select the required television system (»PAL«, »MESECAM« or »AUTO«) with »<« or »>«.
- 7 Select the »CHANNEL« line with »+« or »-«. Switch from normal channels (display: »C«) to special/hyperband channels (display: »S«) or special channels (display: »E«) and back by pressing »Monitor«.
- 8 Enter the two-digit channel number using the »0 ... 9« buttons; or start an automatic search by pressing »<« or »>«.
- 9 Fine tune the station if necessary by pressing »+« or »-« to select »FINE TUNING« and then pressing »<« or »>«.
- 10 Select the »SKIP« line using »+« or »-« and then press »>« to select »OFF«.

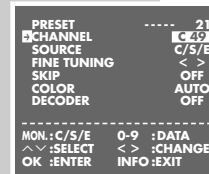
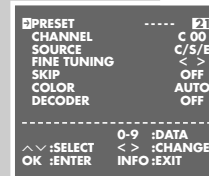

ENGLISH

51

SPECIAL SETTINGS



- Press »OK« to save the setting for that station.
– The cursor jumps to the »PRESET« line and the next channel position is displayed.

Note:

To tune to more stations repeat steps 5 to 11.

- Press »i« to finish the setting.

Switching the station on the video recorder on and off

If there are a lot of stations which your video recorder can receive in the UHF band between channels 21 and 69, it may lead to picture impairment when using the recorder. If the station on the video recorder is switched off, the video recorder and the television must be connected with a EURO-AV (Scart) cable (see "Connection and preparation" on Page 12, 13 or 15).

Switching off the station on the video recorder

- Press »i« to call up the main menu.
- Select the »SERVICE« line with »+« or »-« and activate it by pressing »OK«.
– The »SERVICE« menu appears.
- Select the »RF-CHANNEL« line with »+« or »-«.
- Switch off the station on the video recorder with »<« or »>« (display, for example »OFF«) and confirm with »OK«.

Switching on the station on the video recorder

- Press »i« to call up the main menu.
- Select the »SERVICE« line with »+« or »-« and activate it by pressing »OK«.
– The »SERVICE« menu appears.
- Select the »RF-CHANNEL« line with »+« or »-«.
- Switch on the station on the video recorder with »<« or »>« (display, for example »C 21«) and confirm with »OK«.

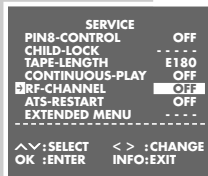

52

SPECIAL SETTINGS

Setting new television stations from the VCR-SAT module

Preparation

Switch on the television.

Select the channel position »AV« on the television for the video recorder.

Setting

- Press »i« to call up the main menu.
- Select the »INSTALL« line using »+« or »-« and activate by pressing »OK«.
- Highlight the »CHANNEL SELECTION« line by pressing »OK«.
- Highlight the »CHANNEL PRESET« line by pressing »OK«.

Note:

If the television picture makes it difficult to see the menu, press »Dub« and it will appear on a blue background.

- Select the desired channel position, where a new satellite station is to be set, with the »<« or »>« buttons.
- Select the »SOURCE« line using »+« or »-« and then press »<« or »>« to select the »SAT« display.
- Select »SAT-MODULE« by pressing »+« or »-« and then press »<« or »>« »MENU« to activate it.
– A menu with the data of the selected satellite station appears on the screen.
The »FREQU.« line is marked.
– The menu offers the following settings for the satellite station.

PROGRAM 15
Number of the selected satellite station.

FREQU. 109640.0 MHZ
Station frequency of the satellite station.

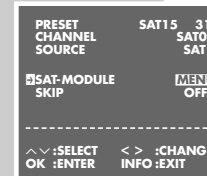
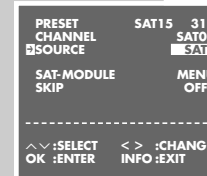
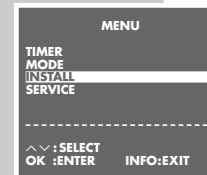

ENGLISH

53

SPECIAL SETTINGS

```

PROGRAM 15
[FREQU] 102600 MHz
POL/ANT. HOR A LOW
AUDIO 7,02/7,20 MHz
MODE STEREO
AUDIO BW 110 KHZ
DECODER OFF
LNB LO 1 9,750 GHZ
CONTRAST 2 (32)
-----
A Y:SELECT ◀▶ :CHANGE
OK :ENTER INFO:EXIT
  
```

POL/ANT. HOR A LOW

LNB settings:
Polarisation HOR (horizontal) VER (vertical);
Satellite selection A (for example, ASTRA) or B (for example, Eutelsat);
LOW = lower frequency band;
HIGH = upper frequency band.

AUDIO 7.02/720 MHZ

Left/right audio frequency.

MODE STEREO

Select the audio type (STEREO, MONO, 50µS, 75µS, J17).

Set the sound to obtain optimal sound quality.

AUDIO BW 110 KHZ

Band width setting.

Set the sound to obtain optimal sound quality.

DECODER OFF

Decoder for coded satellite stations on/off.

LNB LO 1 9,750 GHZ

Oscillator frequency of the satellite receiver (LNB).

CONTRAST 2 (32)

Set the picture contrast of the selected satellite station.
Set to obtain optimal picture quality.

- Enter the frequency directly with »0 ... 9« or change the frequency step-by-step with »◀« or »▶« or Press »Index« until the "new" satellite station appears on the screen.

- Select the station data you wish to modify with »+« or »-« and enter the new data directly with »0 ... 9« or change with »◀« or »▶«.

Note:

To go back to the previous menu – without saving the modifications – press »i«.

- Save changes with »OK«.
– The video recorder automatically switches back to the previous menu display and automatically selects its next channel position.
- Quit the setting with »i«.

SETTING THE DATE AND TIME

Automatically updating the time and date

If channel number 1 on the video recorder is tuned to a station with teletext, the video recorder uses this to automatically update its internal clock.

The update takes place daily between 3 A.M. and 6 A.M., thus enabling the video recorder to recognise the switches to and from daylight saving time.

Setting the time and date manually

- Switch on the television and select the channel position »AV« on the television for the video recorder.
- Press »i« to open the main menu.
- Select the »INSTALL« line with »+« or »-« and then press »OK« to confirm.
- Select the »CLOCK« line using »+« or »-« and then press »OK« to confirm.
– The »CLOCK« menu appears with the »TIME« item highlighted.
- Enter the time as four digits using »0 ... 9«.
- Enter the date as four digits using »0 ... 9«.
- Enter the year as two digits using »0 ... 9«.

```

CLOCK
TIME DATE YEAR
12:-- --/-- -- *
-----
<> :SELECT 0-9 :DATA
OK :ENTER ^v :CHANGE
INFO:EXIT
  
```

```

CLOCK
TIME DATE YEAR
12:00 10/5 [02] *
-----
<> :SELECT 0-9 :DATA
OK :ENTER ^v :CHANGE
INFO:EXIT
  
```

Note:

– »*« in the menu means that the clock is updated automatically. To disable this function highlight »*« using »▶« and then press »+« or »-« to switch it off (»-« appears in the display).

- Press »OK« to conclude the setting.

SPECIAL FEATURES

Selecting special features in the »MODE« menu

- 1 Switch on the television and select the channel position »AV« on the television for the video recorder.
- 2 Press »0 ... 9« to switch on the video recorder.
- 3 Press »i« to open the main menu.
- 4 Select the »MODE« line using »+« or »-« and then press »OK« to confirm.
– The »MODE« menu appears.
- 5 Select the function you require from the »MODE« menu. For further information on these functions see the following sections, each beginning with Step 1.

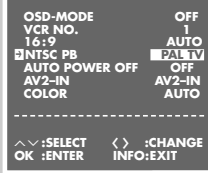
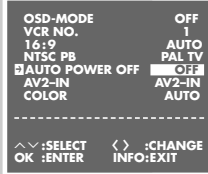
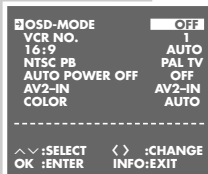
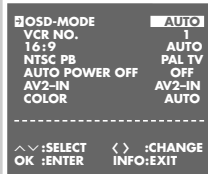

OSD – On Screen Display

- 1 Select the »OSD-MODE« line using »+« or »-«.
- 2 Select »OFF«, »AUTO« or »ON« by pressing »<« or »>« and then press »OK« to confirm.
- 3 Conclude the setting by pressing »i«.

Automatic power off

If the automatic switch-off function is activated the video recorder automatically switches to power-saving mode after 3 hours.

- 1 Select the »AUTO POWER OFF« line using »+« or »-«.
- 2 Select »3 HR« or »OFF« by pressing »<« or »>« and then press »OK« to confirm.

NTSC playback

This setting enables you to select the colour standard for video playback on the television connected to the »AV1 (EURO AV)« socket. Select the PAL-TV setting for a PAL television set or NTSC for a Multinorm television set.

- 1 Select the »NTSC PB« line using »+« or »-«.
- 2 Select »PAL-TV« by pressing »<« or »NTSC (= Multinorm)« by pressing »>« and then press »OK« to confirm.

ENGLISH

57

SPECIAL FEATURES

Video recorder operation level

You can use your remote control to operate two GRUNDIG video recorders independently of one another. Ask your dealer which GRUNDIG video recorders are suitable. To avoid interference between the two video recorders you need to set the operation level on the GV 6263.

- 1 Select the »VCR NO.« line using »+« or »-«.
- 2 Select »2« (or »1«) with »<« or »>« and then press »OK« to confirm.
- 3 Conclude the setting by pressing »i«.
– The GV 6263 is set to secondary operating level.
To operate the GV 6263 you must now keep pressing »Mode« until the »VCR 2« indicator lights up. You can then – within 20 seconds – select the function you require.

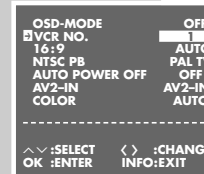

Operation with a format 16:9 television

For this function, the input sockets of the video recorder must be correctly adapted.

- 1 Select the »16:9« line using »+« or »-«.
- 2 Select »AUTO« with »<« or »>« and confirm with »OK«.
- 3 Conclude the setting by pressing »i«.

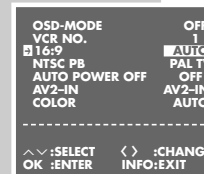

Setting the EURO-AV2 socket on the video recorder for the satellite receiver

- 1 Press »i« to call up the main menu.
– The main menu appears.
- 2 Select the »MODE« line using »+« or »-« and activate by pressing »OK«.
– The »MODE« menu appears.
- 3 Select the »AV2-IN« line using »+« or »-«.
- 4 Select »AV2-IN« using »<« or »>« and press »OK« to confirm.

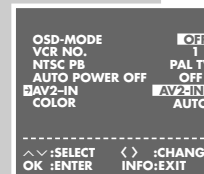

58

SPECIAL FEATURES

Selecting special features in the »SERVICE« menu

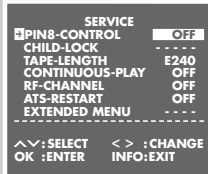

- 1 Switch on the television and select the channel position »AV« on the television for the video recorder.
- 2 Press »0 ... 9« to switch on the video recorder.
- 3 Press »i« to open the main menu.
- 4 Select the »SERVICE« line using »+« or »-« and then press »OK« to confirm.
- The »SERVICE« menu appears.
- 5 Select the function you require from the »SERVICE« menu. For further information on these functions see the following sections, each beginning with Step 1.

Activating the remote control of the GRUNDIG television set for the video recorder

If your video recorder is enclosed in a cabinet unit and its remote control therefore cannot be used, the video recorder can be operated with the remote control from the television set. This can be done only when the television and video recorder are connected via the »AV1 (EURO AV)« socket.

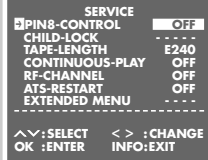

- 1 Select the »PIN 8-CONTROL« line with »+« or »-«.
- 2 Select »ON« with »<« or »>« and confirm with »OK«.
- 3 Conclude the setting by pressing »i«.

Entering the cassette length

After a cassette has been inserted, the video recorder measures the cassette running time and, after a few seconds, displays the running time in hours and minutes. Depending on the tape position, the remaining playing time (display »r 0:00«) and the elapsed playing time (display »u 0:00«) are displayed. Tapes with a length shorter than 240 minutes are correctly displayed when the cassette length E 180 is set (basic setting). For all other cassette types (including E180, E240, E260 and E300), the running time must be manually entered.

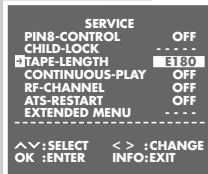

- 1 Select the »TAPE-LENGTH« line with »+« or »-«.
- 2 Select the required cassette length by pressing »<« or »>« and then press »OK« to confirm.
- 3 Conclude the setting by pressing »i«.

ENGLISH

59

SPECIAL FEATURES

Automatically switching off the satellite receiver by switching the video recorder on/off

When you make timer recordings with satellite television stations, the video recorder switches off the video recorder at the end of the timer recording. You can activate or deactivate this control.



- 1 Select the »EXTENDED MENU« line with »+« or »-«.
- 2 Select the »EXTENDED MENU« by using »0 ... 9« to enter the number 8000.
- 3 Select the »SAT-STANDBY« line using »+« or »-«.
- 4 Select »ON« or »OFF« with »<« or »>« and then press »OK« to confirm.
- 5 Press »i« to terminate the setting.

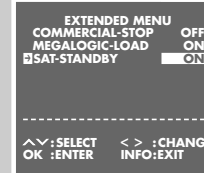

Switching the Megalagic function on/off

You can switch off the Megalagic function. This can be useful when you often use your video recorder with different television sets. This prevents the Megalagic function from transferring the television stations from the television sets onto your video recorder.

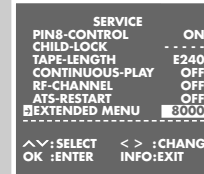

- 1 Select the »EXTENDED MENU« line with »+« or »-«.
- 2 Call up the »EXTENDED MENU« by using »0 ... 9« to enter the number 8000.
- 3 Select the »MEGALOGIC-LOAD« line with »+« or »-«.
- 4 Select »ON« or »OFF« with »<« or »>« and then press »OK« to confirm.
- 5 Press »i« to terminate the setting.

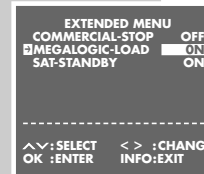

60

PARENTAL LOCK

The parental lock allows you to bar access to all functions of the video recorder.

Activating the parental lock

- 1 Press »i« to call up the main menu.
– The main menu appears.
- 2 Select the »SERVICE« line with »+« or »-« and activate it by pressing »OK«.
– The »SERVICE« menu appears.
- 3 Select the »CHILD-LOCK« line with »+« or »-«.
- 4 Enter the five-digit security code with »0 ... 9« and press »OK« to confirm.
– The display »LOCKED« appears on the television screen, all functions of the video recorder are locked.

Switching off the parental lock

- 1 Press »i« to call up the »SERVICE« menu.
- 2 Enter the five-digit security code with buttons »0 ... 9« and press »OK« to confirm.
– The parental lock is deactivated.

Note:

If you have forgotten the code number, press the buttons »▷«, »◁«, »-«, »+«, »OK« in succession to deactivate the parental lock.

SERVICE		OFF
■ PING-CONTROL		OFF
■ CHILD-LOCK	-----	-----
TAPE-LENGTH		E180
CONTINUOUS-PLAY		OFF
RF-CHANNEL		OFF
ATS-RESTART		OFF
EXTENDED MENU		----

^v: SELECT	< > : CHANGE	
OK : ENTER	INFO: EXIT	

SERVICE		OFF
■ PING-CONTROL		OFF
■ CHILD-LOCK	-----	-----
TAPE-LENGTH		E180
CONTINUOUS-PLAY		OFF
RF-CHANNEL		OFF
ATS-RESTART		OFF
EXTENDED MENU		----

^v: SELECT	< > : CHANGE	
OK : ENTER	INFO: EXIT	

D Abgleichvorschriften

Chassisplatte

Messmittel: Testcassette

Servicearbeiten nach Austausch ...

... der Bandtrommel: Abgleich Nr. 1

... des IC601: Abgleich Nr. 1, 2

... des IC605: Abgleich Nr. 1, 2

Abgleich	Vorbereitung	Abgleichvorgang																								
1. Kopfrad-Lagengeber	<ul style="list-style-type: none"> – Testcassette wiedergeben. – Taste SW716 auf der "Bedieneinheit rechts" drücken. Im Display erscheint "TEST". – Taste »SP/LP« auf der Fernbedienung drücken. 	<ul style="list-style-type: none"> – Dieser Abgleich stellt automatisch den Kopfschaltimpuls auf $6,5 \pm 0,5$ Zeilen vor den Vertikal-Synchronimpulsen ein. – Testbetrieb verlassen durch Ausschalten des Gerätes. 																								
2. NVRAM-Optionen	<ul style="list-style-type: none"> – Betriebsart – Durchschleifbetrieb. – Taste SW716 auf der "Bedieneinheit rechts" drücken. Im Display erscheint "TEST". – Taste »i« auf der Fernbedienung so lange drücken (min. 5s) bis auf dem Bildschirm das Menü für die NVRAM-Optionen erscheint. <div style="border: 1px solid black; background-color: #0070c0; color: white; padding: 5px; margin: 10px 0;"> <pre> >01 02 03 04 05 06 07 08 09 10 11 12 13 14 15 16 17 18 19 20 21 22 23 24 25 26 27 28 29 30 31 32 33 34 35 36 37 38 39 40 41 42 43 44 45 46 47 48 49 50 51 52 53 54 55 56 57 58 59 60 61 62 63 64 65 66 67 68 69 70 71 72 <> ^ CNG : OK SAVE : MENU </pre> </div>	<ul style="list-style-type: none"> – Mit den Curser-Tasten + – ◀ ▶ der Fernbedienung Options-Nummern gemäß der NVRAM-Options-Liste anwählen und mit »OK« aktivieren bzw. deaktivieren. Achtung: Nur bei richtiger Options-Nummern-Aktivierung sind alle Gerätefunktionen gewährleistet. – Zum Speichern der Options-Nummern die Taste »i« der Fernbedienung drücken. – Testbetrieb verlassen durch Ausschalten des Gerätes. <p>NVRAM-Options-Liste</p> <table border="1"> <tr><td>GV 3200 VPS</td><td>4, 5, 13, 20, 51</td></tr> <tr><td>GV 3205 VPS</td><td>4, 5, 10, 13, 20, 35, 41, 42, 51</td></tr> <tr><td>GV 3242 NIC/2</td><td>2, 4, 5, 6, 7, 8, 9, 10, 11, 13, 15, 19, 20, 51</td></tr> <tr><td>GV 3243 HIFI</td><td>2, 4, 5, 6, 7, 9, 10, 11, 13, 15, 19, 20, 51</td></tr> <tr><td>GV 3245 HIFI</td><td>2, 4, 5, 6, 7, 8, 9, 10, 11, 13, 15, 19, 20, 35, 41, 42, 51</td></tr> <tr><td>GV 3247 HIFI</td><td>1, 6, 7, 9, 10, 11, 13, 14, 15, 19, 20, 26, 33, 34, 41, 42, 51</td></tr> <tr><td>GV 5253 HIFI</td><td>2, 4, 5, 6, 7, 9, 10, 11, 13, 14, 15, 18, 19, 20, 29, 50</td></tr> <tr><td>GV 6262 NIC</td><td>2, 4, 5, 6, 7, 8, 9, 10, 11, 13, 14, 15, 18, 19, 20, 24, 29, 49</td></tr> <tr><td>GV 6263 HIFI</td><td>2, 4, 5, 6, 7, 9, 10, 11, 13, 14, 15, 18, 19, 20, 24, 29, 49</td></tr> <tr><td>GV 6265 HIFI</td><td>2, 4, 5, 6, 7, 8, 9, 10, 11, 13, 14, 15, 18, 19, 20, 24, 29, 35, 41, 42, 49</td></tr> <tr><td>SE 1400 SV</td><td>2, 4, 5, 11, 13, 18, 20, 52</td></tr> <tr><td>SE 1405 HIFI/NIC</td><td>2, 4, 5, 6, 7, 8, 9, 10, 11, 13, 15, 18, 19, 20, 50</td></tr> </table>	GV 3200 VPS	4, 5, 13, 20, 51	GV 3205 VPS	4, 5, 10, 13, 20, 35, 41, 42, 51	GV 3242 NIC/2	2, 4, 5, 6, 7, 8, 9, 10, 11, 13, 15, 19, 20, 51	GV 3243 HIFI	2, 4, 5, 6, 7, 9, 10, 11, 13, 15, 19, 20, 51	GV 3245 HIFI	2, 4, 5, 6, 7, 8, 9, 10, 11, 13, 15, 19, 20, 35, 41, 42, 51	GV 3247 HIFI	1, 6, 7, 9, 10, 11, 13, 14, 15, 19, 20, 26, 33, 34, 41, 42, 51	GV 5253 HIFI	2, 4, 5, 6, 7, 9, 10, 11, 13, 14, 15, 18, 19, 20, 29, 50	GV 6262 NIC	2, 4, 5, 6, 7, 8, 9, 10, 11, 13, 14, 15, 18, 19, 20, 24, 29, 49	GV 6263 HIFI	2, 4, 5, 6, 7, 9, 10, 11, 13, 14, 15, 18, 19, 20, 24, 29, 49	GV 6265 HIFI	2, 4, 5, 6, 7, 8, 9, 10, 11, 13, 14, 15, 18, 19, 20, 24, 29, 35, 41, 42, 49	SE 1400 SV	2, 4, 5, 11, 13, 18, 20, 52	SE 1405 HIFI/NIC	2, 4, 5, 6, 7, 8, 9, 10, 11, 13, 15, 18, 19, 20, 50
GV 3200 VPS	4, 5, 13, 20, 51																									
GV 3205 VPS	4, 5, 10, 13, 20, 35, 41, 42, 51																									
GV 3242 NIC/2	2, 4, 5, 6, 7, 8, 9, 10, 11, 13, 15, 19, 20, 51																									
GV 3243 HIFI	2, 4, 5, 6, 7, 9, 10, 11, 13, 15, 19, 20, 51																									
GV 3245 HIFI	2, 4, 5, 6, 7, 8, 9, 10, 11, 13, 15, 19, 20, 35, 41, 42, 51																									
GV 3247 HIFI	1, 6, 7, 9, 10, 11, 13, 14, 15, 19, 20, 26, 33, 34, 41, 42, 51																									
GV 5253 HIFI	2, 4, 5, 6, 7, 9, 10, 11, 13, 14, 15, 18, 19, 20, 29, 50																									
GV 6262 NIC	2, 4, 5, 6, 7, 8, 9, 10, 11, 13, 14, 15, 18, 19, 20, 24, 29, 49																									
GV 6263 HIFI	2, 4, 5, 6, 7, 9, 10, 11, 13, 14, 15, 18, 19, 20, 24, 29, 49																									
GV 6265 HIFI	2, 4, 5, 6, 7, 8, 9, 10, 11, 13, 14, 15, 18, 19, 20, 24, 29, 35, 41, 42, 49																									
SE 1400 SV	2, 4, 5, 11, 13, 18, 20, 52																									
SE 1405 HIFI/NIC	2, 4, 5, 6, 7, 8, 9, 10, 11, 13, 15, 18, 19, 20, 50																									

Ansicht von der Bestückungsseite

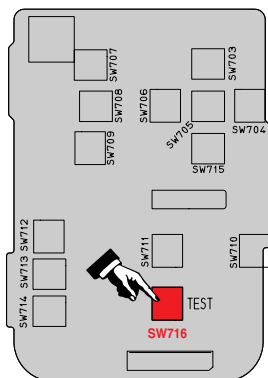

Bedieneinheit rechts
GV 32... / GV 52... / SE 14...

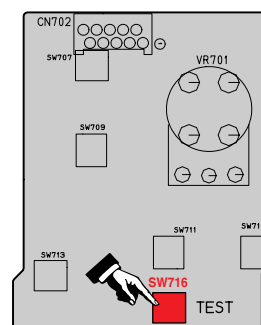

Bedieneinheit rechts
GV 62...

GB Adjustment Procedures

Chassis Board

Test aids: Test cassette

Service works on replacement of ...

... **the tape drum:** Adjustment No. 1

... **IC601:** Adjustment No. 1, 2

... **IC605:** Adjustment No. 1, 2

Adjustment	Preparation	Adjustment Procedure
1. Tape drum position indicator	<ul style="list-style-type: none"> Play the test cassette. Press the SW716 button on the "Keyboard Control Unit right". "TEST" appears in the display. Press the »SP/LP« button on the remote control. 	<ul style="list-style-type: none"> This adjustment sets the tape drum switching impulse automatically to $6.5 \pm 0,5$ lines before the vertical sync impulses. Exit the test mode by switching the unit off.
2. NVRAM options	<ul style="list-style-type: none"> Loop-through mode. Press the SW716 button on the "Keyboard Control Unit right". "TEST" appears in the display. Press and hold down (min. 5s) the »i« button on the remote control until the menu for the NVRAM options appears on the picture screen. 	<ul style="list-style-type: none"> Using the + – ◀ ▶ cursor buttons on the remote control select the options numbers according to the NVRAM options list and then use the »OK« button to activate or deactivate the option. Attention: only when activating the options numbers correctly, all unit functions are guaranteed. Press the »i« button on the remote control to store the options numbers. Exit the test mode by switching the unit off.

NVRAM options list

GV 3200 VPS	4, 5, 13, 20, 51
GV 3205 VPS	4, 5, 10, 13, 20, 35, 41, 42, 51
GV 3242 NIC/2	2, 4, 5, 6, 7, 8, 9, 10, 11, 13, 15, 19, 20, 51
GV 3243 HIFI	2, 4, 5, 6, 7, 9, 10, 11, 13, 15, 19, 20, 51
GV 3245 HIFI	2, 4, 5, 6, 7, 8, 9, 10, 11, 13, 15, 19, 20, 35, 41, 42, 51
GV 3247 HIFI	1, 6, 7, 9, 10, 11, 13, 14, 15, 19, 20, 26, 33, 34, 41, 42, 51
GV 5253 HIFI	2, 4, 5, 6, 7, 9, 10, 11, 13, 14, 15, 18, 19, 20, 29, 50
GV 6262 NIC	2, 4, 5, 6, 7, 8, 9, 10, 11, 13, 14, 15, 18, 19, 20, 24, 29, 49
GV 6263 HIFI	2, 4, 5, 6, 7, 9, 10, 11, 13, 14, 15, 18, 19, 20, 24, 29, 49
GV 6265 HIFI	2, 4, 5, 6, 7, 8, 9, 10, 11, 13, 14, 15, 18, 19, 20, 24, 29, 35, 41, 42, 49
SE 1400 SV	2, 4, 5, 11, 13, 18, 20, 52
SE 1405 HIFI/NIC	2, 4, 5, 6, 7, 8, 9, 10, 11, 13, 15, 18, 19, 20, 50

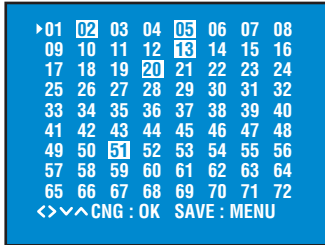

View of Component Side

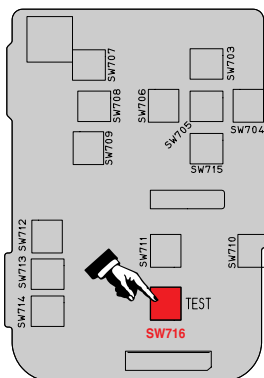

Keyboard Control Unit right
GV 32... / GV 52... / SE 14...

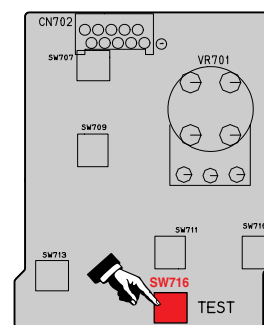

Keyboard Control Unit right
GV 62...

Chassisplatte / Chassis Board

Ansicht von der Bestückungsseite / View of Component Side

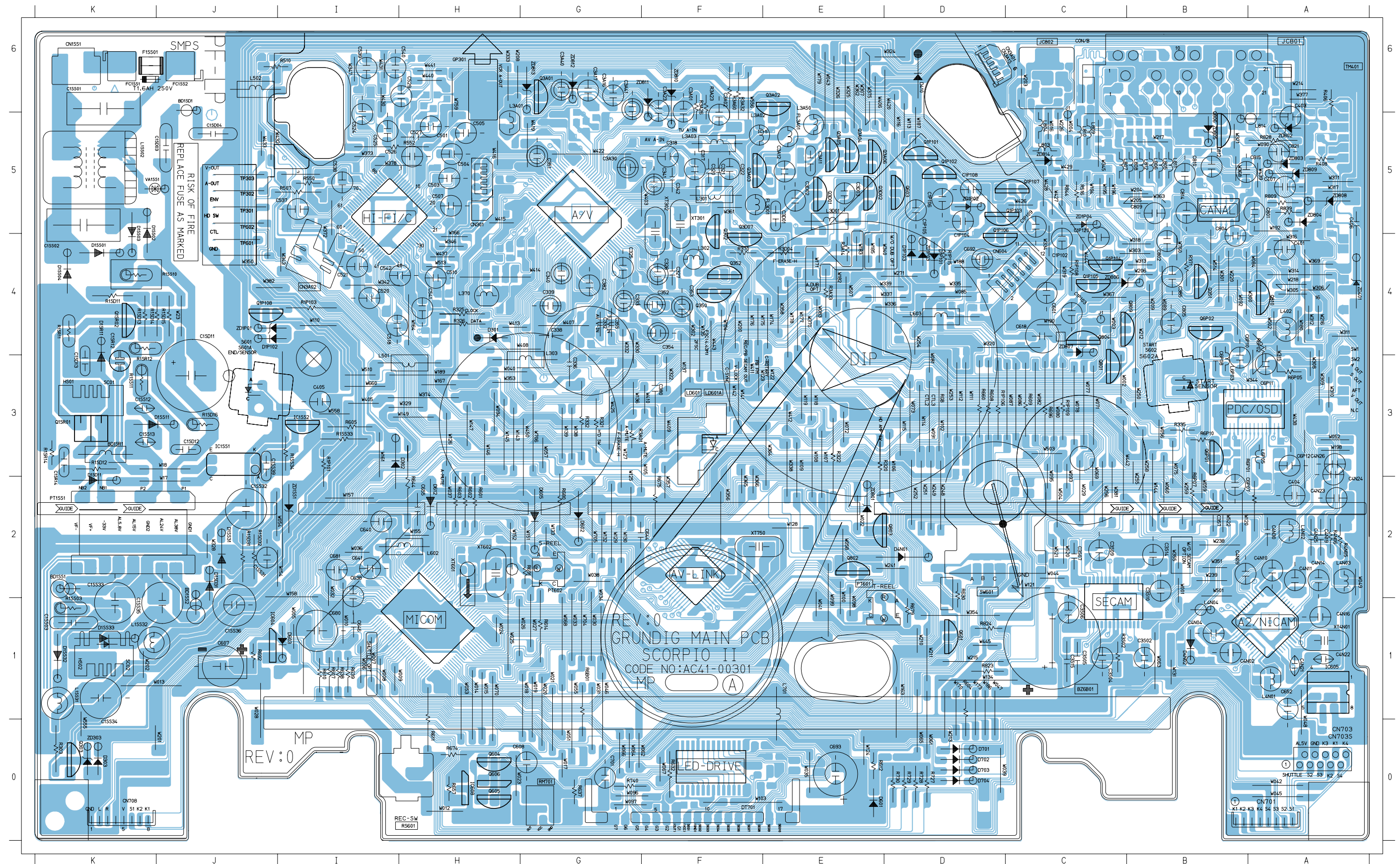

Chassisplatte / Chassis Board

Ansicht von der Lötseite / View of Solder Side

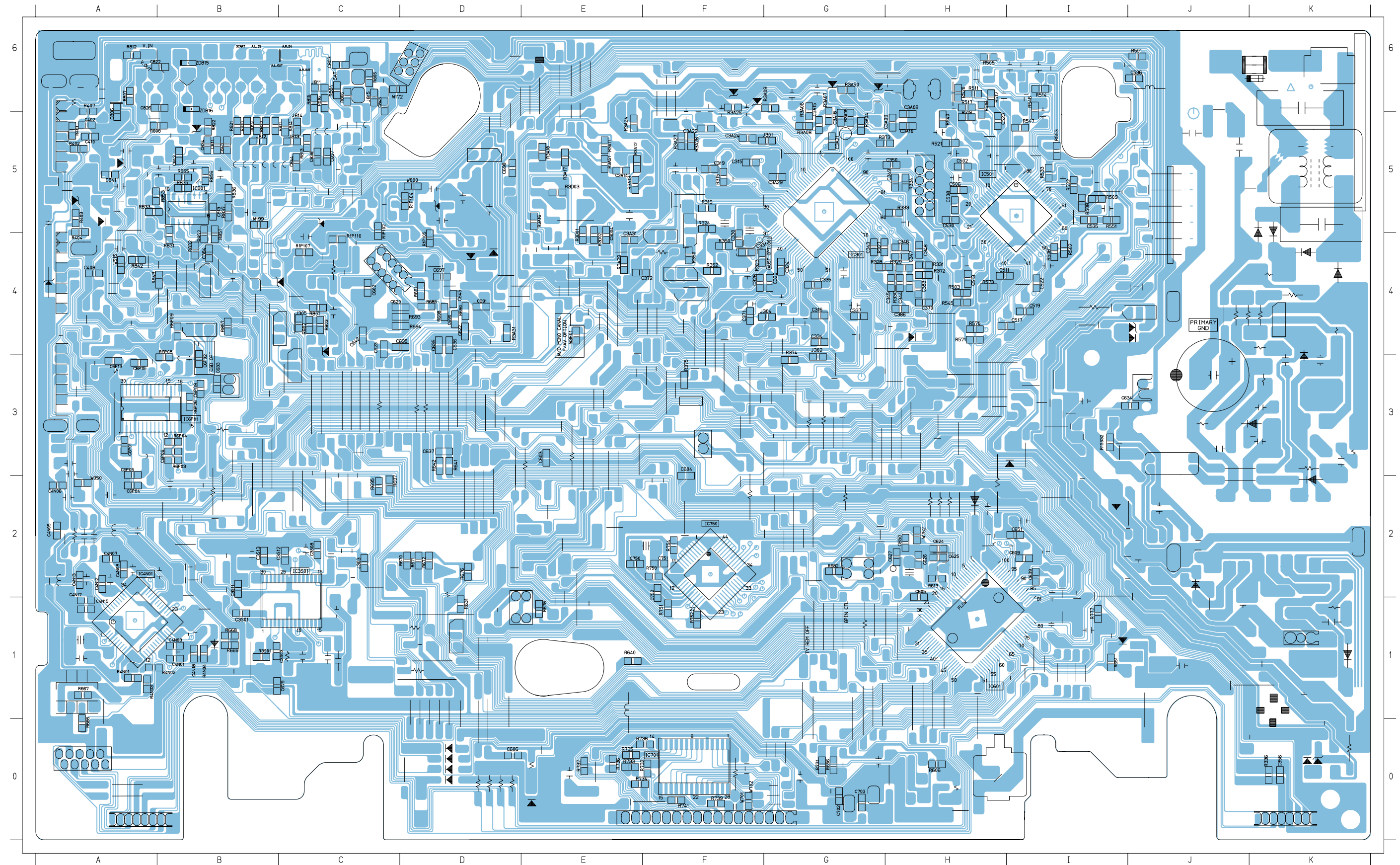

Chassisplatte – System-/Laufwerksteuerung (SC) Chassis Board – System/Drive Control (SC)

BZ601	P10	C623	B4	C638	L3	C652	G4	C701	P8	D601	Q11	IC605	G4	Q601	H2	R606	Q10	R631	H2	R656	P6	R672	P5	R691	Q2	R733	K10	R777	O4	W066	M8
C601	C2	C624	I6	C639	L3	C679	R11	C702	P8	D602	C6	IC608	P7	Q603	M2	R607	N5	R632	L10	R657	P7	R674	P5	R692	G6	R734	K10	RM701	O8	XT601	I5
C602	C2	C625	I6	C640	K3	C680	G6	C703	Q8	D603	C6	IC701	J10	Q604	O10	R608	I5	R637	P8	R660	F4	R675	Q4	R693	C2	R735	K10	RS601	Q5	XT602	I6
C605	H6	C626	I6	C641	L3	C681	L2	C750	G11	D605	D6	IC750	D11	Q605	Q10	R609	I5	R638	N4	R661	B3	R676	P4	R694	C2	R736	K10	S601	P4	XT750	G11
C606	R10	C627	I6	C642	B4	C682	F4	C751	G11	D612	E6	L602	J2	Q606	Q11	R610	N5	R639	N4	R666	H4	R678	O2	R695	K8	R737	L10	S602	Q4		
C607	G7	C633	P4	C644	J3	C683	D3	C752	H11	D702	M7	L603	C2	R601	I4	R611	N7	R640	H1	R667	H4	R679	O2	R696	I7	R738	L10	SW601	P6		
C609	K3	C634	O4	C645	H3	C683	M10	CN604	A3	D703	M7	L701	L12	R602	I4	R612	Q10	R641	L3	R668	I8	R680	O10	R697	K8	R741	L10	TP601	R1		
C618	C3	C635	N2	C646	O5	C685	B3	CN701	S11	D701	P11	LD601	Q4	R603	I4	R613	J6	R642	L2	R669	I8	R682	Q2	R698	G3	R750	G11	TP602	G1		
C620	C3	C636	M2	C650	H5	C697	D3	CN703	S10	IC601	L5	PT601	P2	R604	L8	R614	I6	R644	L2	R670	O5	R685	B4	R731	O8	R751	H10	W062	M8		
C622	G5	C637	M2	C651	H5	C698	M2	CN708	A12	IC604	H6	PT602	Q2	R605	O4	R630	F2	R651	H6	R671	O5	R690	G5	R732	K10	W064	M8				

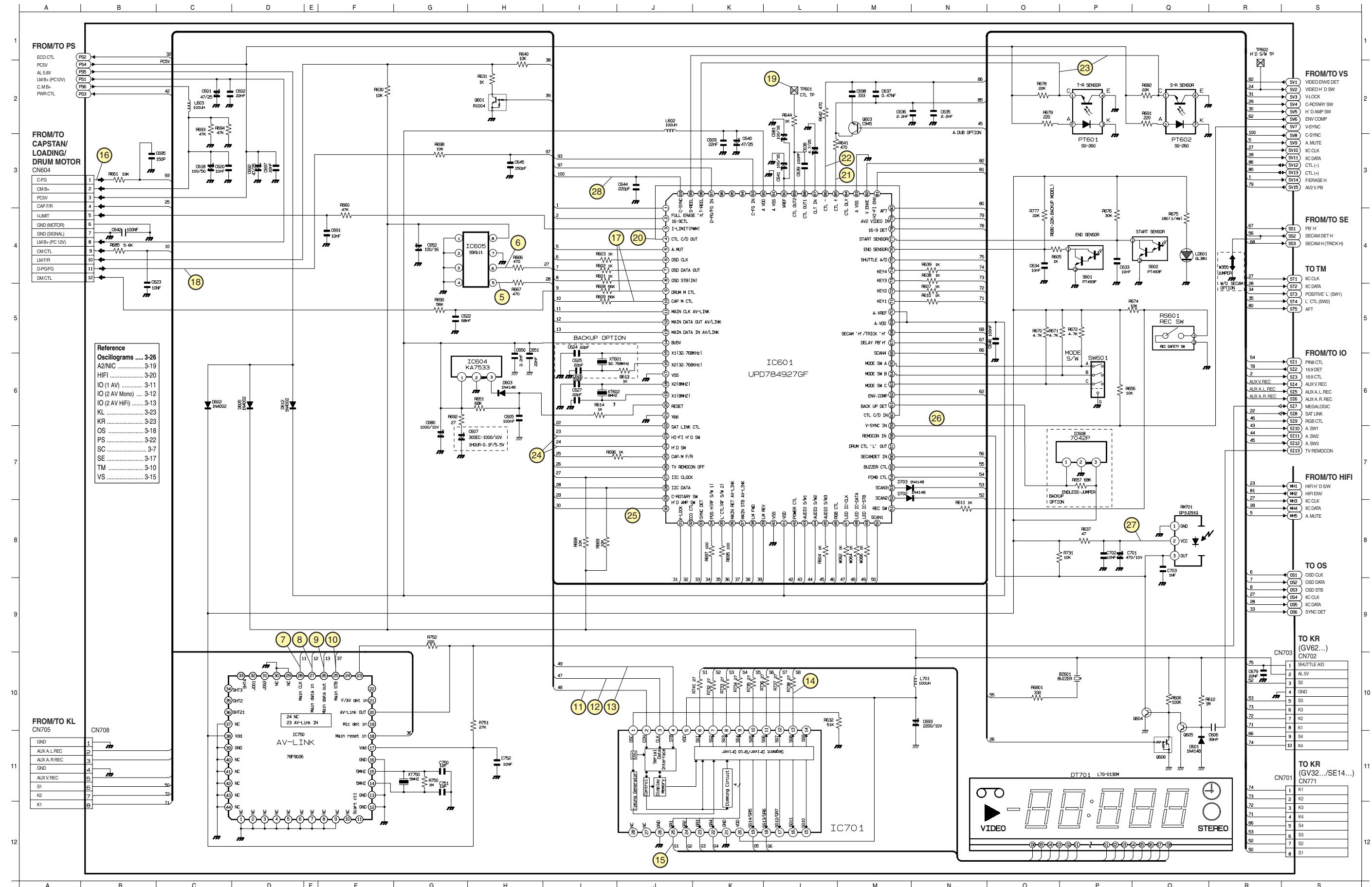

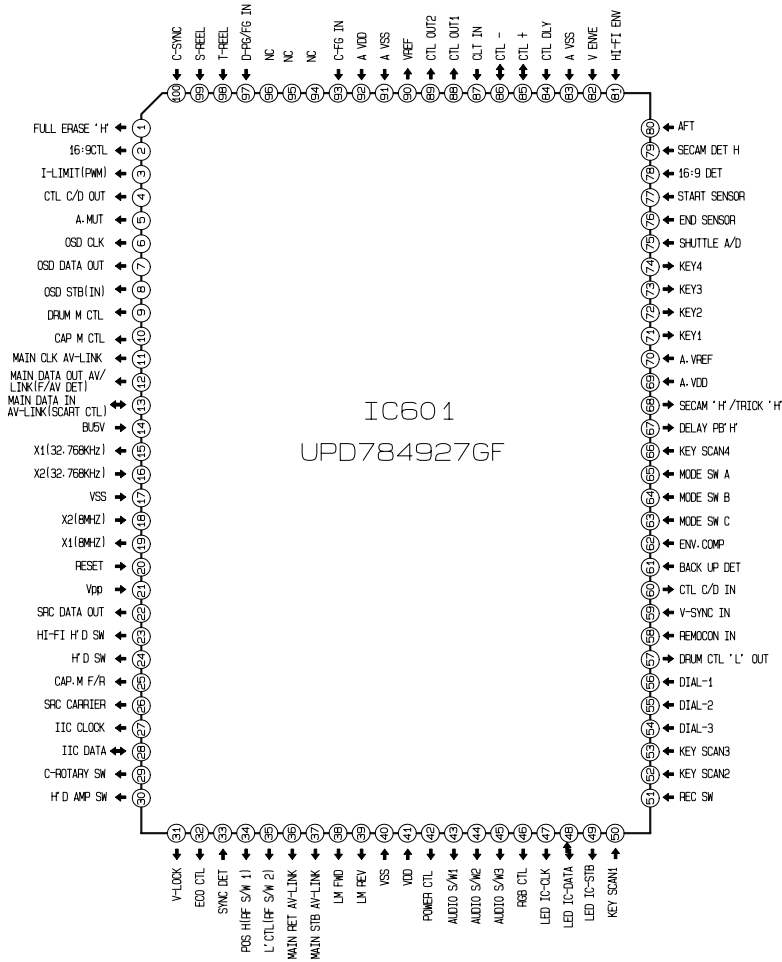

IC601											
Pin	PLAY	STOP	REC	Pin	PLAY	STOP	REC				
1	0.0V	0.0V	4.8V	51	0.0V	0.0V	0.0V				
2	0.0V	0.0V	0.0V	52	0.0V	0.1V	0.1V				
3	3.6V	0.0V	3.6V	53	5.2V	0.1V	0.2V				
4	3.1V	5.2V	0.0V	54	5.2V	5.2V	5.2V				
5	0.0V	5.2V	5.1V	55	5.2V	5.2V	5.2V				
6	5.1V	5.2V	5.1V	56	5.2V	5.2V	5.2V				
7	5.2V	5.2V	5.1V	57	0.0V	0.0V	0.0V				
8	4.2V	4.1V	4.1V	58	5.2V	5.2V	5.2V				
9	2.6V	2.6V	2.6V	59	5.1V	5.2V	5.2V				
10	2.7V	5.2V	2.7V	60	3.3V	5.2V	5.2V				
11	5.2V	5.2V	5.2V	61	5.2V	5.2V	5.2V				
12	2.1V	0.3V	2.3V	62	1.2V	2.5V	1.5V				
13	2.3V	2.1V	2.2V	63	0.0V	0.0V	0.0V				
14	5.2V	5.2V	5.2V	64	5.2V	0.0V	5.2V				
15	2.1V	2.2V	2.1V	65	0.0V	0.0V	0.0V				
16	2.5V	2.5V	2.4V	66	4.7V	4.8V	4.7V				
17	0.0V	0.0V	0.0V	67	5.2V	0.0V	0.0V				
18	2.4V	2.4V	2.4V	68	0.0V	0.0V	0.0V				
19	2.2V	2.2V	2.8V	69	5.2V	0.0V	5.2V				
20	5.2V	5.2V	5.2V	70	5.2V	1.4V	5.2V				
21	0.0V	0.0V	0.0V	71	0.0V	0.0V	0.0V				
22	0.0V	0.0V	0.0V	72	0.0V	0.0V	0.0V				
23	2.3V	2.7V	0.0V	73	0.0V	0.0V	0.0V				
24	2.7V	2.3V	2.8V	74	0.0V	0.0V	0.0V				
25	0.0V	0.0V	0.0V	75	1.6V	1.2V	1.5V				
26	0.0V	0.0V	0.0V	76	5.2V	5.2V	5.2V				
27	4.6V	4.6V	4.6V	77	5.1V	5.2V	5.1V				
28	4.6V	4.6V	4.5V	78	0.0V	0.0V	0.0V				
29	2.4V	2.8V	2.8V	79	0.0V	0.4V	0.4V				
30	0.0V	5.2V	0.0V	80	3.7V	3.7V	3.7V				
31	0.0V	0.0V	0.0V	81	0.1V	0.2V	0.2V				
32	4.7V	4.7V	4.7V	82	2.3V	0.6V	0.0V				
33	5.1V	0.0V	0.0V	83	1.3V	0.0V	0.0V				
34	1.2V	1.4V	0.7V	84	1.4V	1.8V	0.0V				
35	0.0V	0.0V	0.0V	85	2.6V	2.6V	2.8V				
36	5.2V	5.2V	5.2V	86	2.6V	2.6V	2.2V				
37	1.4V	1.3V	0.7V	87	2.6V	2.6V	2.6V				
38	0.0V	0.0V	5.1V	88	2.6V	2.6V	2.6V				
39	0.0V	0.0V	0.0V	89	2.6V	2.6V	0.0V				
40	0.0V	0.0V	0.0V	90	2.6V	2.6V	2.6V				
41	5.2V	5.2V	5.2V	91	0.0V	0.0V	0.0V				
42	5.2V	5.1V	5.1V	92	5.2V	5.2V	5.2V				
43	0.0V	0.0V	5.1V	93	2.6V	5.1V	2.6V				
44	0.0V	0.0V	0.0V	94	1.4V	1.7V	1.4V				
45	0.0V	0.0V	0.0V	95	1.3V	1.5V	1.3V				
46	5.2V	5.1V	5.1V	96	1.4V	1.7V	1.3V				
47	5.2V	5.2V	5.2V	97	1.3V	0.1V	1.3V				
48	5.2V	5.2V	5.2V	98	0.1V	0.1V	0.1V				
49	5.2V	5.2V	5.2V	99	0.1V	0.1V	0.3V				
50	0.1V	0.1V	5.2V	100	0.2V	0.2V	0.2V				

Chassisplatte / Chassis Board – Tuner/Modulator (TM)

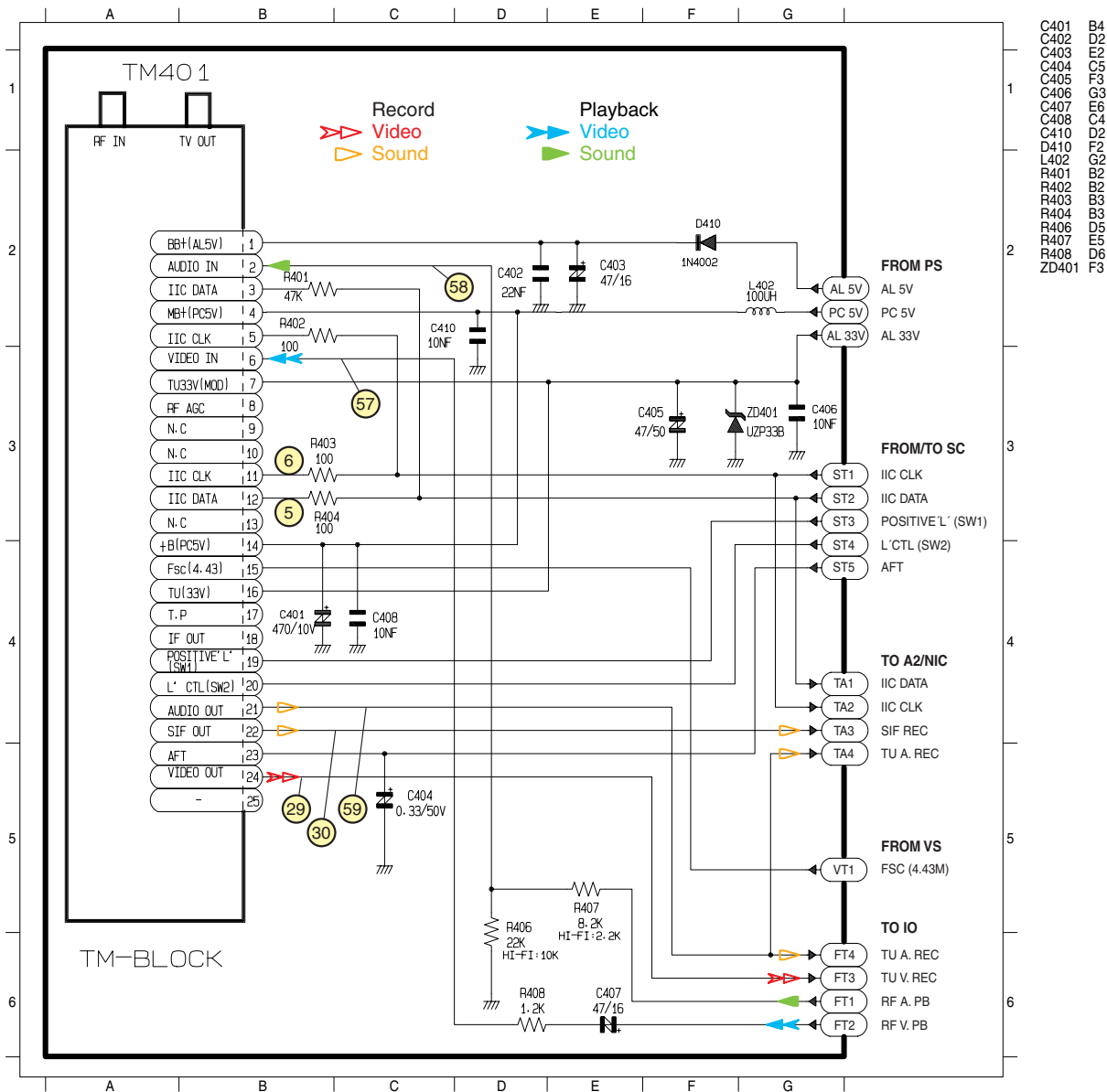

Reference	
Oscillograms	3-26
A2/NIC	3-19
HIFI	3-20
IO (1 AV)	3-11
IO (2 AV Mono)	3-12
IO (2 AV HIFI)	3-13
KL	3-23
KR	3-23
OS	3-18
PS	3-22
SC	3-7
SE	3-17
TM	3-10
VS	3-15

Chassisplatte / Chassis Board – IN/OUT, 1 Euro-AV (IO)

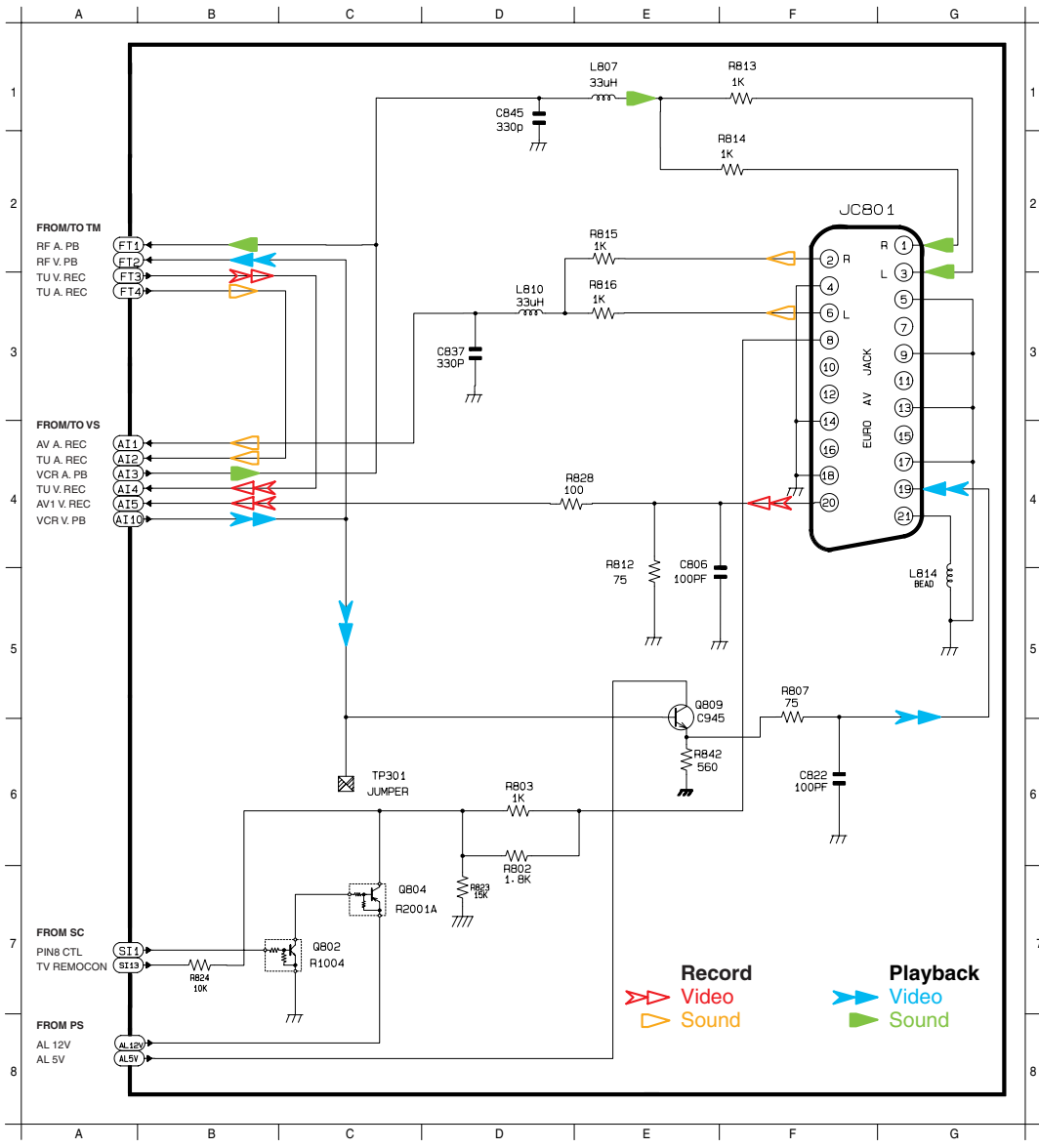

- C806 E4
- C822 F6
- C837 D3
- C845 D1
- JC801 F2
- L807 E1
- L810 D3
- L814 G5
- Q802 C7
- Q804 C7
- Q809 E5
- R802 D6
- R803 D6
- R807 F5
- R812 E4
- R813 F1
- R814 F2
- R815 E2
- R816 E3
- R823 D7
- R824 B7
- R828 E4
- R842 E6
- TP301 C6

Record
▶▶ Video
▶▶ Sound

Playback
▶▶ Video
▶▶ Sound

Reference	
Oscillograms	3-26
A2/NIC	3-19
HIFI	3-20
IO (1 AV)	3-11
IO (2 AV Mono)	3-12
IO (2 AV HIFI)	3-13
KL	3-23
KR	3-23
OS	3-18
PS	3-22
SC	3-7
SE	3-17
TM	3-10
VS	3-15

Chassisplatte / Chassis Board – IN/OUT, 2 Euro-AV – Mono (IO)

- C801 F3
- C802 F3
- C803 N9
- C804 F4
- C809 I4
- C810 I4
- C812 I4
- C813 I3
- C814 I3
- C815 I3
- C822 I0
- C826 O6
- C834 M5
- C837 K3
- C841 N6
- C842 K6
- C845 K2
- IC801 G4
- JC801 O4
- JC802 O8
- L802 K4
- L805 M4
- L807 K2
- L810 L2
- L811 L5
- L814 O6
- Q802 G9
- Q803 I9
- Q804 H9
- Q806 N5
- Q809 K9
- Q810 L6
- R802 H8
- R803 H8
- R804 O9
- R807 M9
- R808 N6
- R809 O7
- R810 M5
- R811 M5
- R812 N4
- R813 O2
- R814 O2
- R815 L2
- R816 L2
- R819 O4
- R820 K4
- R821 K9
- R822 J9
- R823 H8
- R824 F9
- R828 L8
- R831 F2
- R832 F2
- R833 F2
- R836 I2
- R839 L6
- R841 F3
- R842 F4
- R842 K10
- R843 G3
- R843 L7
- R846 I5
- W224 O2
- W226 N4
- ZD801 I8
- ZD805 I9
- ZD814 M9

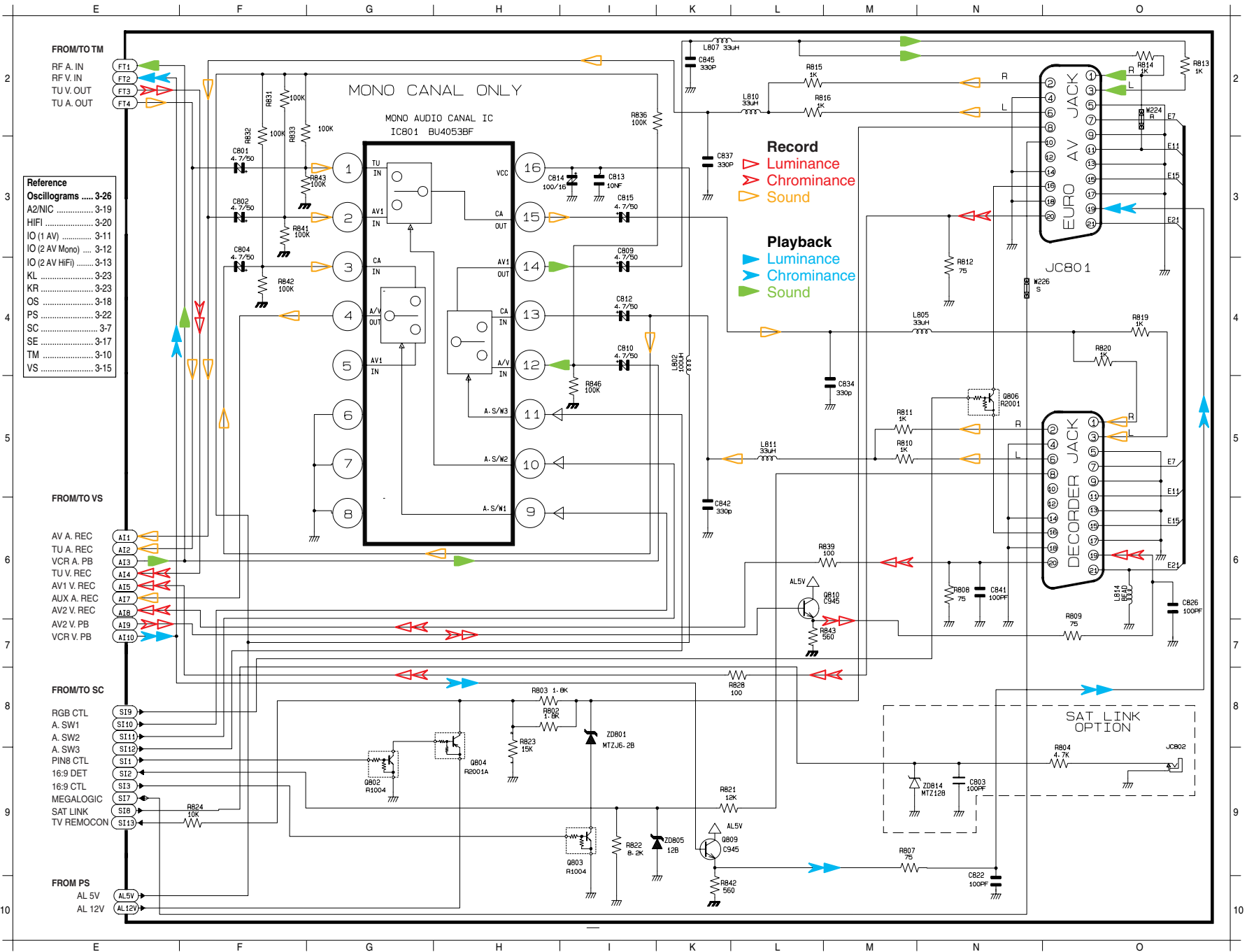

Chassisplatte / Chassis Board – IN/OUT, 2 Euro-AV – HiFi (IO)

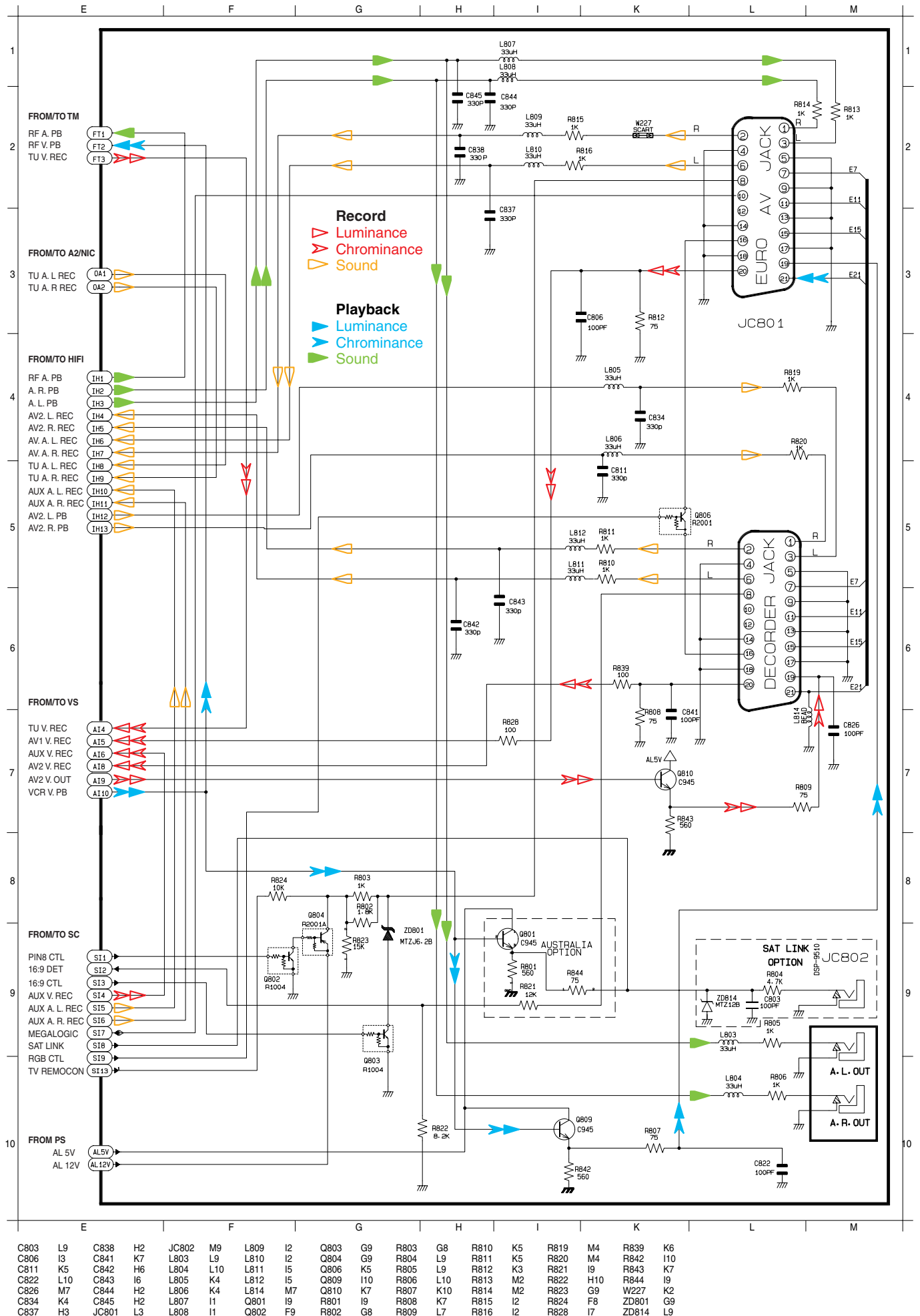

Chassisplatte / Chassis Board – Audio/Video (VS)

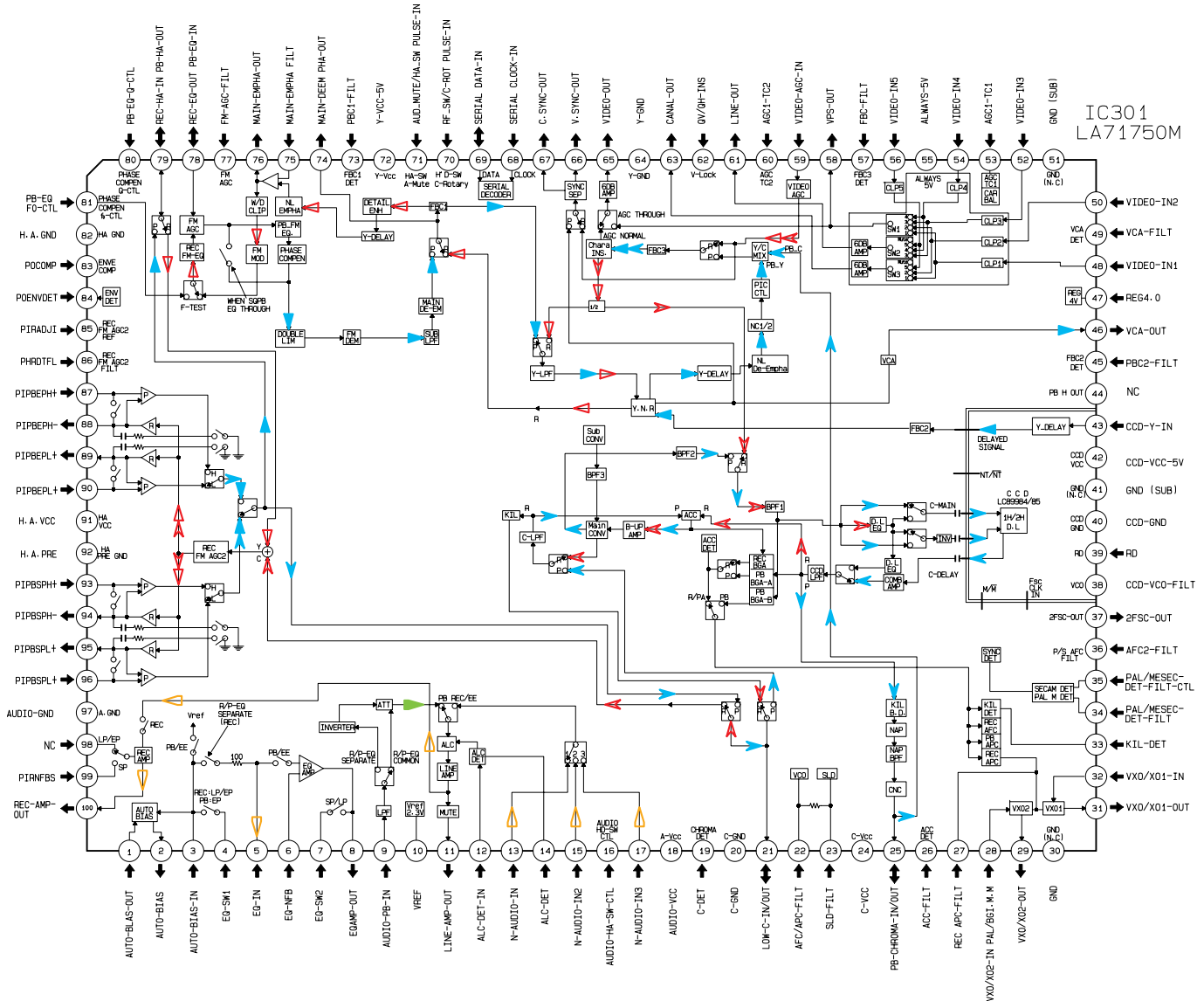

IC301											
Pin	PLAY	STOP	REC	Pin	PLAY	STOP	REC	Pin	PLAY	STOP	REC
1	5.2V	5.2V	0.7V	26	1.3V	1.5V	1.5V	51	0.0V	0.0V	0.0V
2	0.0V	0.0V	0.6V	27	2.1V	2.1V	2.1V	52	1.9V	1.9V	1.9V
3	2.3V	2.3V	2.4V	28	4.0V	4.1V	4.0V	53	2.4V	2.4V	2.4V
4	0.3V	0.4V	0.8V	29	2.6V	2.6V	2.7V	54	1.9V	1.9V	1.9V
5	2.3V	2.3V	2.3V	30	0.4V	0.0V	0.0V	55	5.2V	5.2V	5.2V
6	2.3V	2.3V	2.2V	31	1.4V	1.3V	1.2V	56	2.2V	2.3V	2.3V
7	2.3V	2.3V	2.2V	32	4.7V	4.7V	4.7V	57	2.2V	2.0V	2.0V
8	2.3V	2.3V	2.2V	33	2.9V	3.0V	2.9V	58	2.8V	3.1V	3.1V
9	2.2V	2.2V	2.2V	34	0.0V	0.0V	0.0V	59	3.0V	2.9V	2.9V
10	2.3V	2.2V	2.3V	35	2.0V	2.0V	2.0V	60	1.6V	1.5V	1.5V
11	2.4V	2.3V	2.3V	36	3.0V	3.0V	3.0V	61	1.7V	1.9V	1.9V
12	0.0V	0.0V	0.0V	37	1.9V	2.0V	1.9V	62	0.0V	0.0V	0.0V
13	2.2V	2.2V	2.2V	38	2.1V	2.1V	2.0V	63	1.2V	1.2V	1.2V
14	0.0V	0.0V	0.0V	39	9.5V	9.5V	9.4V	64	0.0V	0.0V	0.0V
15	2.3V	2.3V	2.2V	40	0.0V	0.0V	0.0V	65	1.5V	1.8V	1.8V
16	0.2V	5.2V	5.1V	41	0.0V	0.0V	0.0V	66	5.2V	5.2V	5.2V
17	2.3V	2.3V	2.2V	42	5.1V	5.2V	5.1V	67	0.2V	0.2V	0.2V
18	5.2V	5.2V	5.1V	43	2.4V	2.4V	2.4V	68	4.7V	4.7V	4.7V
19	4.1V	4.1V	4.0V	44	4.1V	0.0V	0.0V	69	4.5V	4.7V	4.5V
20	0.0V	0.0V	0.0V	45	2.5V	2.5V	2.5V	70	2.8V	5.2V	2.8V
21	1.9V	3.2V	3.2V	46	2.6V	2.7V	4.6V	71	0.0V	3.3V	3.3V
22	2.6V	2.6V	2.6V	47	4.2V	4.2V	4.2V	72	5.0V	5.0V	5.0V
23	2.6V	2.6V	2.6V	48	2.9V	3.0V	3.0V	73	1.9V	2.2V	2.2V
24	5.0V	5.0V	5.0V	49	3.8V	3.0V	3.0V	74	2.6V	2.5V	2.5V
25	3.5V	0.1V	0.1V	50	1.9V	1.9V	1.9V	75	0.7V	2.4V	2.4V
								76	0.8V	2.4V	2.4V
								77	1.6V	1.5V	1.5V
								78	3.4V	2.6V	2.5V
								79	1.9V	1.9V	2.5V
								80	0.9V	0.9V	4.2V
								81	1.1V	1.1V	1.1V
								82	0.0V	0.0V	0.0V
								83	2.6V	0.7V	0.0V
								84	2.7V	0.6V	0.0V
								85	0.0V	0.0V	1.0V
								86	0.4V	0.4V	0.0V
								87	0.7V	1.9V	2.5V
								88	0.7V	1.9V	0.7V
								89	0.7V	1.9V	0.7V
								90	0.7V	1.9V	0.7V
								91	5.2V	5.2V	4.1V
								92	0.0V	0.0V	0.0V
								93	1.9V	1.9V	4.3V
								94	1.9V	1.9V	4.3V
								95	1.9V	1.9V	4.3V
								96	1.9V	1.9V	4.4V
								97	0.0V	0.0V	0.0V
								98	2.3V	2.3V	2.3V
								99	2.3V	2.3V	2.3V
								100	2.3V	2.3V	2.4V

Chassisplatte / Chassis Board – Audio/Video (VS)

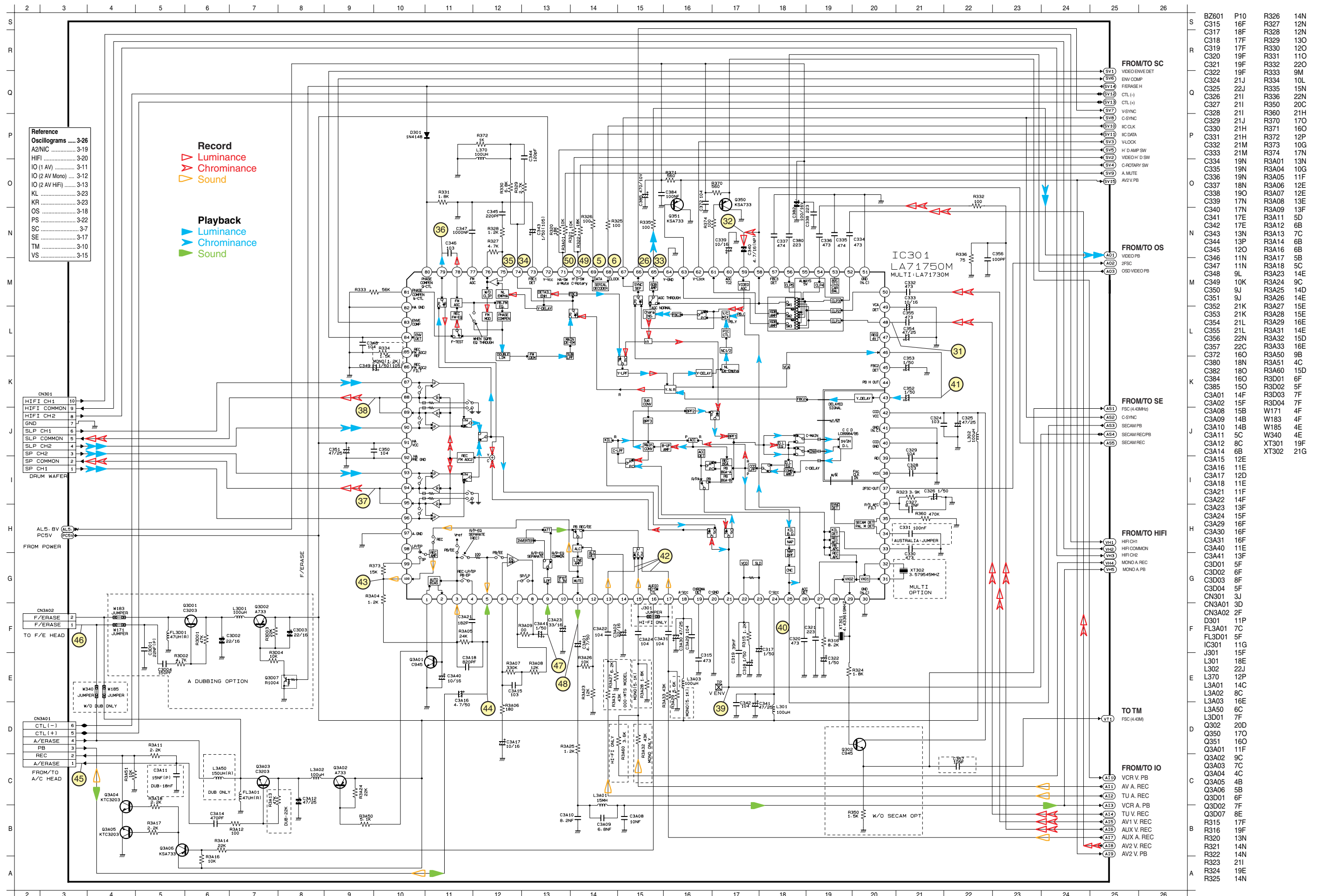

Chassisplatte / Chassis Board – SECAM (SE)

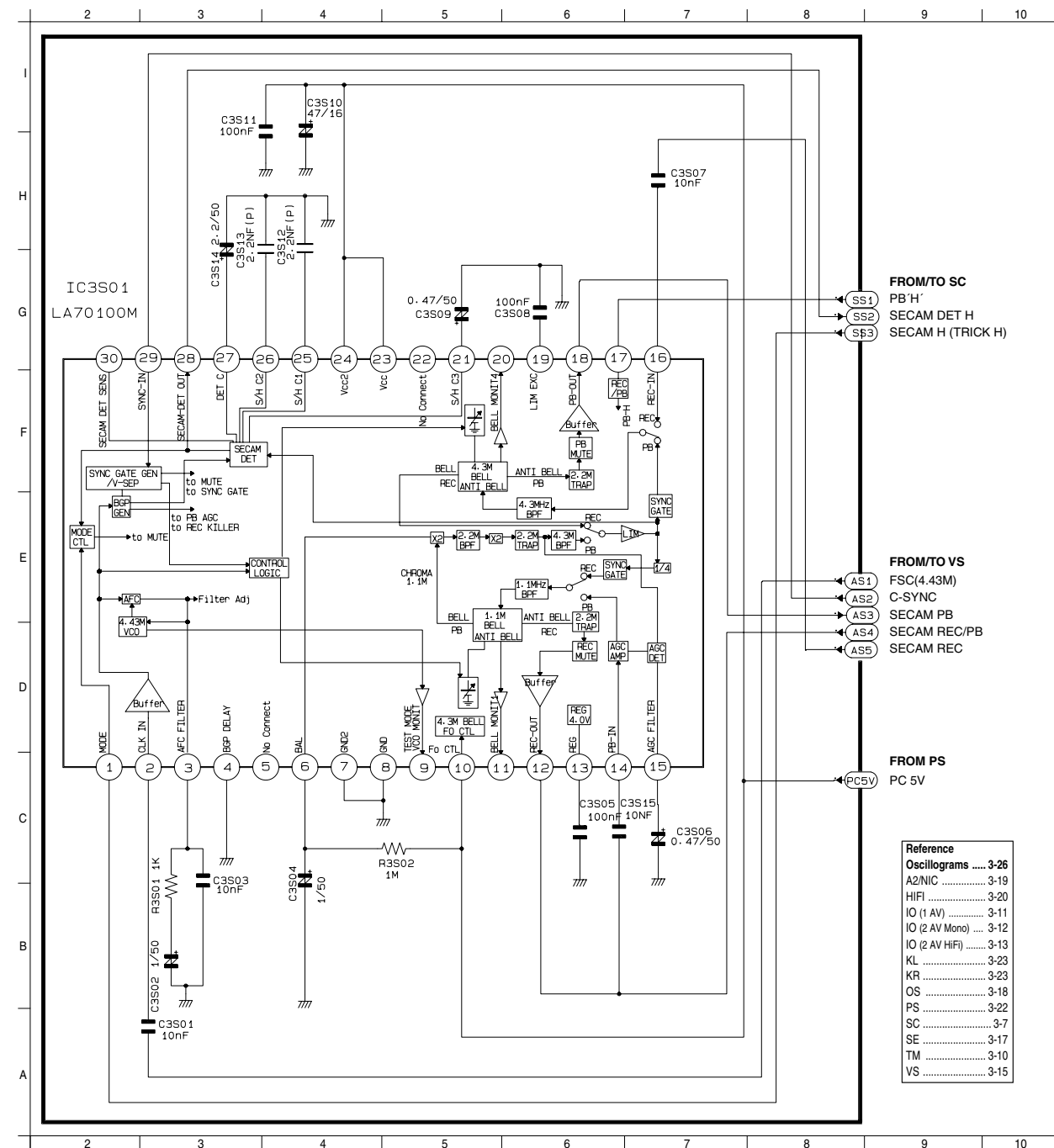

- C3S01 3A
- C3S02 3B
- C3S03 3C
- C3S04 4C
- C3S05 6C
- C3S06 7C
- C3S07 7H
- C3S08 6G
- C3S09 5G
- C3S10 4I
- C3S11 4I
- C3S12 4H
- C3S13 4G
- C3S14 3G
- C3S15 6C
- IC3S01 2C
- R3S01 3C
- R3S02 5C

Chassisplatte / Chassis Board – OSD/VPS/PDC (OS)

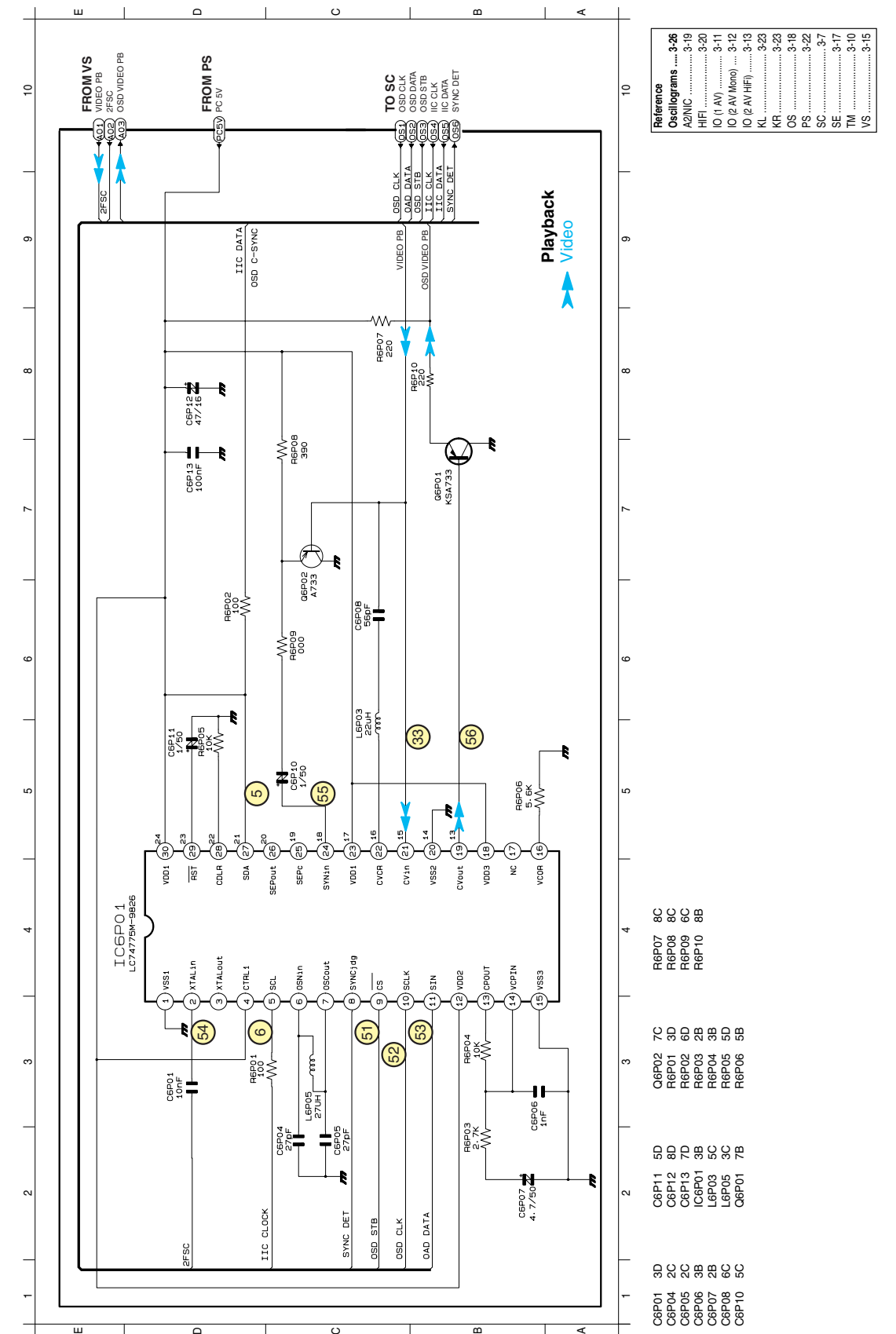

Chassisplatte / Chassis Board – Stereo/NICAM Decoder (A2/NIC)

- C4N01 13F
- C4N02 14F
- C4N03 13G
- C4N04 13F
- C4N05 11I
- C4N06 10I
- C4N07 6H
- C4N08 6H
- C4N09 7H
- C4N10 7H
- C4N11 7F
- C4N12 6F
- C4N13 6E
- C4N14 6E
- C4N15 8C
- C4N16 7C
- C4N17 8C
- C4N18 12F
- C4N19 9C
- C4N21 10C
- C4N22 10C
- C4N23 8I
- C4N24 8I
- C4N25 7E
- C4N30 5H
- D4N01 5G
- D4N02 13H
- IC4N01 8D
- L4N01 14E
- L4N02 5I
- L4N03 7C
- L4N04 3B
- R4N01 11C
- R4N02 13D
- R4N03 13E
- R4N04 13H
- R4N05 9I
- R4N06 9I
- XT4N01 10C

Reference	
Oscillograms 3-26
A2/NIC 3-19
HIFI 3-20
IO (1 AV) 3-11
IO (2 AV Mono) 3-12
IO (2 AV HIFI) 3-13
KL 3-23
KR 3-23
OS 3-18
PS 3-22
SC 3-7
SE 3-17
TM 3-10
VS 3-15

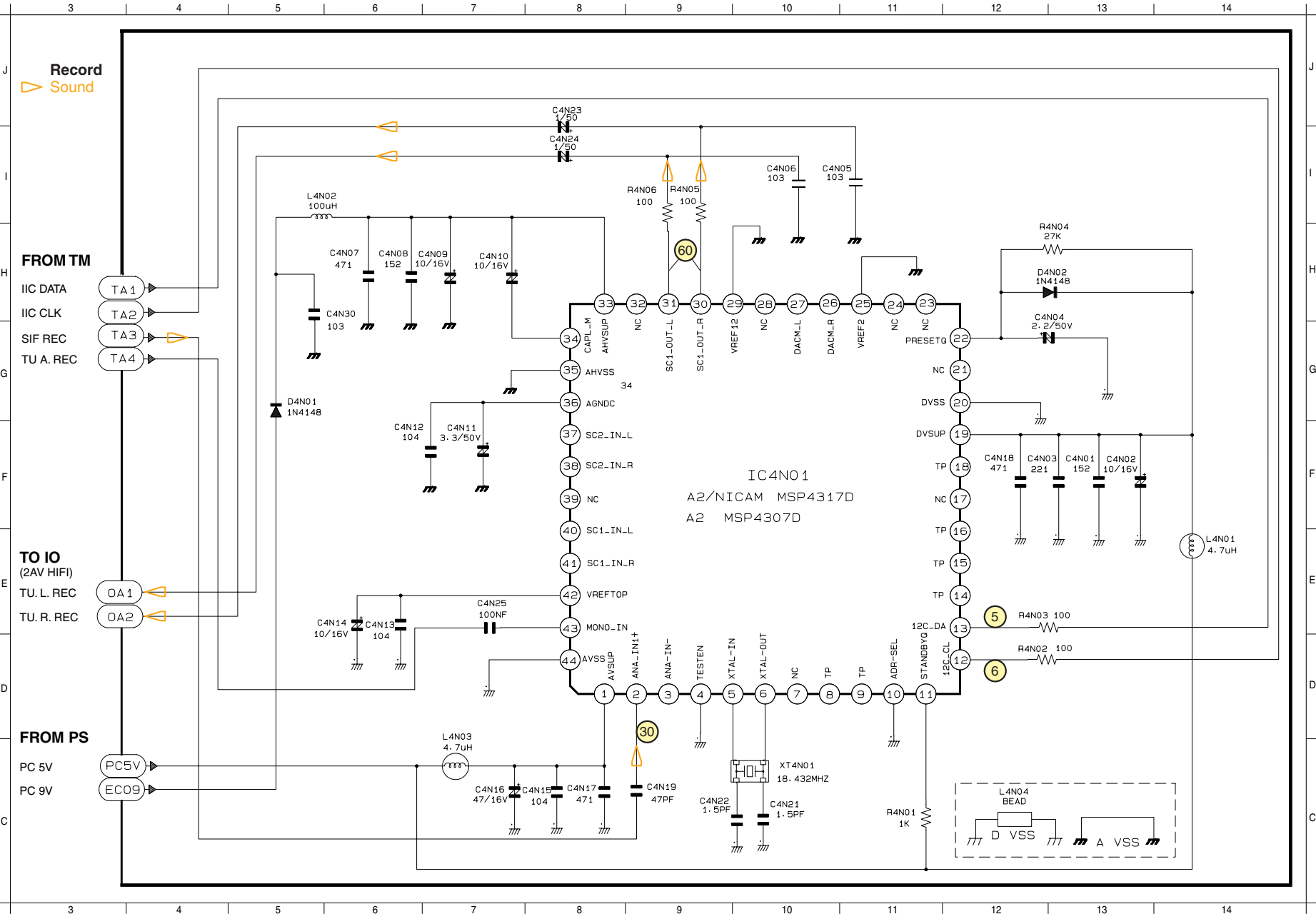

Chassisplatte – FM-Ton / Chassis Board – FM Sound (HiFi)

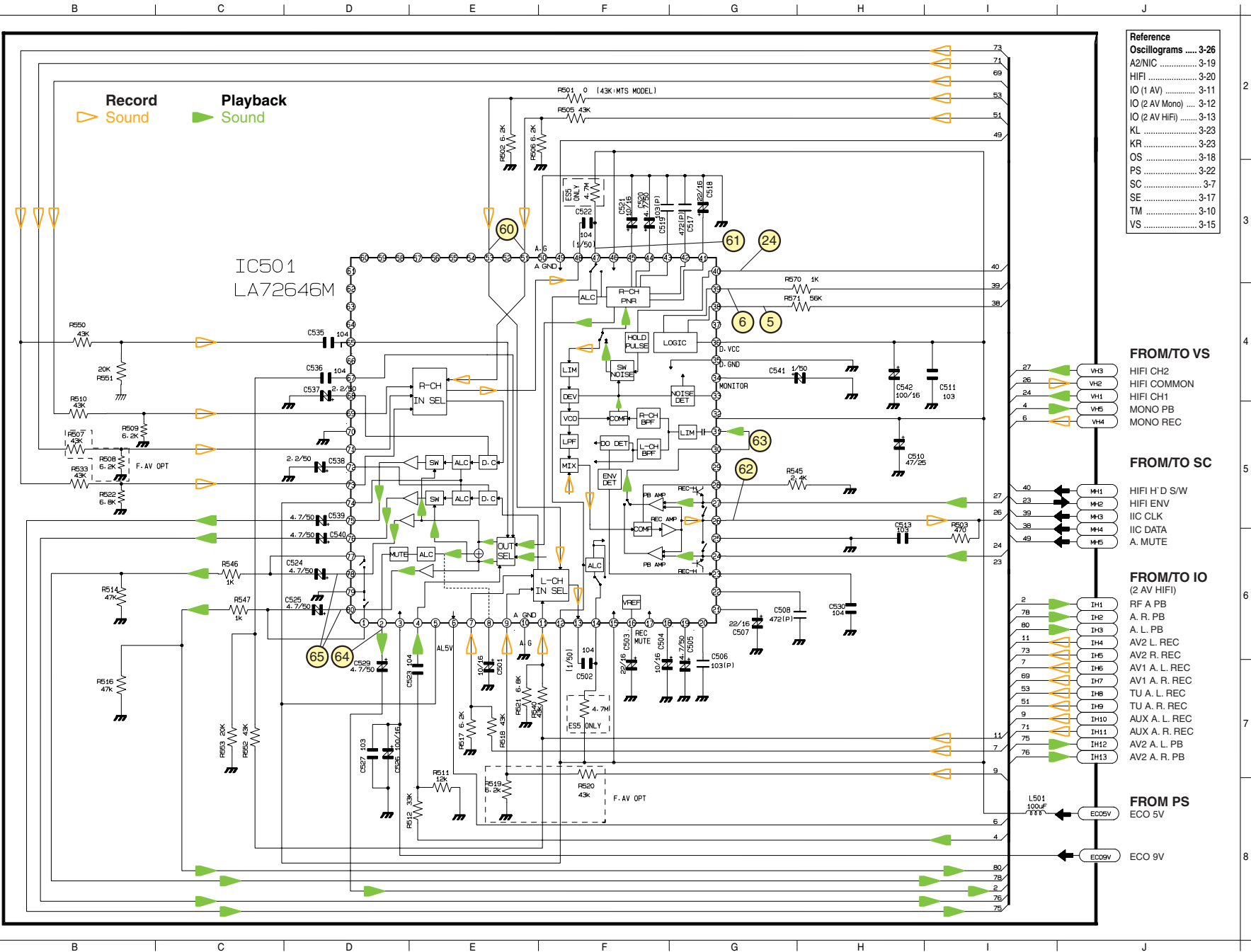

Reference Oscillograms 3-26

A2/NIC	3-19
HIFI	3-20
IO (1 AV)	3-11
IO (2 AV Mono)	3-12
KL	3-13
KR	3-23
OS	3-18
PS	3-22
SC	3-7
SE	3-17
TM	3-10
VS	3-15

FROM/TO VS

- VH3 HIFI CH2
- VH2 HIFI COMMON
- VH1 HIFI CH1
- VH5 MONO PB
- VH4 MONO REC

FROM/TO SC

- MH1 HIFI H'D S/W
- MH2 HIFI ENV
- MH3 IIC CLK
- MH4 IIC DATA
- MH5 A. MUTE

FROM/TO IO

- (2 AV HIFI)
- IH1 RF A PB
 - IH2 A. R. PB
 - IH3 A. L. PB
 - IH4 AV2 L. REC
 - IH5 AV2 R. REC
 - IH6 AV1 A. L. REC
 - IH7 AV1 A. R. REC
 - IH8 TU A. L. REC
 - IH9 TU A. R. REC
 - IH10 AUX A. L. REC
 - IH11 AUX A. R. REC
 - IH12 AV2 A. L. PB
 - IH13 AV2 A. R. PB

FROM PS

- ECO5V ECO 5V
- ECO9V ECO 9V

- E6 C501
- F6 C502
- F6 C503
- F6 C504
- G6 C505
- G6 C506
- G6 C507
- G6 C508
- H5 C510
- I4 C511
- H5 C513
- G3 C517
- G3 C518
- F3 C519
- F3 C520
- F3 C521
- F3 C522
- D6 C523
- D6 C524
- D6 C525
- D7 C526
- D7 C527
- D6 C529
- H6 C530
- D4 C535
- D4 C536
- D4 C537
- D4 C538
- D5 C539
- D5 C540
- H4 C541
- H4 C542
- D6 C543
- T8 L501
- F2 R501
- E2 R502
- I5 R503
- F2 R505
- E2 R506
- B5 R507
- B5 R508
- B5 R509
- B4 R510
- E7 R511
- D8 R512
- B6 R514
- B7 R516
- E7 R517
- E7 R518
- F7 R519
- F7 R520
- E7 R521
- B5 R522
- B5 R533
- E7 R540
- G5 R545
- C6 R546
- C6 R547
- B4 R550
- B4 R551
- C7 R552
- C7 R553
- H3 R570
- H4 R571

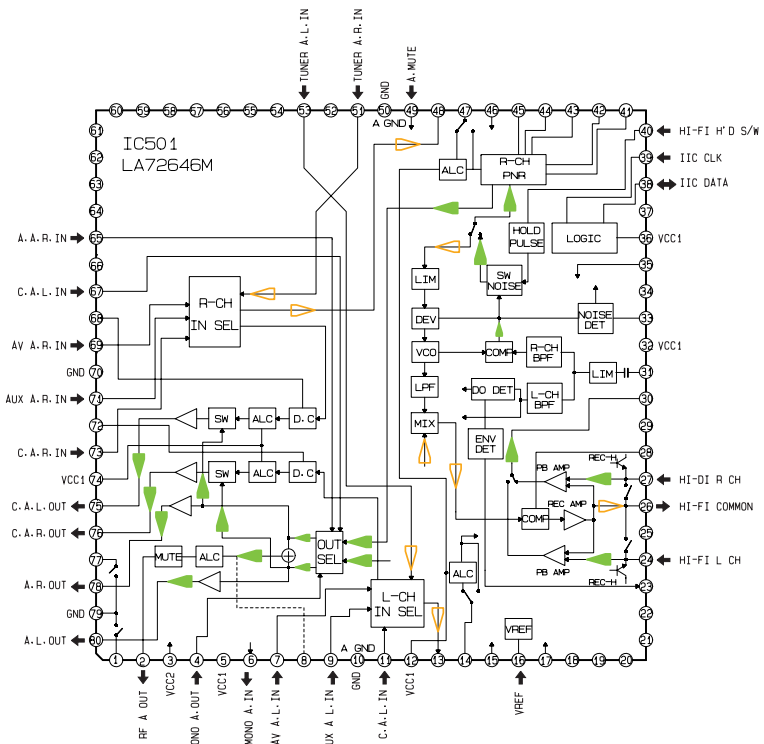

IC501							
Pin	PLAY	STOP	REC	Pin	PLAY	STOP	REC
1	0.0V	0.0V	0.0V	41	2.6V	2.5V	2.5V
2	2.5V	2.5V	2.5V	42	2.5V	2.5V	2.5V
3	9.5V	9.5V	9.5V	43	2.6V	2.5V	2.5V
4	2.5V	2.5V	2.5V	44	2.6V	2.5V	2.5V
5	4.9V	4.9V	4.8V	45	0.2V	0.0V	0.0V
6	2.0V	1.9V	1.9V	46	4.8V	4.9V	0.4V
7	0.0V	0.0V	0.0V	47	2.5V	2.5V	5.0V
8	0.0V	0.0V	0.0V	48	2.6V	2.0V	2.0V
9	0.0V	0.0V	0.0V	49	0.0V	0.0V	0.0V
10	0.0V	0.0V	0.0V	50	0.0V	0.0V	0.0V
11	0.0V	0.0V	0.0V	51	0.0V	0.0V	0.0V
12	4.8V	4.8V	4.8V	52	0.0V	0.0V	0.0V
13	2.6V	2.0V	2.0V	53	0.0V	0.0V	0.0V
14	2.5V	2.5V	2.5V	54	0.0V	0.0V	0.0V
15	4.8V	4.9V	4.8V	55	0.0V	0.0V	0.0V
16	2.5V	2.5V	2.5V	56	0.0V	0.0V	0.0V
17	0.0V	0.3V	0.3V	57	0.0V	0.0V	0.0V
18	1.3V	0.0V	0.0V	58	0.0V	0.0V	0.0V
19	2.6V	2.5V	2.5V	59	0.0V	0.0V	0.0V
20	2.2V	2.5V	2.5V	60	0.0V	0.0V	0.0V
21	2.6V	2.5V	2.5V	61	0.0V	0.0V	0.0V
22	2.6V	2.5V	2.5V	62	0.0V	0.0V	0.0V
23	4.2V	0.0V	0.0V	63	0.0V	0.0V	0.0V
24	1.9V	0.1V	3.9V	64	0.0V	0.0V	0.0V
25	0.0V	0.0V	0.0V	65	2.5V	2.5V	2.5V
26	1.9V	0.1V	3.9V	66	0.0V	0.0V	0.0V
27	1.9V	0.1V	3.9V	67	2.5V	2.5V	2.5V
28	0.0V	0.5V	2.1V	68	2.5V	2.5V	2.5V
29	0.0V	0.0V	0.0V	69	0.0V	0.0V	0.0V
30	2.1V	4.1V	3.9V	70	0.0V	0.0V	0.0V
31	2.3V	4.1V	3.9V	71	0.0V	0.0V	0.0V
32	4.8V	4.4V	4.8V	72	2.5V	2.5V	2.5V
33	2.2V	0.4V	0.0V	73	0.0V	0.0V	0.0V
34	3.5V	2.5V	2.5V	74	5.0V	5.0V	5.0V
35	2.5V	0.0V	0.0V	75	4.3V	4.3V	4.3V
36	2.7V	4.9V	4.8V	76	4.3V	4.3V	4.3V
37	0.0V	0.4V	0.0V	77	0.0V	0.0V	0.0V
38	4.4V	4.6V	4.5V	78	4.4V	4.3V	4.3V
39	4.5V	4.6V	4.5V	79	0.0V	0.0V	0.0V
40	2.8V	0.0V	2.3V	80	4.4V	4.3V	4.3V

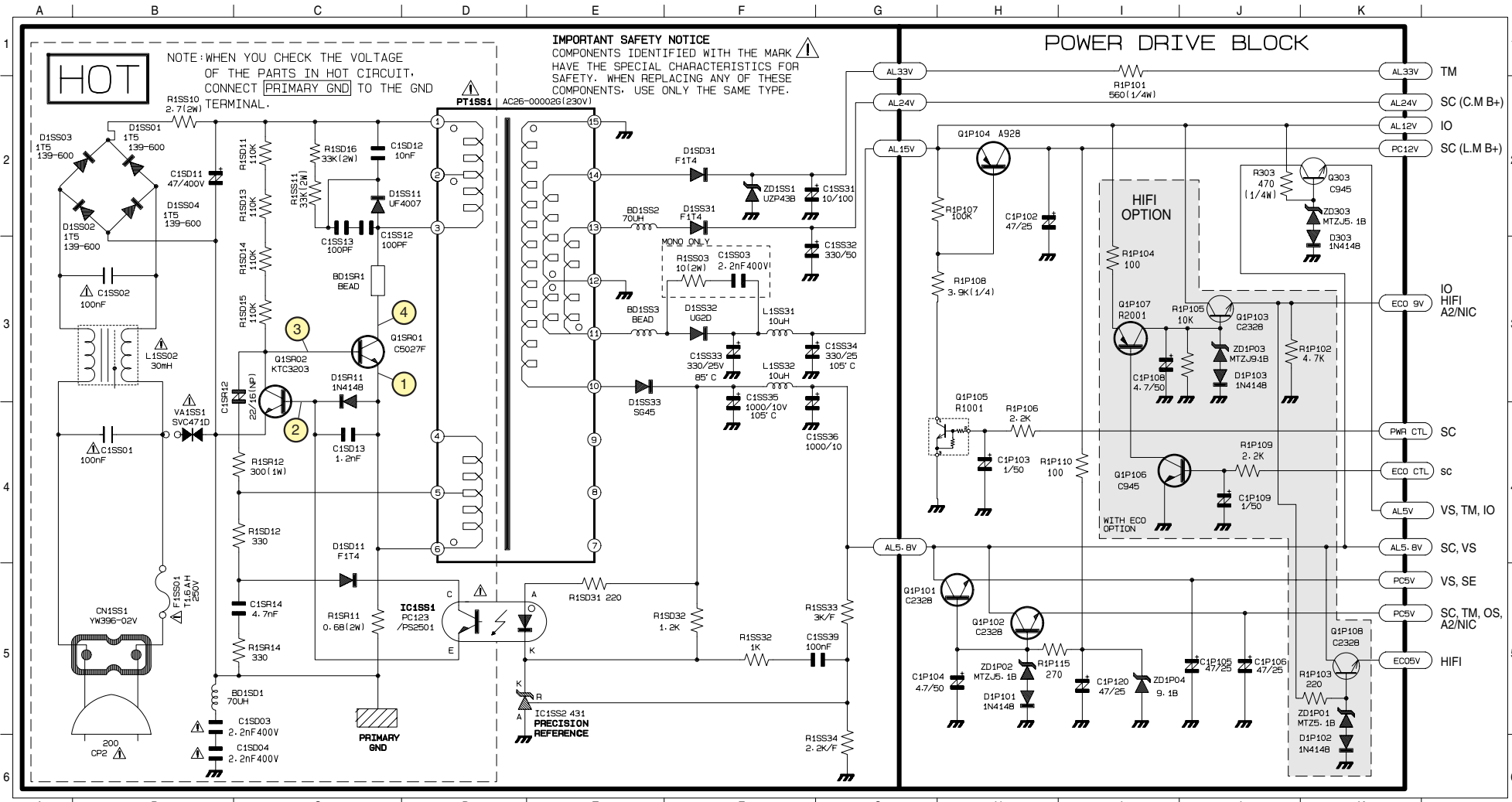

BD1SD1	B5	C1P106	J5	C1SD13	C4	C1SS31	F2	D1P101	H5	D1SS03	B2	IC1SS1	D5	Q1P103	J3	Q303	K2	R1P108	H3	R1SD15	C3	R1SS10	B2	ZD1P02	H5
BD1SR1	C3	C1P108	I3	C1SR12	C3	C1SS32	F3	D1P102	K6	D1SS04	B2	IC1SS2	D5	Q1P104	H2	R1P101	I1	R1P109	J4	R1SD16	C2	R1SS11	C2	ZD1P03	J3
BD1SS2	E2	C1P109	J4	C1SR14	C5	C1SS33	F3	D1P103	J3	D1SS11	C2	L1SS02	B3	Q1P105	H4	R1P102	K3	R1P110	I4	R1SD31	E5	R1SS32	F5	ZD1P04	I5
BD1SS3	E3	C1P120	I5	C1SS01	B4	C1SS34	F3	D1SD11	C5	D1SS31	F2	L1SS31	F3	Q1P106	I4	R1P103	K5	R1P115	H5	R1SD32	F5	R1SS33	G5	ZD1SS1	F2
C1P102	H2	C1SD03	B5	C1SS02	B3	C1SS35	F3	D1SD31	F2	D1SS32	F3	L1SS32	F3	Q1P107	I3	R1P104	I3	R1SD11	C2	R1SR11	C5	R1SS34	G5	ZD303	K2
C1P103	H4	C1SD04	B6	C1SS03	F3	C1SS36	F3	D1SR11	C3	D1SS33	E3	PT1SS1	D2	Q1P108	K5	R1P105	J3	R1SD12	C4	R1SR12	C4	R303	J2		
C1P104	H5	C1SD11	B2	C1SS12	C2	C1SS39	F5	D1SS01	B2	D303	K2	Q1P101	H5	Q1SR01	C3	R1P106	H4	R1SD13	C2	R1SR14	C5	VA1SS1	B4		
C1P105	J5	C1SD12	C2	C1SS13	C2	CN1SS1	B5	D1SS02	B2	F1SS01	B5	Q1P102	H5	Q1SR02	C3	R1P107	H2	R1SD14	C3	R1SS03	F3	ZD1P01	K6		

Reference

A2/NIC	3-26
Oscillograms	3-19
HIFI	3-20
IO (1 AV)	3-11
IO (2 AV Mono)	3-12
IO (2 AV HIFI)	3-13
KL	3-23
KR	3-23
OS	3-18
PS	3-22
SC	3-7
SE	3-17
TM	3-10
VS	3-15

Bedieneinheit links / Keyboard Control Unit left (KL)

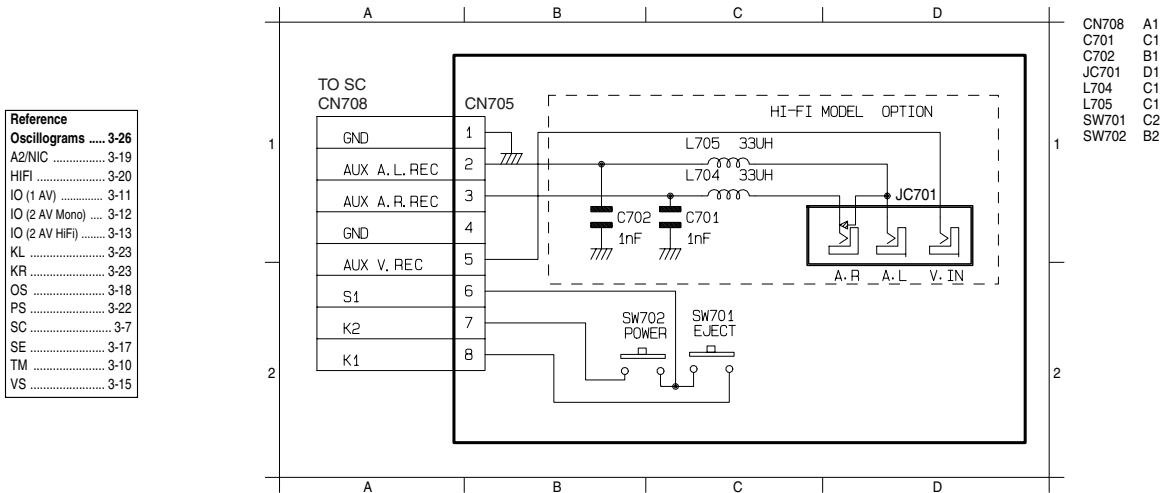

Ansicht von der Lötseite / View of Solder Side

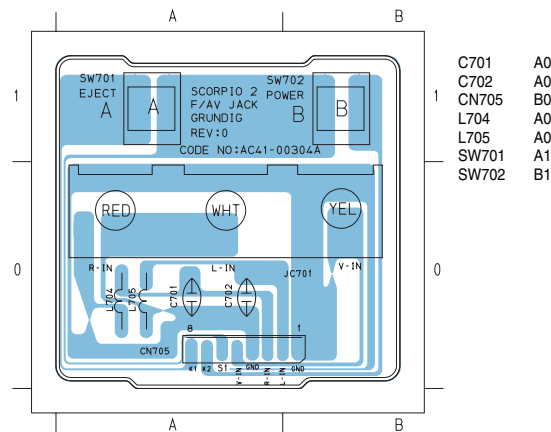

Bedieneinheit rechts / Keyboard Control Unit right GV 32..., GV 52..., SE 14... (KR)

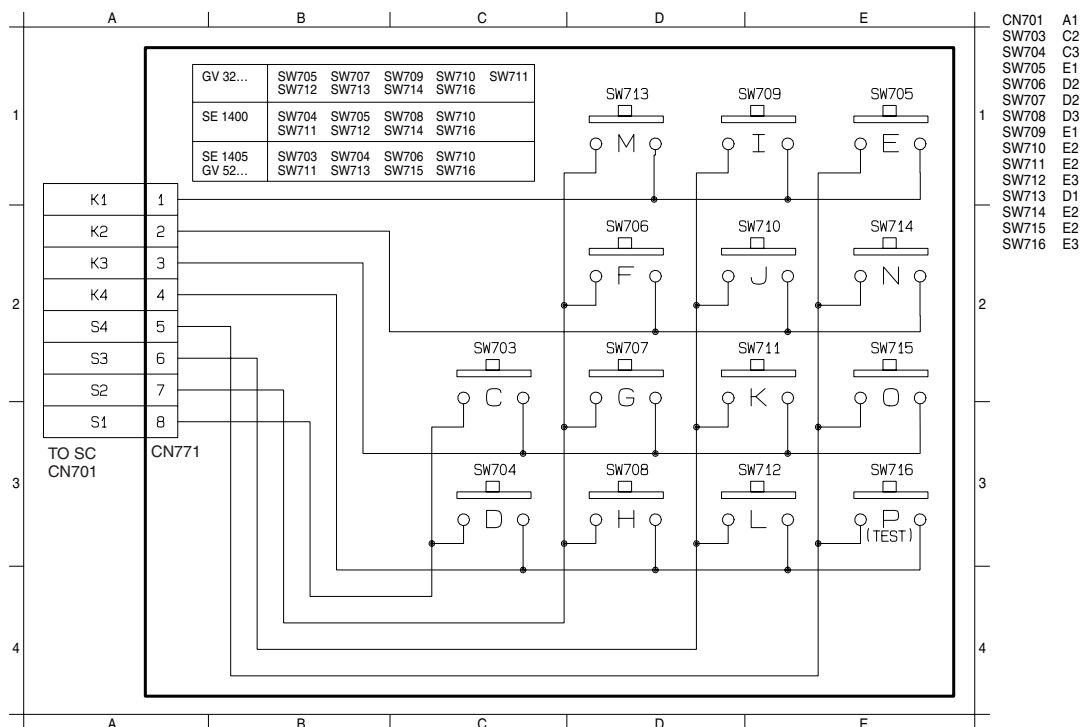

Bedieneinheit rechts / Keyboard Control Unit right GV 62... (KR)

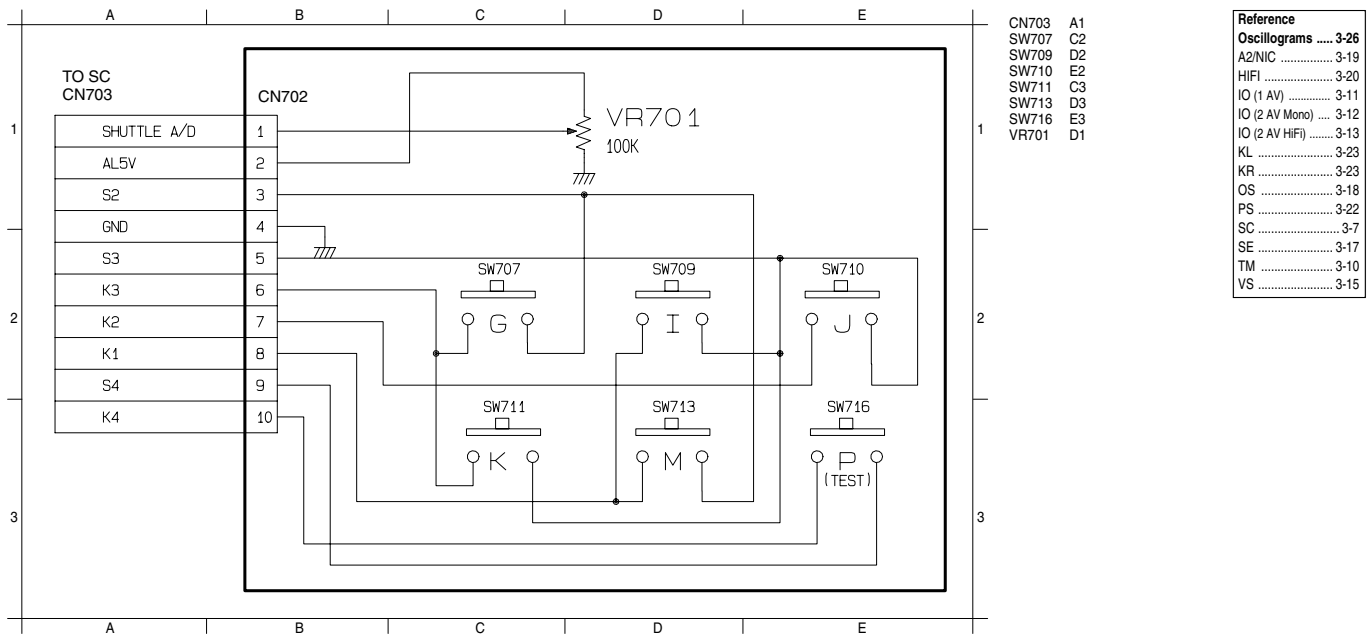

Ansicht von der Lötseite / View of Solder Side

GV 32..., GV 52..., SE 14...

GV 62...

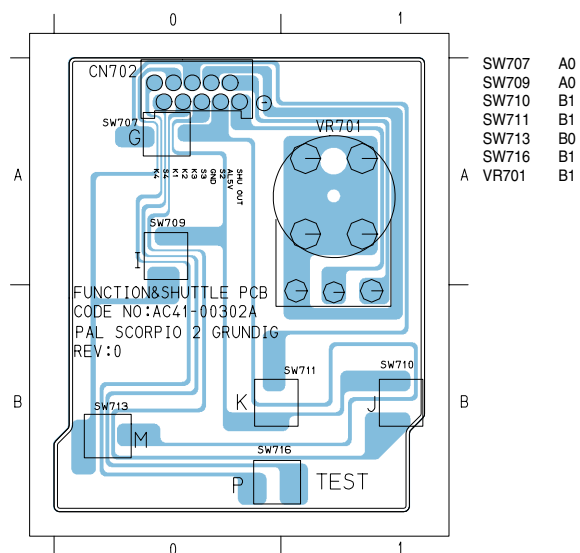
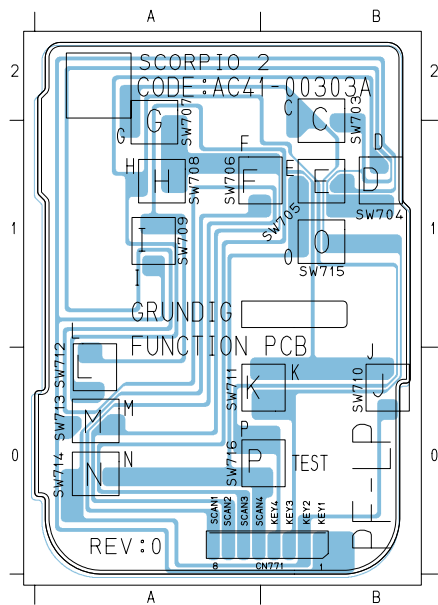

Blockschaltplan / Block Circuit Diagram

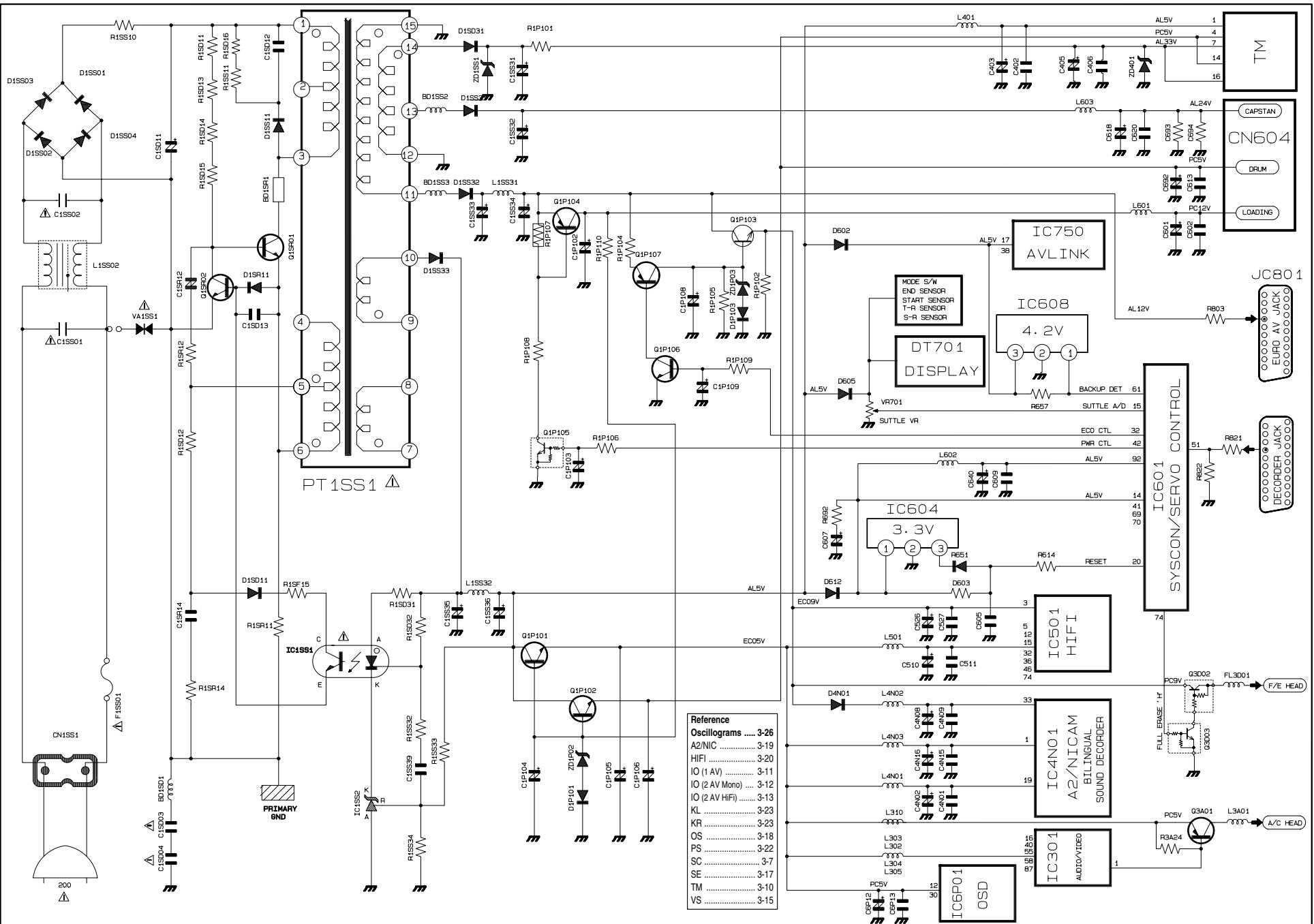

Oszillogramme / Oscillograms

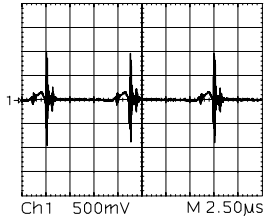

① Mode: Playback

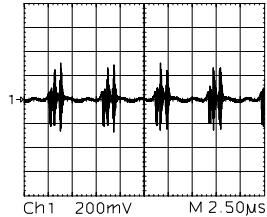

① Mode: Standby

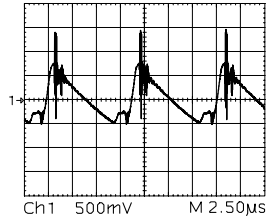

② Mode: Playback

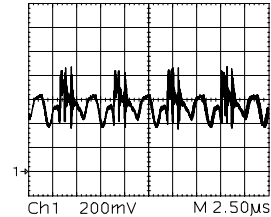

② Mode: Standby

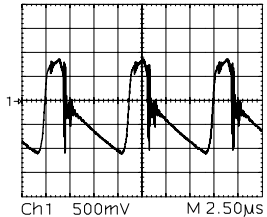

③ Mode: Playback

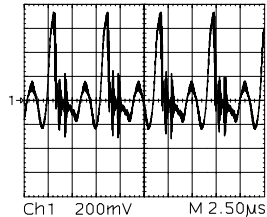

③ Mode: Standby

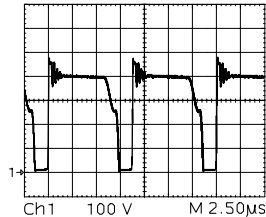

④ Mode: Playback

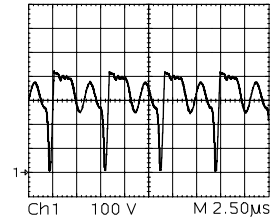

④ Mode: Standby

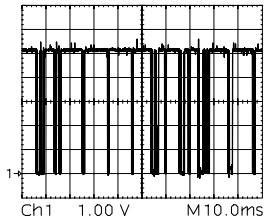

⑤ Mode: Playback

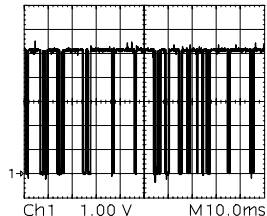

⑥ Mode: Playback

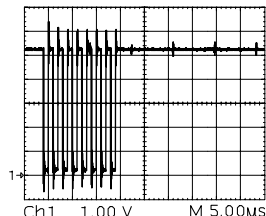

⑦ Mode: Playback

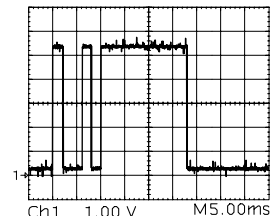

⑧ Mode: Playback

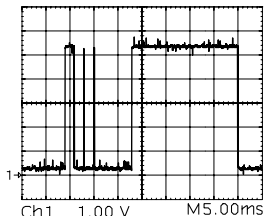

⑨ Mode: Playback

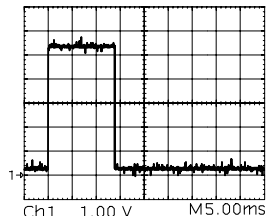

⑩ Mode: Playback

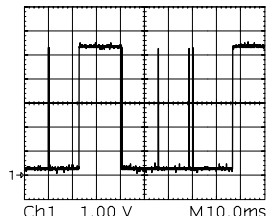

⑪ Mode: Playback

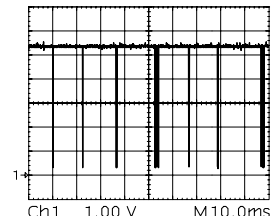

⑫ Mode: Playback

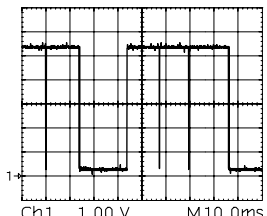

⑬ Mode: Playback

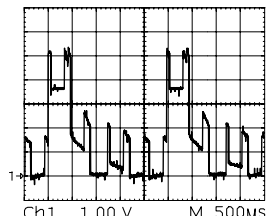

⑭ Mode: Playback

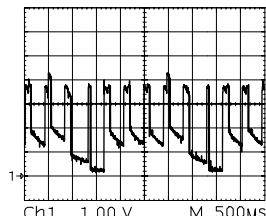

⑮ Mode: Playback

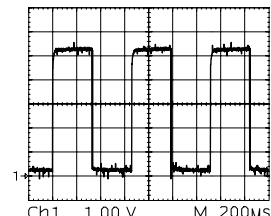

⑯ Mode: Playback

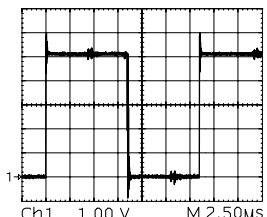

⑰ Mode: Playback

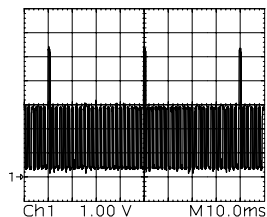

⑱ Mode: Playback

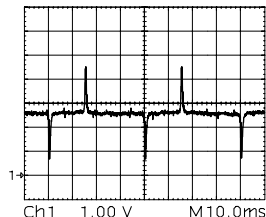

⑲ Mode: Playback

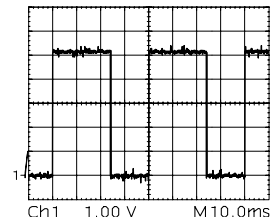

⑳ Mode: Playback

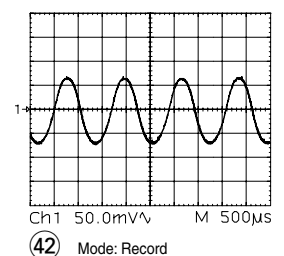
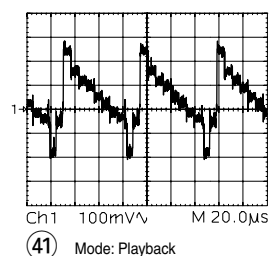
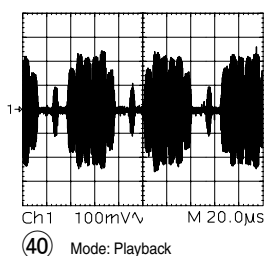
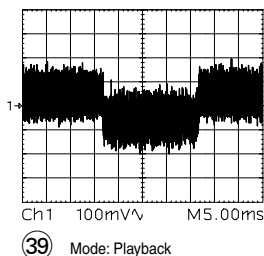
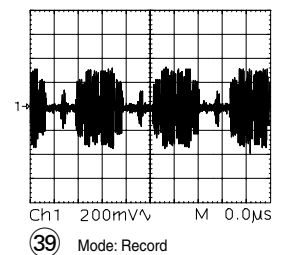
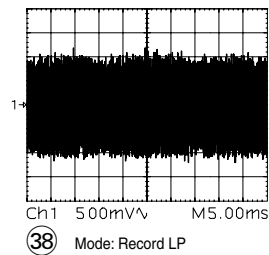
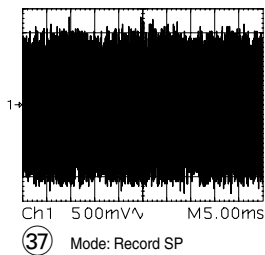
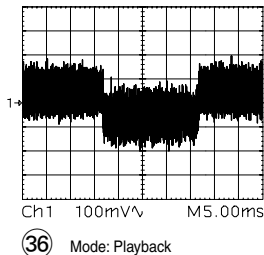
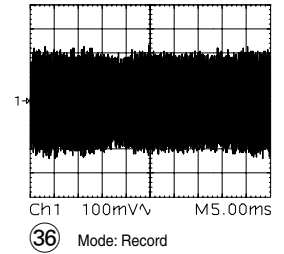
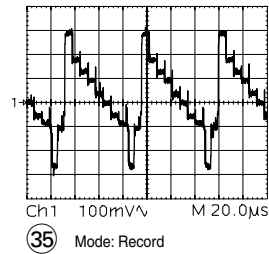
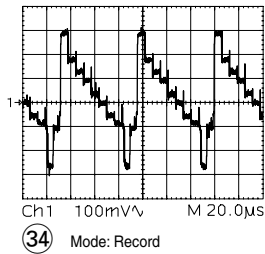
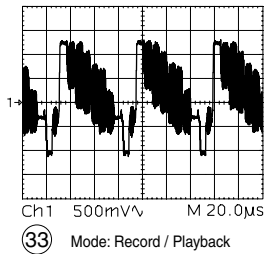
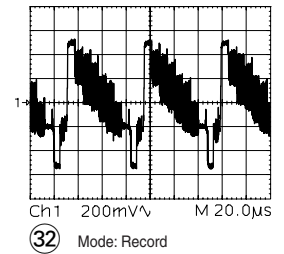
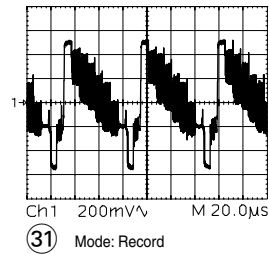
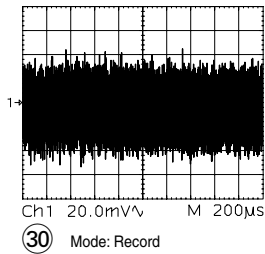
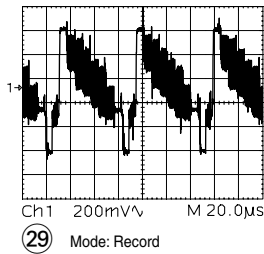
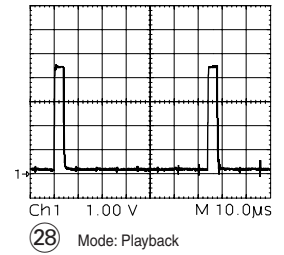
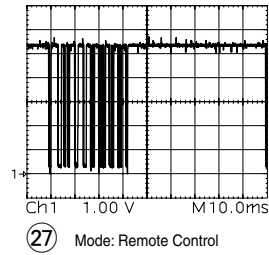
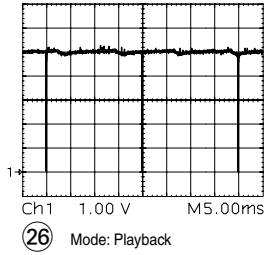
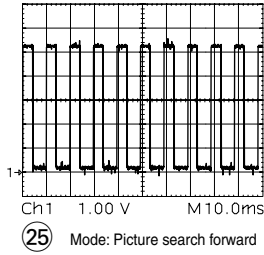
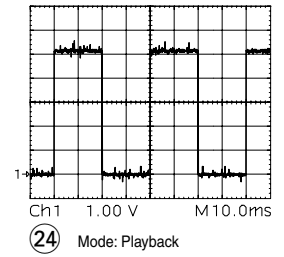
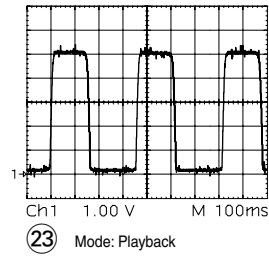
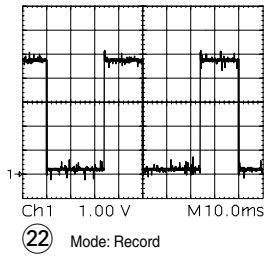
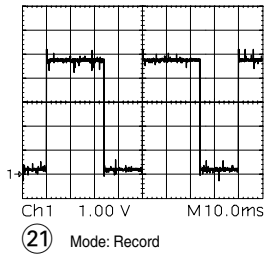

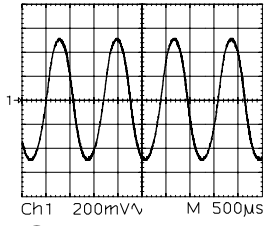

43 Mode: Record

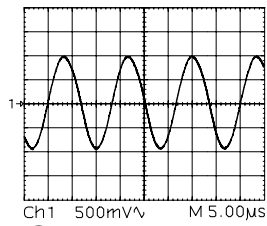

44 Mode: Record

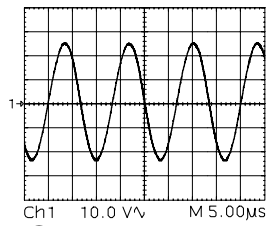

45 Mode: Record

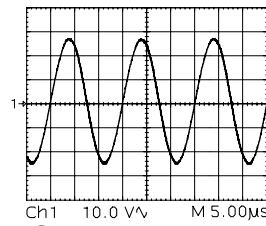

46 Mode: Record

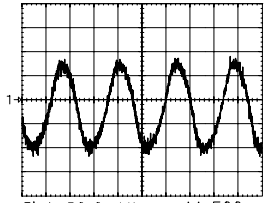

47 Mode: Playback

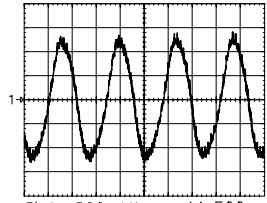

48 Mode: Playback

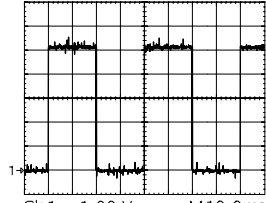

49 Mode: Playback SP

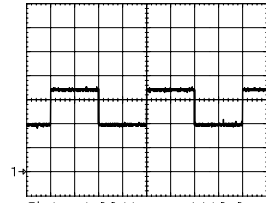

49 Mode: Playback LP

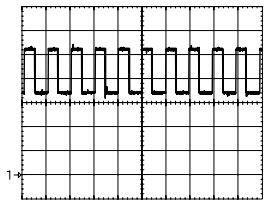

50 Mode: Picture search forward

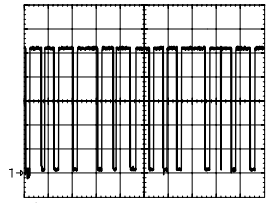

51 Mode: Playback

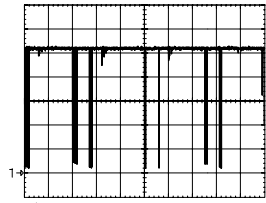

52 Mode: Playback

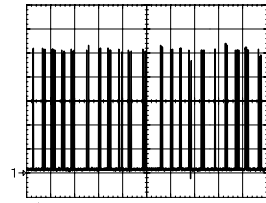

53 Mode: Playback

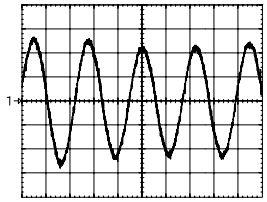

54 Mode: Playback

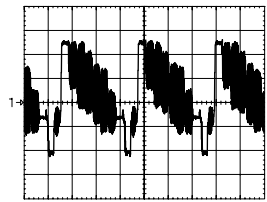

55 Mode: Playback

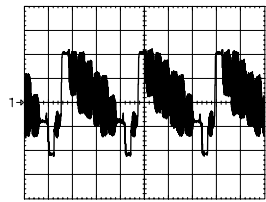

56 Mode: Playback

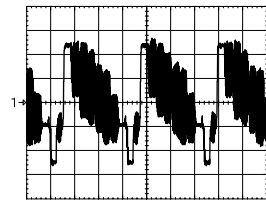

57 Mode: Playback

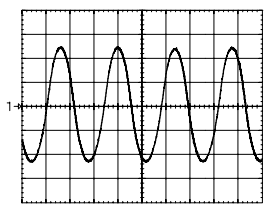

58 Mode: Playback

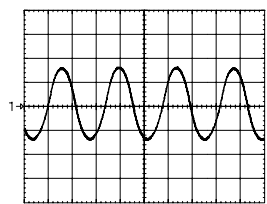

59 Mode: Record

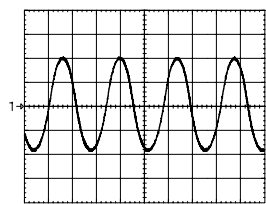

60 Mode: Record

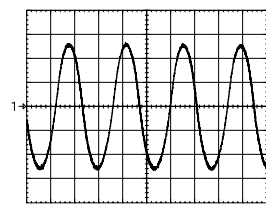

61 Mode: Record

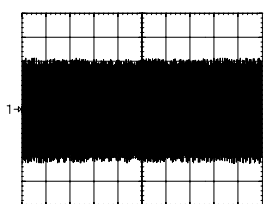

62 Mode: Record

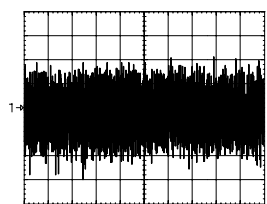

63 Mode: Playback

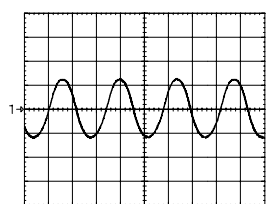

64 Mode: Playback

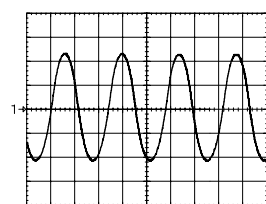

65 Mode: Playback

Laufwerk

Die angegebenen Positionsnummern (z.B. K200) entsprechen den Positionsnummern in den Explosionszeichnungen und Ersatzteillisten.

1. Messgeräte / Messmittel

Regeltrentrafo
Zweikanaloszilloskop mit Tastköpfen 10:1

	Materialnummer
Nylonhandschuhe	handelsüblich
 Schraubendreher (ingesägt)	handelsüblich
 Testcassette (HiFi)	927540101600
 Drehmomentcassette	759880471200

2. Laufwerkübersicht

Laufwerkoberseite

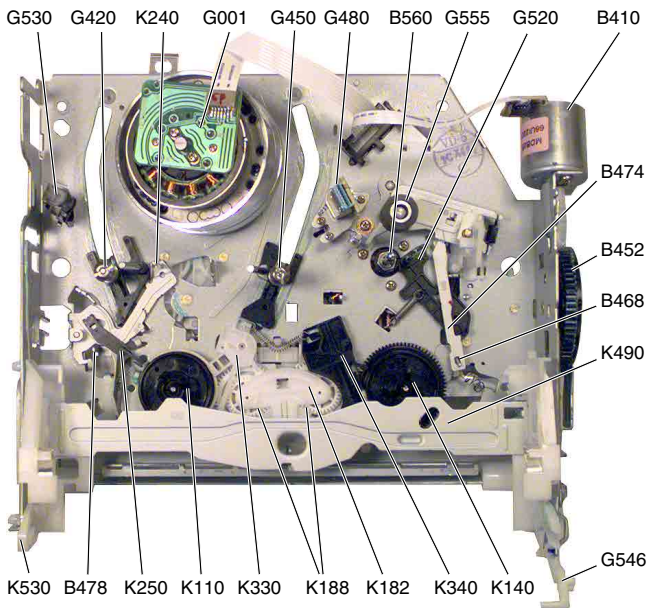

Fig. 1

B410 Lademotor	G546 Cassettenklappen-Hebel
B452 Kurvenrad	G555 Andruckrolle
B468 Andruckrollen-Umlenkhebel	K110 Wickelteller links
B474 Schubstange	K140 Wickelteller rechts
B478 Freigabehebel	K182 Schwenkrad
B560 Capstanwelle	K188 Getriebe
G001 Bandtrommeleinheit	K240 Bandzugfühler
G420 Fädelschlitten links	K250 Bremsband
G450 Fädelschlitten rechts	K330 Wickeltellerbremse links
G480 A/C-Kombikopf	K340 Wickeltellerbremse rechts
G520 Band-Rückführungshebel	K490 Cassetten-Lift
G530 Hauptlöschkopf	K530 Lift-Hebel

Laufwerkunterseite

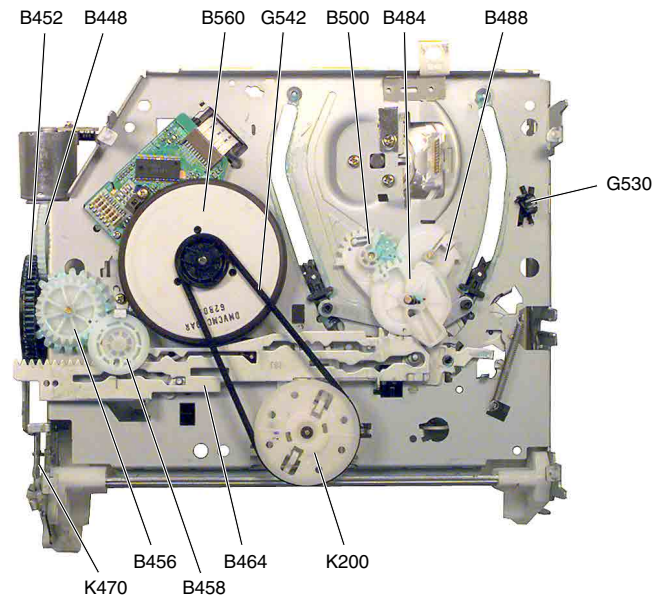

Fig. 2

B448 Zahnrad	B500 Fädelarmlinks
B452 Kurvenrad	B560 Capstanmotor
B456 Zahnrad	G530 Hauptlöschkopf
B458 Zahnrad	G542 Antriebsriemen
B464 Steuerschieber	K200 Riemenscheibe
B484 Fädelantriebsrad	K470 Lift-Schieber
B488 Fädelarmlinks	

3. Ausbauhinweise

3.1 Lademotor

- Schraube **A** (Fig. 3) herausdrehen.
- Lademotor (B410, Fig. 3) nach hinten herausnehmen.

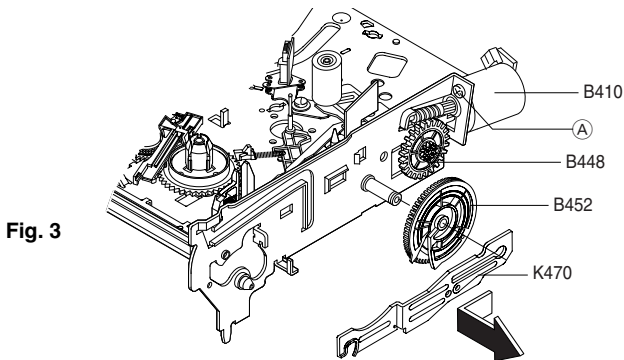

Fig. 3

3.2 Cassetten-Lift

- Laufwerkstellung für den Ausbau des Cassetten-Liftes ist Eject:
 - Lademotor ausbauen (Punkt 3.1).
 - weißes Zahnrad (B448, Fig. 3) so lange entgegen dem Uhrzeigersinn drehen bis der Cassetten-Lift in Laufwerkstellung Eject ist.
- gefederten Lift-Hebel **B** (Fig. 4) spannen, Arretierung **C** lösen und Cassetten-Lift (K490, Fig. 1) herausnehmen.

Montagehinweis:

- Cassetten-Lift so einsetzen, dass die beiden linken Führungsstifte **D** (Fig. 5) in die Führung des Lift-Hebels (K530) und in die Lift-Führungen des Rahmens eintauchen.
- gefederten Lift-Hebel **B** (Fig. 4) spannen, Arretierung **C** lösen (spannen) und Cassetten-Lift in die rechte Führung des Lift-Hebels einsetzen.

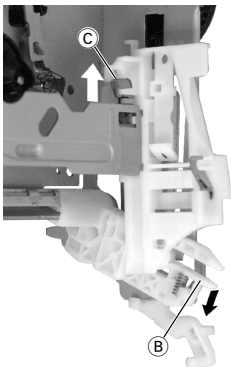

Fig. 4

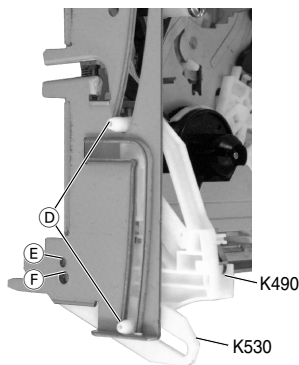

Fig. 5

3.3 Lift-Hebel

- Cassetten-Lift ausbauen (Punkt 3.2).
- Rastnase des Lift-Hebels nacheinander durch die Löcher **E** (Fig. 5) und **F** austrasten und Lift-Hebel (K530) herausnehmen.

3.4 Lift-Antrieb

- Lift-Hebel ausbauen (Punkt 3.3).
- Lift-Schieber (K470, Fig. 3) zum Zahnrad (B452) schieben und Cassettenklappen-Hebel (G546) abnehmen.
- Lift-Schieber (K470, Fig. 3) zur Vorderseite schieben und abnehmen.
- schwarzes Kurvenrad (B452, Fig. 3) und weißes Zahnrad (B448) abnehmen.

Montagehinweis:

- weißes Zahnrad (B448, Fig. 3) einsetzen.
- schwarzes Kurvenrad (B452, Fig. 7) bei ausgefädelter Laufwerkstellung so einsetzen, dass die Markierung **A** zur Achse des weißen Zahnrades (B448) zeigt.
- Lift-Schieber (K470, Fig. 3) einsetzen, auf das Kurvenrad (B452) drücken und nach hinten schieben.
- Cassettenklappen-Hebel (G546, Fig. 6) so einsetzen, dass die Führung des rechten Seitenteils in der Führungsnut **H** ist.
- Der weitere Einbau erfolgt in umgekehrter Reihenfolge.

Fig. 6

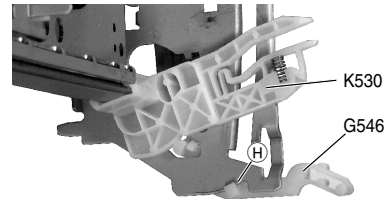
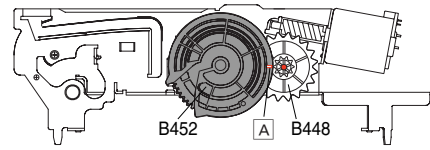

Fig. 7



3.5 AC-Kombikopf

- gegebenenfalls Steckverbindung lösen.
- Schraube **I** (Fig. 8) herausdrehen und AC-Kombikopf (G480) abnehmen.

Der Einbau erfolgt in umgekehrter Reihenfolge.

Montagehinweis

- Nach dem Austausch des Kombikopfes sind alle Einstellungen, wie in den Punkten 4.2, 4.3 und 4.4 beschrieben, durchzuführen.

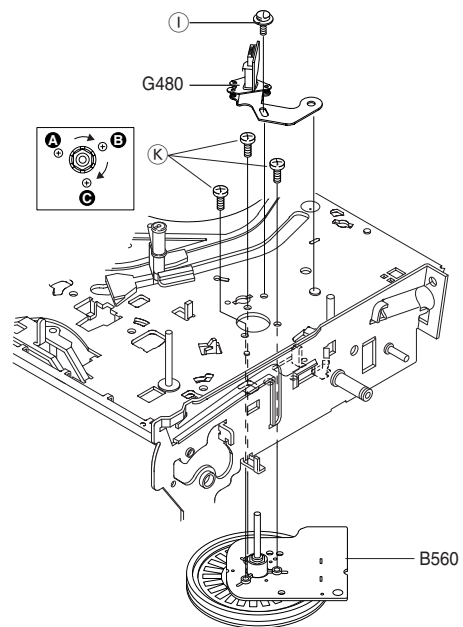

Fig. 8

3.6 Capstanmotor

- Antriebsriemen (G542, Fig. 2) abnehmen.
- gegebenenfalls Steckverbindung lösen.
- 3 Schrauben **K** (Fig. 8) herausdrehen.
- Capstanmotor (B560, Fig. 8) aus dem Laufwerk nehmen. Die Capstanwelle darf dabei gefettete Teile des Laufwerks nicht berühren. Der Einbau erfolgt in umgekehrter Reihenfolge. Zu beachten ist dabei, dass die Capstanwelle fettfrei sein muss (gegebenenfalls reinigen).

3.7 Bandtrommeleinheit

- gegebenenfalls Steckverbindung lösen.
- 3 Schrauben **L** (Fig. 9) herausdrehen.
- Abschirmblech (Fig. 9) abnehmen.
- Bandtrommeleinheit (G001, Fig. 9) vorsichtig aus dem Laufwerk nehmen.

Der Einbau erfolgt in umgekehrter Reihenfolge.

Einstellungen und Kontrollen nach dem Austausch

- Bandlauf kontrollieren (Punkt 4.7.3).
- Kopfrad-Lagengeber einstellen (Abgleich Nr. 1, Seite 2-1).

Fig. 9

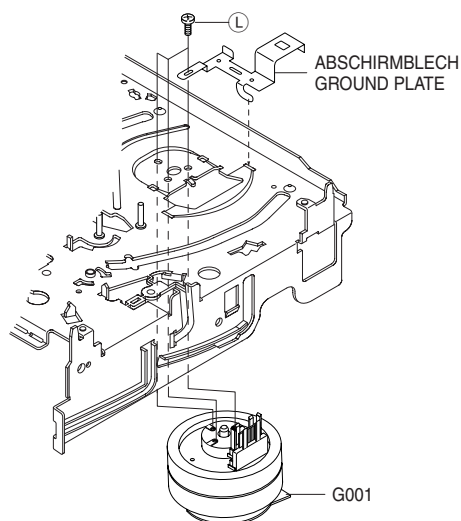

3.8 Andruckrollen-Einheit

- Rastnase **M** (Fig. 10) lösen.
- Andruckrollen-Halter (K546, Fig. 10) im Uhrzeigersinn schwenken und abnehmen.
- Andruckrollen-Einheit (G555, Fig. 10) herausnehmen.
- gegebenenfalls Schubstange (B474, Fig. 10) herausnehmen.

Montagehinweis:

- Schubstange (B474, Fig. 11) am Hebel B468 einhängen.
- Schubstange auf Rechtsanschlag schieben.
- Andruckrollen-Einheit so einsetzen, dass die Markierung **B** (Fig. 10) parallel zur Schubstange verläuft.
- Andruckrollen-Halter (K546) wieder anbringen.

Fig. 10

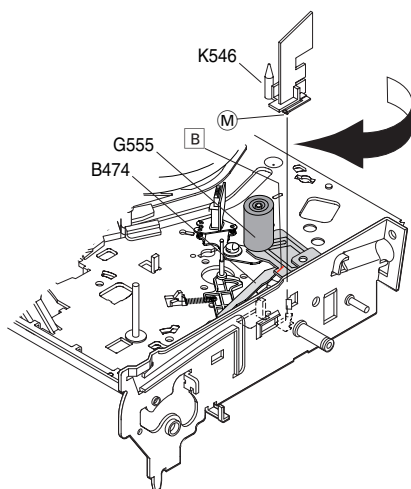

3.9 Wickelteller-Bremse rechts

- Cassetten-Lift ausbauen (Punkt 3.2).
- Feder (K350, Fig. 11) ausbauen.
- 2 Rastnasen **N** (Fig. 11) lösen und rechte Wickelteller-Bremse (K340) herausnehmen.

Der Einbau erfolgt in umgekehrter Reihenfolge.

Montagehinweis:

- Die Feder (K350) ist entsprechend der Fig. 11 einzusetzen.

3.10 Wickelteller-Bremse links

- Cassetten-Lift ausbauen (Punkt 3.2).
- Feder (K350, Fig. 11) ausbauen.
- Rastnase **O** (Fig. 11) lösen und linke Wickelteller-Bremse (K330) herausnehmen.

Der Einbau erfolgt in umgekehrter Reihenfolge.

Montagehinweis:

- Die Feder (K350) ist entsprechend der Fig. 11 einzusetzen.

Fig. 11

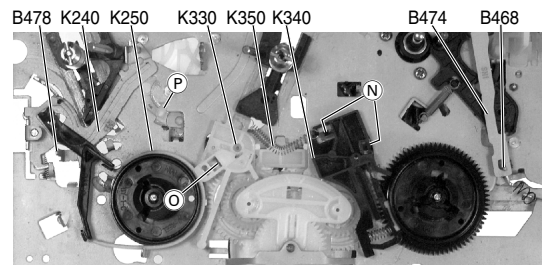
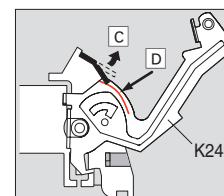

Fig. 12



3.11 Bremsband / Bandzugfühler

- Wickelteller-Bremse links ausbauen (Punkt 3.10).
- Lademotor ausbauen (Punkt 3.1).
- Lift-Hebel (K530, Fig. 6) bis Anschlag nach innen schieben.
- Zahnrad (B448, Fig. 3) im Uhrzeigersinn bis Anschlag drehen.
- Freigabehebel (B478, Fig. 11) durch Drücken lösen und weißes Zahnrad (B448, Fig. 3) im Uhrzeigersinn so lange weiter drehen, bis der Bandzugfühler im Bereich des Löschkopfes ist.
- Bremsband (K250, Fig. 11) vom Wickelteller abnehmen, im Uhrzeigersinn bis Anschlag drehen und herausnehmen.
Hinweis: Auf den Filz des Bremsbandes darf kein Fett / Öl gelangen.
- Bandzugfühler (K240, Fig. 11) im Bedarfsfall ausbauen:
 - Feder des Bandzugfühlers an der Laufwerkunterseite aushängen.
 - Verriegelung in Pfeilrichtung **C** (Fig. 12) nur so weit biegen, dass der Bandzugfühler herausnehmbar ist (Achtung, Bruchgefahr!).
 - Bandzugfühler (K240, Fig. 12) herausnehmen.

Montagehinweis:

- Nach dem Einbau des Bandzugfühlers ist die Verriegelung bis maximal zur Markierung **D** (Fig. 12) zu biegen.
- Der Einbau erfolgt in umgekehrter Reihenfolge.

3.12 Wickelteller

- Wickelteller-Bremsen und Bremsband ausbauen (Kap.3.9...3.11).
 - Wickelteller (K140 / K110, Fig. 1) herausnehmen.
- Der Einbau erfolgt in umgekehrter Reihenfolge.

3.13 Steuerschieber

- Antriebsriemen (G542, Fig. 2) abnehmen.
- Rastnase **P** (Fig. 11) lösen und Fädelantriebsrad (B484, Fig. 2) herausnehmen.
- Schraube **Q** (Fig. 13) herausdrehen und Halter entnehmen.
- Zahnrad (B458, Fig. 13) herausnehmen.
- Steuerschieber (B464, Fig. 13) herausnehmen.

Montagehinweis

- Cassettenlift absenken:
 - Lademotor ausbauen (Punkt 3.1).
 - weißes Zahnrad (B448, Fig. 3) so lange im Uhrzeigersinn drehen bis das Loch **E** (Fig. 13) der Achse des Zahnrades (B458) gegenübersteht.
- Andruckrollen-Umlenkhebel (B468, Fig. 13) zur Laufwerkvorderseite schieben.
- Steuerschieber (B464) in die Führungen **R** (Fig. 13) des Chassis so einlegen, dass die Markierung **F** der Achse des Zahnrades (B458) gegenübersteht. Des Weiteren müssen die Führungsstifte **X** der Hebel (B468 / B478) sowie der Bremsen (K340 / K330) in die Aussparungen des Steuerschiebers eingreifen (Fig. 13).
- Zahnrad (B458, Fig. 13) so einsetzen, dass die Löcher **E** / **G** gegenüber stehen. Des Weiteren muss die Markierung **H** auf die Markierung **F** des Steuerschiebers zeigen.
- Halter mit Schraube **Q** (Fig. 13) festschrauben.
- Fädelantriebsrad (B484, Fig. 13) bei ausgefädelter Laufwerkstellung so einsetzen, dass das Loch **I** und die Markierung **J** des Fädelarmes gegenüber stehen sowie durch das Loch **K** die Markierung **L** des Steuerschiebers sichtbar ist. Steuerschieber an die Führungen **R** drücken und das Fädelantriebsrad (B484) einrasten.
- Antriebsriemen aufziehen.

Fig. 13

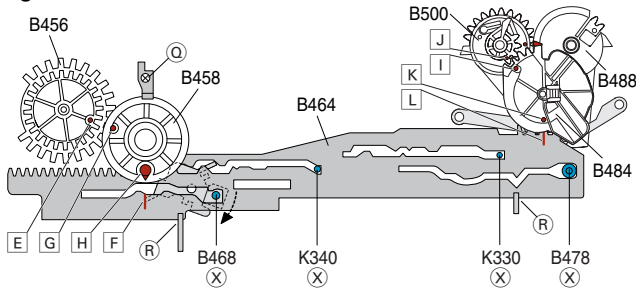

3.14 Schwenkrad

- Wickelteller-Bremsen ausbauen (Punkt 3.9 / 3.10).
 - Schwenkrad (K182, Fig. 14) in Richtung Laufwerkrückseite schieben und abnehmen.
- Der Einbau erfolgt in umgekehrter Reihenfolge.

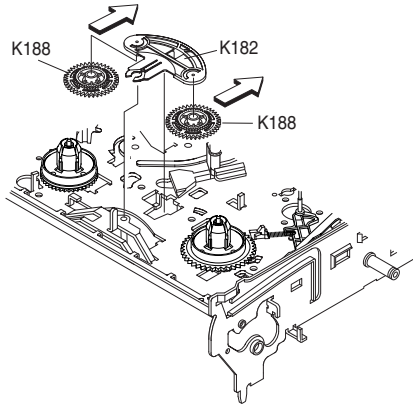

Fig. 14

3.15 Getriebe

- Schwenkrad (K182) ausbauen (Punkt 3.14)
 - Rechten Wickelteller herausnehmen.
 - Antriebsriemen (G542, Fig. 2) abnehmen.
 - Sicherungsscheibe (S) (Fig. 15) entfernen.
 - Riemenscheibe (K200, Fig. 15) abnehmen.
 - Steuerschieber ausbauen (Punkt 3.13)
 - Rastnasen (T) (Fig. 15) lösen und Getriebeantrieb (K221) herausnehmen.
- Der Einbau erfolgt in umgekehrter Reihenfolge.

Montagehinweis:

- Die Gleitscheibe des Getriebeantriebs (K221, Fig. 16) muss sich bei der Montage in der Führung (U) der Schaltklaue (K225) befinden.
- Die Riemenscheibe (K200, Fig. 17) ist so einzusetzen, dass die Feder in der Aussparung der Gleitscheibe liegt.

Fig. 15

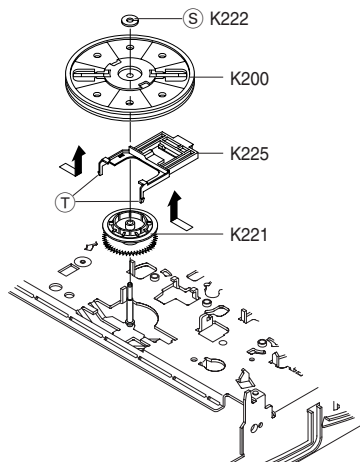

Fig. 16

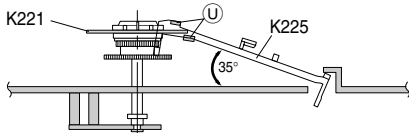
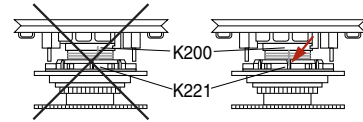

Fig. 17



3.16 Fädelschlitten

- Rastnase (P) (Fig. 11) lösen und Fädelantriebsrad (B484, Fig. 2) herausnehmen.
 - Fädelschlitten (G420 / G450, Fig. 18) in Laufwerkposition "Einfädeln" schieben und Fädelarme (B500 / B488) herausnehmen.
 - Wickeltellerbremse links ausbauen (Punkt 3.10).
 - rechten Fädelschlitten (G450, Fig. 19) in Richtung Ausfädeln schieben und herausnehmen.
 - Bremsbandfühler ausbauen (Punkt 3.11).
 - linken Fädelschlitten (G420, Fig. 19) in Richtung Ausfädeln schieben und herausnehmen.
- Der Einbau erfolgt in umgekehrter Reihenfolge.

Montagehinweis:

- Fädelarme so einsetzen, dass die Löcher (M / N) (Fig. 18) in Laufwerkstellung "Eingefädelt" gegenüberstehen.
- Fädelantriebsrad (B484, Fig. 13) in Laufwerkstellung "Ausgefädelt" so einsetzen, dass gemäß Fig. 13 Loch (I) und Markierung (J) des Fädelarmes gegenüberstehen sowie durch Loch (K) die Markierung (L) des Steuerschiebers (B464) sichtbar ist. Steuerschieber an die Führungen (R) drücken und das Fädelantriebsrad (B484) einrasten.

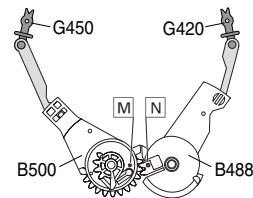
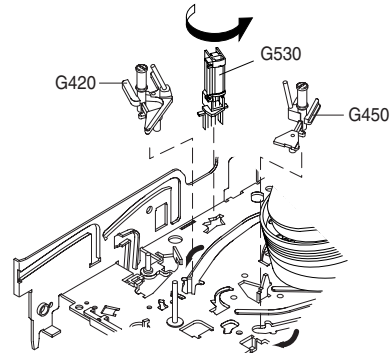

Fig. 18

3.17 Löschkopf

- Löschkopf (G530, Fig. 19) entgegen dem Uhrzeigersinn drehen und herausnehmen.

Fig. 19



3.18 Band-Rückführungshebel

- Andruckrollen-Einheit ausbauen (Punkt 3.8).
 - Feder G527 (Fig. 20) aushängen.
 - Band-Rückführungshebel (G520, Fig. 20) in Pfeilrichtung "A" schwenken und in Pfeilrichtung "B" abnehmen.
- Der Einbau erfolgt in umgekehrter Reihenfolge.

Fig. 20

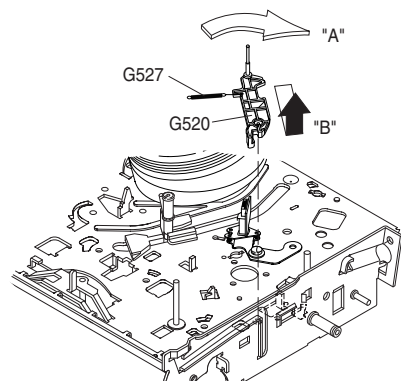

4. Einstellungen

4.1 Umlenkrollen der Fädelschlitten

- Cassette E120 wiedergeben.
- Umlenkrollen **Q** / **P** (Fig. 21) bei Bedarf so einstellen, dass das Band an diesen nicht bórdelt.

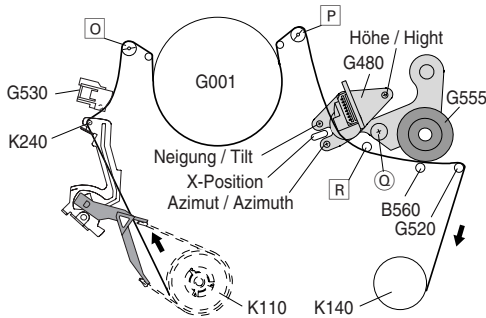

Fig. 21

4.2 Neigungswinkel des Kombikopfes

- Cassette E120 wiedergeben.
- Neigungswinkel des Kombikopfes (G480) mit der Schraube "Neigung" (Fig. 21) so einstellen, dass das Band auf die Unterkante der Bandführung **R** (Fig. 21 / 22) aufsetzt. Das Band darf nicht an der Unterkante einrollen.

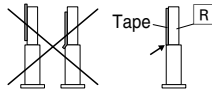

Fig. 22

4.3 Höhe und Azimut des Kombikopfes

- Oszilloskop am TP302 "A-OUT" anschließen (Fig. 24).
- Testcassette (Standardton-Audiosignal 6kHz) wiedergeben.
- Mit der Höheneinstellschraube ("Höhe", Fig. 21) maximale Ausgangsspannung einstellen.
- Mit der Azimuteinstellschraube ("Azimut", Fig. 21) maximale Ausgangsspannung einstellen.

4.4 X-Abstand

- Zweikanaloszilloskop über Tastköpfe 10:1 wie folgt anschließen:
 - Kanal A: Kopfschaltimpuls "HD SW" – TP602 (Fig. 24)
 - Kanal B: FM-Pakete "ENV" – TP301 (Fig. 24)
 - Trigger: Kanal A
- Testcassette wiedergeben.
- Taster SW716 (Fig. 25) auf der "Bedieneinheit rechts" drücken und anschließend die Taste »5« der Fernbedienung.
- Schraube **Q** (Fig. 21) lösen.
- Einen Schraubendreher in das Langloch "X-Position" des Laufwerkchassis stecken und durch Verschieben des Kombikopfes in der mechanischen Einstellmitte maximale Amplitude der FM-Pakete einstellen.
- Schraube **Q** (Fig. 21) anziehen.
- Umlenkrollen der Fädelschlitten kontrollieren (Punkt 4.1).
- Höhe und Azimut des Kombikopfes kontrollieren (Punkt 4.3).
- Gerät ausschalten.

4.5 Bandzug

- Drehmomentcassette in Betriebsart Standardplay wiedergeben.
- Der Bandzug des linken Wickeltellers muss 42g/cm ±11g/cm (4,2mNm ±1,1mNm) betragen. Sollte dies nicht der Fall sein, so ist der Bandzugfühler (K240, Fig. 11), die Feder des Bandzugfühlers (K248) und das Bremsband (K250) zu prüfen und gegebenenfalls auszutauschen.

4.6 Drehmoment bei Bildsuchlauf rückwärts

- Drehmomentcassette in Betriebsart "Bildsuchlauf rückwärts" wiedergeben.
- Das Drehmoment des linken Wickeltellers muss 145g/cm ±30g/cm (14,5mNm ±3mNm) betragen. Sollte dies nicht der Fall sein, so ist die Riemenscheibe (K200, Fig. 15) und der Antriebsriemen (G542, Fig. 2) zu prüfen und gegebenenfalls zu reinigen oder auszutauschen.

4.7 Bandlaufeinstellung

4.7.1 Grobabweichung

- Bandzug prüfen (Punkt 4.5).
- Zweikanaloszilloskop über Tastköpfe 10:1 wie folgt anschließen:
 - Kanal A: Kopfschaltimpuls "HD SW" – TP602 (Fig. 24)
 - Kanal B: FM-Pakete "ENV" – TP301 (Fig. 24)
 - Trigger: Kanal A
- Testcassette wiedergeben.
- Die Umlenkrollen **Q** / **P** (Fig. 21) so einstellen, dass die FM-Pakete an der Bändeinlaufseite und der Bendauslaufseite den Grenzwert $b/a \geq 0,63$ (Fig. 23) einhalten.

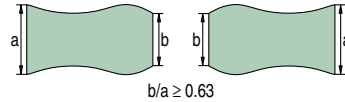

Fig. 23

4.7.2 Feinabweichung

- X-Abstand einstellen (Punkt 4.4).
- Zweikanaloszilloskop über Tastköpfe 10:1 wie folgt anschließen:
 - Kanal A: Kopfschaltimpuls "HD SW" – TP602 (Fig. 24)
 - Kanal B: FM-Pakete "ENV" – TP301 (Fig. 24)
 - Trigger: Kanal A
- Testcassette wiedergeben.
- Das Tracking manuell so einstellen, dass das Bild gerade zu rauschen beginnt.
- Die Umlenkrollen **Q** / **P** (Fig. 21) so einstellen, dass die Hüllkurve der FM-Pakete möglichst geradlinig verläuft.
 - Das Band läuft nach oben weg:
 - linke Umlenkrolle **Q** (Fig. 21) im Uhrzeigersinn drehen.
 - rechte Umlenkrolle **P** (Fig. 21) im Uhrzeigersinn drehen.
 - Das Band läuft nach unten weg:
 - linke Umlenkrolle **Q** (Fig. 21) entgegen dem Uhrzeigersinn drehen.
 - rechte Umlenkrolle **P** (Fig. 21) entgegen dem Uhrzeigersinn drehen.

4.7.3 Kontrolle

- Zweikanaloszilloskop über Tastköpfe 10:1 wie folgt anschließen:
 - Kanal A: Kopfschaltimpuls "HD SW" – TP602 (Fig. 24)
 - Kanal B: FM-Pakete "ENV" – TP301 (Fig. 24)
 - Trigger: Kanal A
- Testcassette wiedergeben.
- Taste "Bildsuchlauf rückwärts" drücken und nach 15 Sekunden Taste "Wiedergabe". Nach weiteren 3 Sekunden muss die Amplitude der FM-Pakete wieder das Maximum erreichen und deren Hüllkurve geradlinig sein. Gegebenenfalls sind die Umlenkrollen **Q** / **P** (Fig. 21) nachzustellen.
- Neigungswinkel des Kombikopfes kontrollieren (Punkt 4.2).
- Höhe und Azimut des Kombikopfes kontrollieren (Punkt 4.3).
- X-Abstand kontrollieren (Punkt 4.4).
- Kopfrad-Lagenebereinstellung kontrollieren (Abgleich Nr. 1, Seite 2-1).

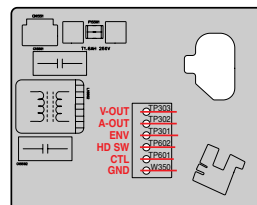

Fig. 24

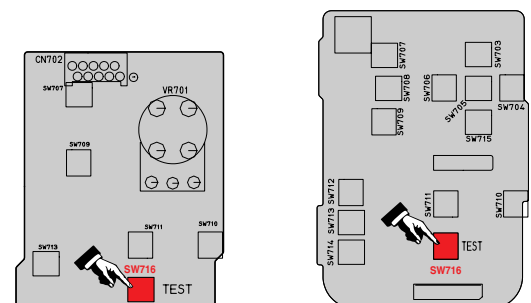

Fig. 25

Drive Mechanism

The indicated position numbers (e.g. K200) correspond with the position numbers in the exploded views and in the spare parts lists.

1. Test Equipment / Jigs

Variable isolating transformer
Dual-channel oscilloscope with 10:1 test probes

Part Number

Nylon gloves commonly available

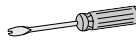
 Screwdriver (slotted) commonly available

 Test cassette (HiFi) 927540101600

 Torque cassette meter 759880471200

2. Overview of the Drive Mechanism

Top side of the mechanism

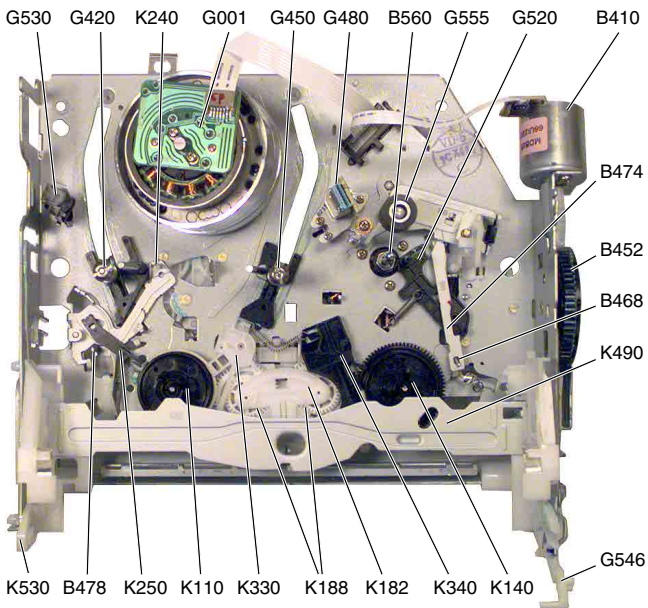

Fig. 1

- | | |
|-----------------------------------|-------------------------|
| B410 Loading motor | G546 Door opening lever |
| B452 Cam wheel | G555 Pinch roller |
| B468 Pinch roller reverse lever | K110 Reel, left |
| B474 Push rod | K140 Reel, right |
| B478 Release lever | K182 Idler wheel |
| B560 Capstan shaft | K188 Gear |
| G001 Tape drum | K240 Back tension arm |
| G420 Threading roller unit, left | K250 Brake band |
| G450 Threading roller unit, right | K330 Reel brake, left |
| G480 A/C head | K340 Reel brake, right |
| G520 Tape reverse guide lever | K490 Cassette lift |
| G530 Full erase head | K530 Lift lever |

Bottom side of the mechanism

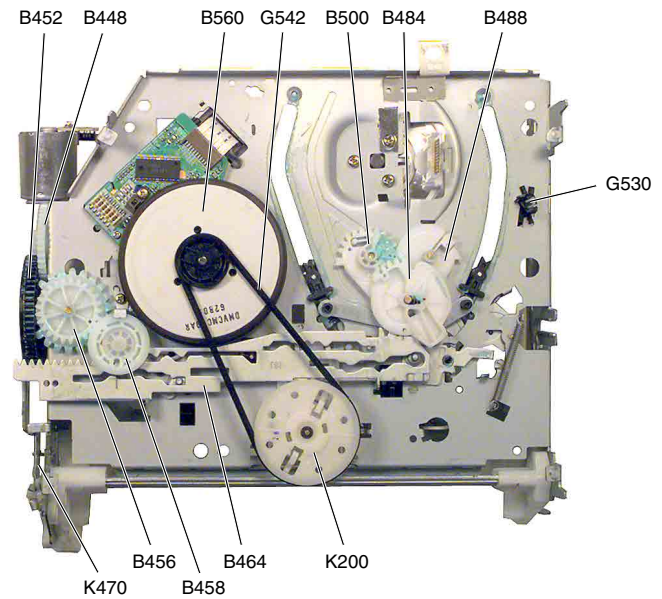

Fig. 2

- | | |
|--------------------------|---------------------------|
| B448 Gear joint | B500 Threading arm, right |
| B452 Cam wheel | B560 Capstan motor |
| B456 Gear joint | G530 Full erase head |
| B458 Gear joint | G542 Reel belt |
| B464 Control slide | K200 Pulley |
| B484 Loading drive gear | K470 Lift slider |
| B488 Threading arm, left | |

3. Disassembly Instructions

3.1 Loading motor

- Undo the screw (A) (Fig. 3).
- Remove the loading motor (B410, Fig. 3) to the rear.

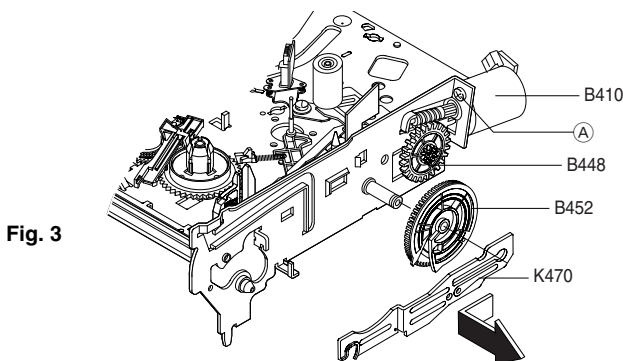

Fig. 3

3.2 Cassette lift

- Move the drive mechanism to the "Eject" position for removing the cassette lift:
 - Remove the loading motor (point 3.1).
 - Turn the white gear joint (B448, Fig. 3) counterclockwise until the cassette lift is in the "Eject" position.
 - Tense the spring-loaded lift lever (B) (Fig. 4), release the catch (C) then remove the cassette lift (K490, Fig. 1).

Note on reassembly:

- Insert the cassette lift so that the two left guide pins (D) (Fig. 5) engage into the lift guides of the lift lever (K530) and in the frame.
- Tense the spring-loaded lift lever (B) (Fig. 4), release the catch (C) then insert the cassette lift into the right guide of the lift lever.

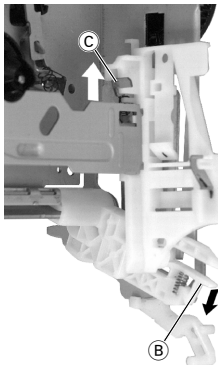

Fig. 4

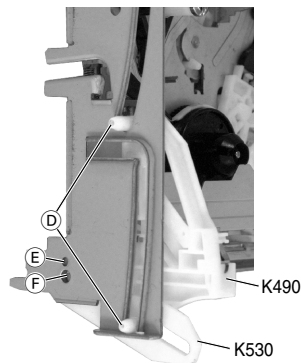

Fig. 5

3.3 Lift lever

- Remove the cassette lift (point 3.2).
- Disengage the locking lug of the lift lever one after the other through the holes (E) (Fig. 5) and (F) then remove the lift lever (K530).

3.4 Lift drive

- Remove the lift lever (point 3.3).
- Slide the lift slider (K470, Fig. 3) to the cam wheel (B452) and remove the door opening lever (546).
- Slide the lift slider (K470, Fig. 3) to the front then remove it.
- Remove the black cam wheel (B452, Fig. 3) and the white gear joint (B448).

Note on reassembly:

- Insert the white gear joint (B448, Fig. 3).
- Insert the cam wheel (B452, Fig. 7) with the drive mechanism in unthread position so that the mark (A) points towards the shaft of the white gear joint (B448).
- Insert the lift slider (K470, Fig. 3), press on the cam wheel (B452) then slide it backwards.
- Insert the door opening lever (G546) so that the guide of the right side part engages into the guide groove (H) (Fig. 6).
- Reassembly is carried out in reverse order.

Fig. 6

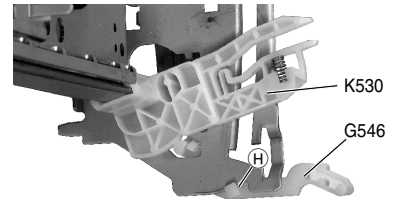
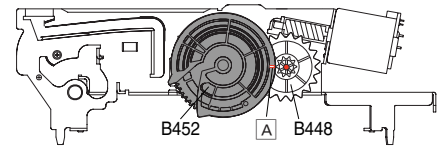

Fig. 7



3.5 AC combi head

- Undo the plug connectors if necessary.
- Undo the screw (I) (Fig. 8) then remove the AC combi head (G480). Reassembly is carried out in reverse order.

Note on reassembly:

- After replacing the combi head all adjustments described in the points 4.2, 4.3 and 4.4 must be carried out.

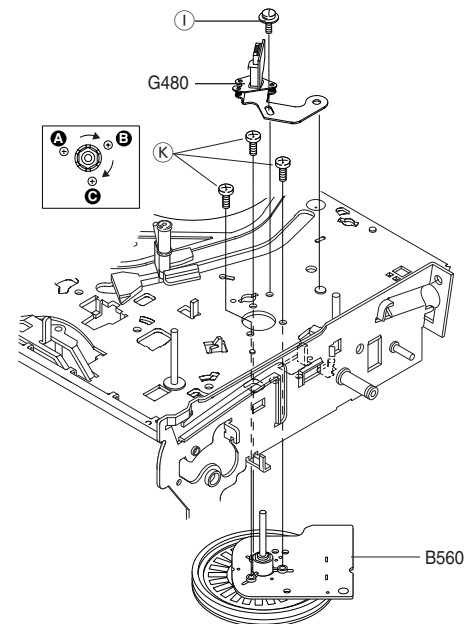

Fig. 8

3.6 Capstan motor

- Remove the reel belt (G542, Fig. 2).
- Undo the plug connectors if necessary.
- Undo the 3 screws (K) (Fig. 8).
- Remove the capstan motor (B560, Fig. 8) from the drive mechanism. Make sure that the capstan does not touch greased parts of the drive mechanism.

Reassembly is carried out in reverse order.

Make sure that the capstan is free of grease (clean it if necessary).

3.7 Tape drum unit

- Undo the plug connectors if necessary.
- Undo the 3 screws (L) (Fig. 9).
- Remove the ground plate (Fig. 9).
- Remove the tape drum unit (G001, Fig. 9) carefully from the drive mechanism.

Reassembly is carried out in reverse order.

Adjustments and checks after replacement

- Check the tape transport (point 4.7.3).
- Adjust the tape drum position indicator (Adjustment No.1, page 2-2).

Fig. 9

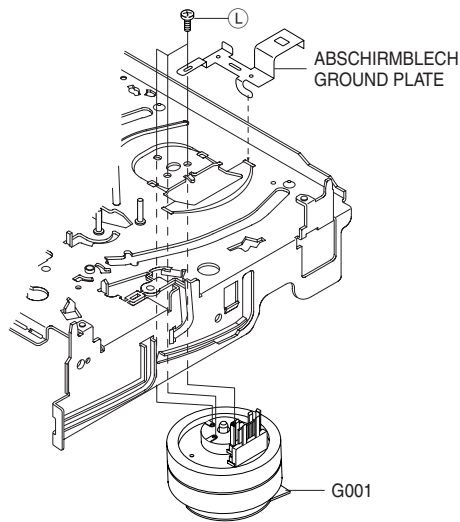

3.8 Pinch roller unit

- Disengage the locking lug **M** (Fig. 10).
- Turn the pinch roller holder (K546, Fig. 10) clockwise then remove it.
- Remove the pinch roller unit (G555, Fig. 10).
- Remove the push rod (B474, Fig. 10) if necessary.

Note on reassembly:

- Hook the push rod (B474, Fig. 11) into the lever B468.
- Slide the push rod to its right end stop.
- Insert the pinch roller unit so that the mark **B** (Fig. 10) runs in parallel to the push rod.
- Refit the pinch roller holder (K546).

Fig. 10

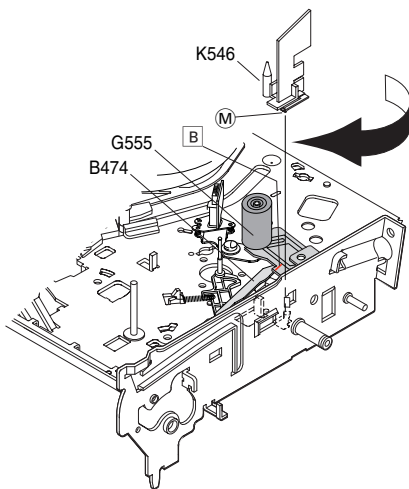

3.9 Reel brake, right

- Remove the cassette lift (point 3.2).
- Remove the spring (K350, Fig. 11).
- Disengage the 2 locking lugs **N** (Fig. 11) then remove the right reel brake (K340).

Reassembly is carried out in reverse order.

Note on reassembly:

- Insert the spring (K350) as shown in Fig. 11.

3.10 Reel brake, left

- Remove the cassette lift (point 3.2).
- Remove the spring (K350, Fig. 11).
- Disengage the locking lug **O** (Fig. 11) then remove the left reel brake (K330).

Reassembly is carried out in reverse order.

Note on reassembly:

- Insert the spring (K350) as shown in Fig. 11.

Fig. 11

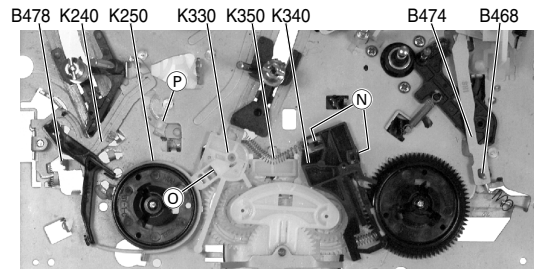
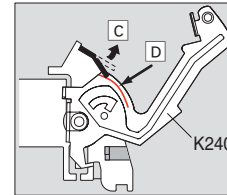

Fig. 12



3.11 Brake band / back tension arm

- Remove the left reel brake (point 3.10).
 - Remove the loading motor (point 3.1).
 - Slide the lift lever (K530, Fig. 6) inwards to its end stop.
 - Turn the gear joint (B448, Fig. 3) clockwise to its end stop.
 - Press on the release lever (B478, Fig. 11) to disengage it then turn the white gear joint (B448, Fig. 3) clockwise until the back tension arm is near by the full erase head.
 - Remove the brake band (K250, Fig. 11) from the reel, turn it clockwise to its end stop then remove it.
- Note: make sure that the felt of the brake band does not come in contact with grease or oil.
- Remove the back tension arm (K240, Fig. 11) if necessary:
 - Unhook the spring of the back tension arm at the bottom of the drive mechanism.
 - Bend the catch in direction of the arrow **C** (Fig. 12) until the back tension arm can just be removed (Attention! Danger of breaking!).
 - Remove the back tension arm (K240, Fig. 12).

Note on reassembly:

- After refitting the back tension arm bend the catch only till the mark **D** (Fig. 12).

Reassembly is carried out in reverse order.

3.12 Reel

- Remove the reel brakes and the brake band (Chapter 3.9...3.11).
 - Remove the reels (K140 / K110, Fig. 1).
- Reassembly is carried out in reverse order.

3.13 Control slide

- Remove the reel belt (G542, Fig. 2).
- Disengage the locking lug **P** (Fig. 11) then remove the loading drive gear (B484, Fig. 2).
- Undo the screw **Q** (Fig. 13) then remove the holder.
- Remove the gear joint (B458, Fig. 13).
- Remove the control slide (B464, Fig. 13).

Note on reassembly:

- Lower the cassette compartment:
 - Remove the loading motor (point 3.1).
 - Turn the white gear joint (B448, Fig. 3) clockwise until the hole **E** (Fig. 13) faces the shaft of the gear joint (B458).
- Slide the pinch roller reverse lever (B468, Fig. 13) to the front of the drive mechanism.
- Insert the control slide (B464) into the guides **R** (Fig. 13) of the chassis so that the mark **F** faces the shaft of the gear joint (B458). Furthermore the guide pins **X** of the levers (B468 / B478) as well as of the brakes (K340 / K330) must engage into the openings in the control lever (Fig. 13).
- Insert the gear joint (B458, Fig. 13) so that it faces the holes **E** / **G**. Furthermore the mark **H** must point at the mark **F** on the control slide.
- Fix the holder with the screw **Q** (Fig. 13).
- Insert the loading drive gear (B484, Fig. 13) with the drive mechanism in the unthread position so that the hole **I** faces the mark **J** on the threading arm and the mark **L** on the control slide is visible through the hole **K**. Press the control lever against the guides **R** and lock in the loading drive gear (B484).
- Fit the reel belt.

Fig. 13

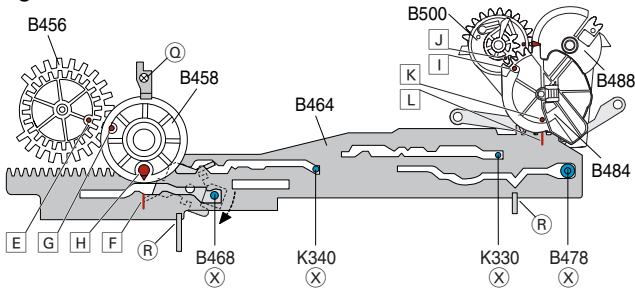

3.14 Idler wheel

- Remove the reel brakes (point 3.9 / 3.10).
 - Slide the idler wheel (K182, Fig. 14) towards the rear of the drive mechanism then remove it.
- Reassembly is carried out in reverse order.

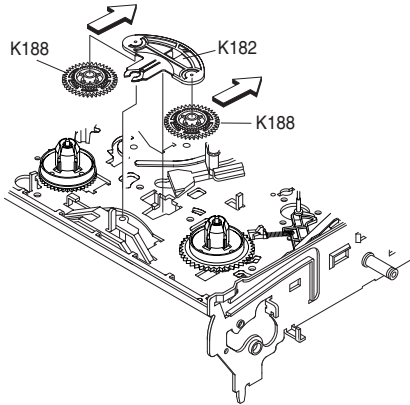

Fig. 14

3.15 Gear drive

- Remove the idler wheel (K182) (point 3.14)
 - Remove the right reel.
 - Remove the reel belt (G542, Fig. 2).
 - Remove the lock washer (S) (Fig. 15).
 - Remove the pulley (K200, Fig. 15).
 - Remove the control slide (point 3.13)
 - Release the locking lugs (T) (Fig. 15) then remove the gear drive (K221).
- Reassembly is carried out in reverse order.

Note on reassembly:

- The slide disk of the gear drive (K221, Fig. 16) must be located in the guide (U) of the switching claw (K225) when reassembling.
- The pulley (K200, Fig. 17) must be inserted so that the spring is located in the opening of the slide disk.

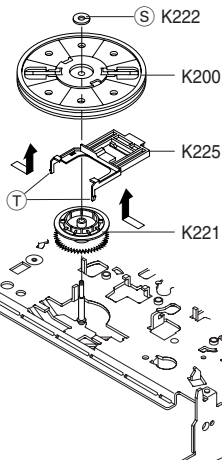

Fig. 15

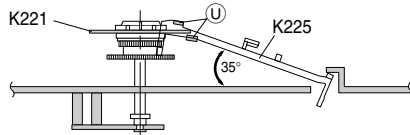
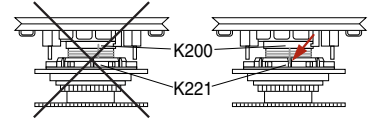

Fig. 16

Fig. 17



3.16 Threading roller unit

- Release the locking lug (P) (Fig. 11) then remove the loading drive gear (B484, Fig. 2).
 - Slide the threading roller units (G420 / G450, Fig. 18) in the "Thread" position then remove the threading arms (B500 / B488).
 - Remove the left reel brake (point 3.10).
 - Slide the right threading roller unit (G450, Fig. 19) in unthreading direction then remove it.
 - Remove the back tension arm (point 3.11).
 - Slide the left threading roller unit (G420, Fig. 19) in unthreading direction then remove it.
- Reassembly is carried out in reverse order.

Note on reassembly:

- Insert the threading arms so that the holes (M / N) (Fig. 18) face each other in the "Thread" drive mechanism position.
- Insert the loading drive gear (B484, Fig. 13) in the "Unthread" drive mechanism position so that the hole (I) and the mark (J) on the threading arm face each other as shown in Fig. 13, and the mark (L) on the control slide (B464) is visible through the hole (K). Press the control slide against the guides (R) then lock in the loading drive gear (B484).

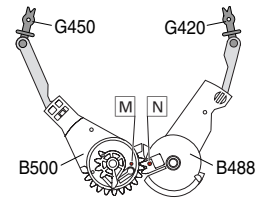

Fig. 18

3.17 Full erase head

- Turn the full erase head (G530, Fig. 19) counterclockwise then remove it.

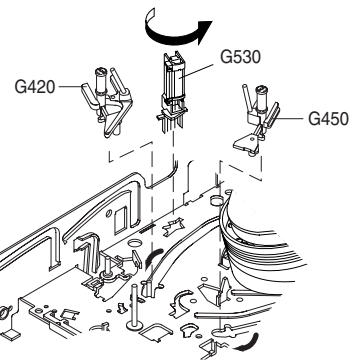

Fig. 19

3.18 Tape reverse guide lever

- Remove the pinch roller unit (point 3.8).
 - Unhook the spring G527 (Fig. 20).
 - Turn the tape reverse guide lever (G520, Fig. 20) in direction of the arrow "A" then remove it in direction of the arrow "B".
- Reassembly is carried out in reverse order.

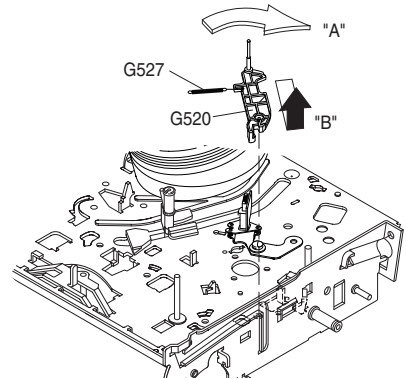

Fig. 20

4. Adjustments

4.1 Reverse rollers of the threading roller units

- Play a cassette E120.
- Re-adjust the reverse rollers \square / \square (Fig. 21) if necessary so that the tape does not curl when running over them.

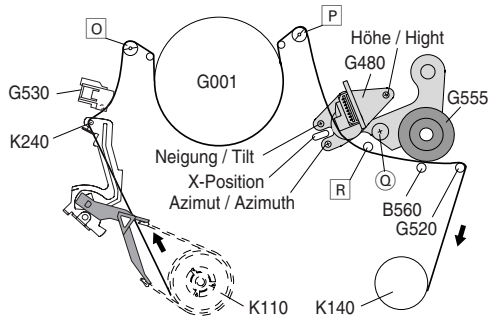

Fig. 21

4.2 Tilt of the combi head

- Play a cassette E120.
- Adjust the tilt of the combi head (G480) using the "Tilt" screw (Fig. 21) so that the tape just touches the lower edge of the tape guide \square (Fig. 21 / 22). The lower edge of the tape must not curl.

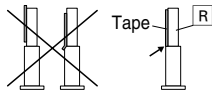

Fig. 22

4.3 Height and azimuth angle of the combi head

- Connect the oscilloscope to the TP302 "A-OUT" (Fig. 24).
- Play the test cassette (6kHz standard audio signal).
- Using the height adjustment screw ("Height", Fig. 21), adjust for maximum output voltage.
- Using the azimuth adjustment screw ("Azimuth", Fig. 21), adjust for maximum output voltage.

4.4 X-distance

- Connect the 10:1 test probes of the dual-channel oscilloscope as follows:
 - Channel A: head switching pulse "HD SW" – TP602 (Fig. 24)
 - Channel B: FM envelopes "ENV" – TP301 (Fig. 24)
 - Trigger: channel A
- Play the test cassette.
- Press the key SW716 (Fig. 25) on the "Keyboard Control Unit right" followed by the »5« button on the remote control.
- Undo the screw \odot (Fig. 21).
- Insert a screw driver into the oblong hole "X-Position" of the drive mechanism chassis and adjust for maximum amplitude of the FM envelopes by altering the mechanical mid-position of the combi head.
- Re-tighten the screw \odot (Fig. 21).
- Check the reverse rollers of the threading roller units (point 4.1).
- Check the height and azimuth angle of the combi head (point 4.3).
- Switch the unit off.

4.5 Tape tension

- Play back the torque cassette meter in "standard play" mode.
- The tape tension of the left reel must be 42g/cm \pm 11g/cm (4.2mNm \pm 1.1mNm).
- Otherwise check and replace if necessary the back tension arm (K240, Fig. 11), the spring of the back tension arm (K248), and the brake band (K250).

4.6 Torque in reverse picture search mode

- Play back the torque cassette meter in "reverse picture search" mode.
- The torque of the left reel must be 145g/cm \pm 30g/cm (14.5mNm \pm 3mNm).
- Otherwise check, clean or replace if necessary the pulley (K200, Fig. 15) and the reel belt (G542, Fig. 2).

4.7 Tape transport

4.7.1 Coarse adjustment

- Check the tape tension (point 4.5).
- Connect the 10:1 test probes of the dual-channel oscilloscope as follows:
 - Channel A: head switching pulse "HD SW" – TP602 (Fig. 24)
 - Channel B: FM envelopes "ENV" – TP301 (Fig. 24)
 - Trigger: channel A
- Play the test cassette.
- Adjust the reverse rollers \square / \square (Fig. 21) so that the FM envelopes keep the amplitude limit value $b/a \geq 0.63$ (Fig. 23) at the tape take-up side and the tape supply side.

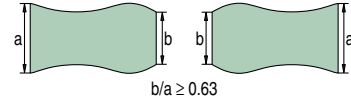
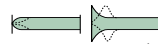

Fig. 23

4.7.2 Fine adjustment

- Adjust the X-distance (point 4.4).
- Connect the 10:1 test probes of the dual-channel oscilloscope as follows:
 - Channel A: head switching pulse "HD SW" – TP602 (Fig. 24)
 - Channel B: FM envelopes "ENV" – TP301 (Fig. 24)
 - Trigger: channel A
- Play the test cassette.
- Manually adjust the tracking so that the picture just becomes noisy.
- Adjust the reverse rollers \square / \square (Fig. 21) so that the amplitude of the FM envelopes is as flat as possible.

- The tape rides over the upper edge:



turn the left reverse roller \square (Fig. 21) clockwise.

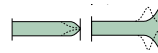

turn the right reverse roller \square (Fig. 21) clockwise.

- The tape rides over the lower edge:

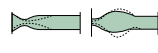

turn the left reverse roller \square (Fig. 21) counter-clockwise.

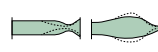

turn the right reverse roller \square (Fig. 21) counter-clockwise.

4.7.3 Check

- Connect the 10:1 test probes of the dual-channel oscilloscope as follows:
 - Channel A: head switching pulse "HD SW" – TP602 (Fig. 24)
 - Channel B: FM envelopes "ENV" – TP301 (Fig. 24)
 - Trigger: channel A
- Play the test cassette.
- Press the "Reverse picture search" button then after 15 seconds the "Play" button. After further 3 seconds the amplitude of the FM envelopes must have reached its maximum and must be flat. If necessary re-adjust the reverse rollers \square / \square (Fig. 21).
- Check the tilt of the combi head (point 4.2).
- Check the height and azimuth angle of the combi head (point 4.3).
- Check the X-distance (point 4.4).
- Check the tape drum position indicator adjustment. (Adjustment No. 1, page 2-2).

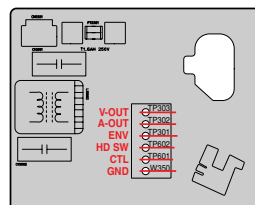

Fig. 24

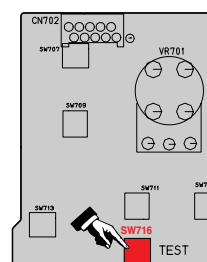
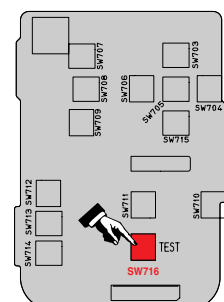

Fig. 25



GV 62...

GV 32... / GV 52... / SE 14...

Explosionszeichnungen und Ersatzteillisten Exploded Views and Spare Parts Lists

2

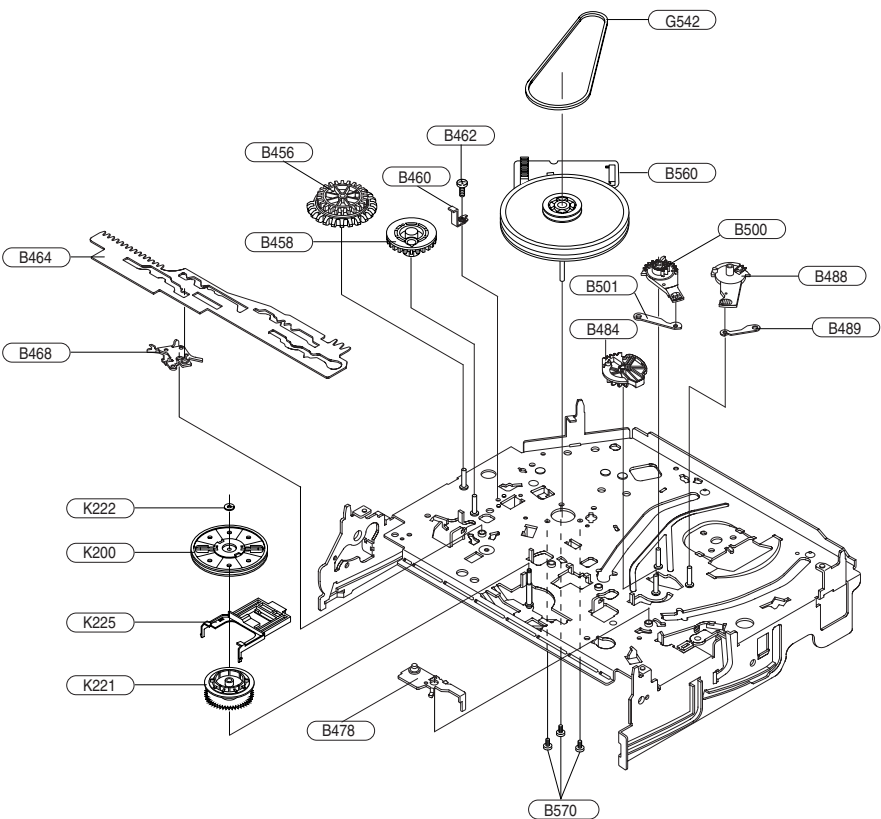

1

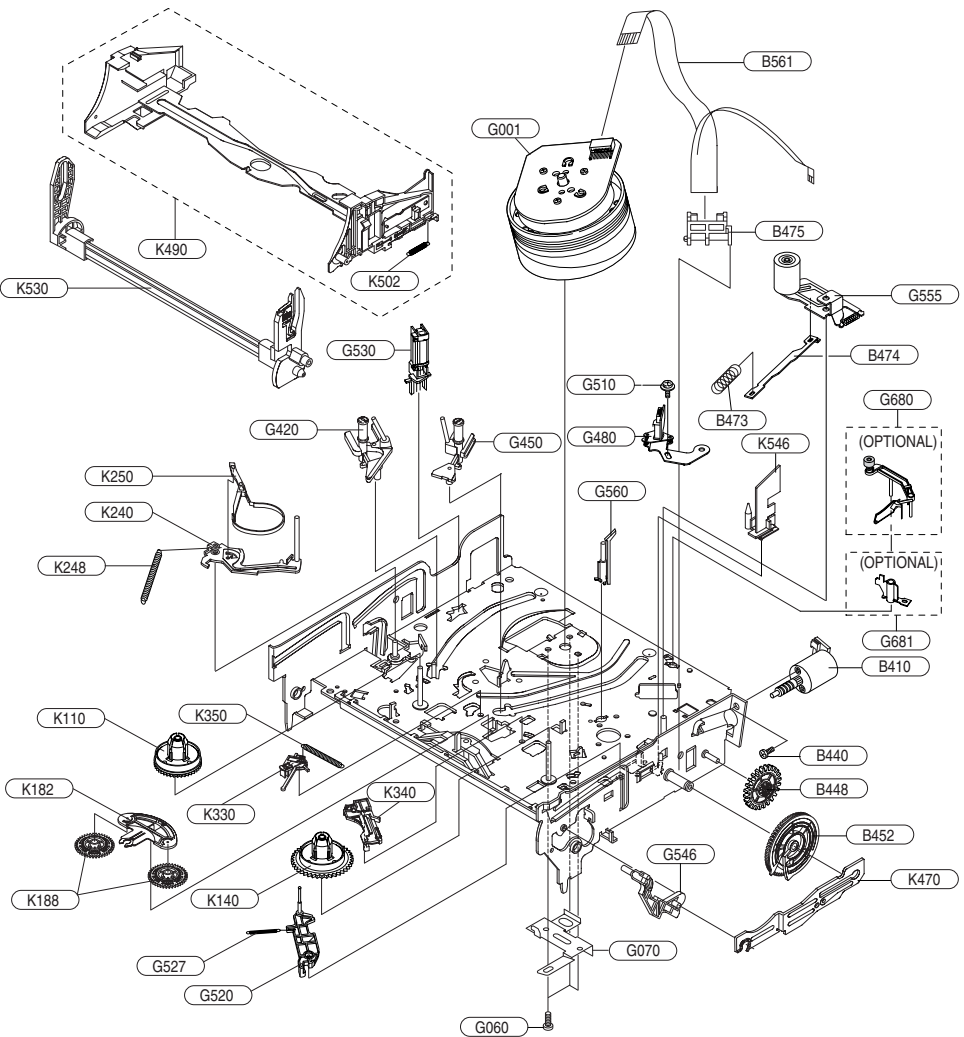

3

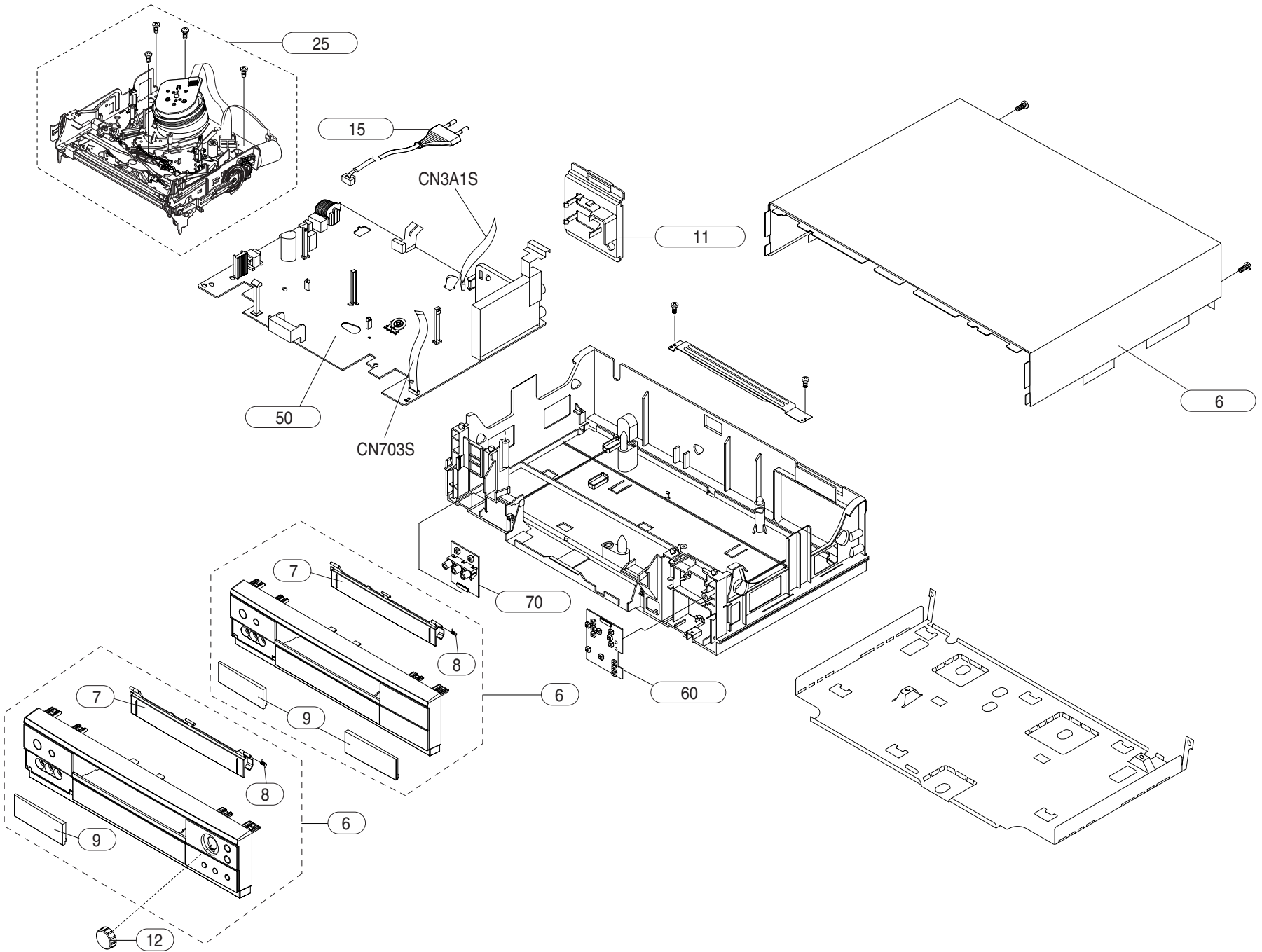

GRUNDIGErsatzteilliste
Spare Parts List**VIDEO****7 / 2002****VIVANCE GV 3200 VPS**MATERIAL-NR. / PART NO.: 774010075100
BESTELL-NR. / ORDER NO.: GMJ3700 PROCON SILBER/PROCON SILVER

POS. NR. POS. NO.	ABB. FIG.	MATERIAL-NR. PART NUMBER	ANZ. QTY.	BEZEICHNUNG (D)	DESCRIPTION (GB)
		774010075100		VIVANCE GV 3200 VPS PROCON SILBER KEIN E-TEIL	VIVANCE GV 3200 VPS PROCON SILVER NO SPARE PART
0006.000	3	759880770600		FRONTPLATTE KPL. SILBER	FRONT PANEL ASSY SILVER
0007.000	3	759880773000		KASSETTENFACHKLAPPE SILBER	LIFT FLAP ASSY SILVER
0008.000	3	759880777600		FEDER	SPRING
0010.000	3	759880783500		GEH.-OBERTEIL SILBER	TOP COVER SILVER
0011.000	3	759880783700		BUCHSENABDECKUNG	JACK COVER
0015.000	△ 3	759880778300		NETZKABEL	POWER CABLE
0021.000		720117132000		FERNBEDIENUNG TP92V POLAR	REMOTE CONTROL TP92V POLA
0025.000	3	759880790000	X	LAUFWERK TS-10A KEIN E-TEIL	DRIVE MECHANISM TS-10 A NO SPARE PART
0033.000		275990054800		BANDTROMMEL KPL. 2HD PAL	DRUM ASSY 2HD PAL
0050.000	△ 3	275990112500	X	LP-CHASSISMODUL KPL. KEIN E-TEIL	CHASSISBOARD C.B.A NO SPARE PART
0060.000	3	275990201100	X	LP-BEDIENMODUL LINKS KEIN E-TEIL	CONTROL BOARD C.B.A LEFT NO SPARE PART
0070.000	3	275990201200	X	LP-BEDIENMODUL RECHTS KEIN E-TEIL	CONTROL BOARD C.B.A RIGHT NO SPARE PART
CN3A1S CN703S		759880777700 759880777900		FLEXIBLE LEITUNG 30V 6P 140MM FLEXIBLE LEITUNG 30V 10P 130MM	FLEXIBLE CABLE 30V 6P 140MM FLEXIBLE CABLE 30V 10P 130MM
		720116016500 720105411000		BEDIENUNGSANLEITUNG I/NL/P/DK/N/FIN/F SERVICE MANUAL D/GB	INSTRUCTION MANUAL I/NL/P/DK/N/FIN/F SERVICE MANUAL D/GB
				X = SIEHE GESONDERTE E-LISTE	X = SEE SEPARATE PARTS LIST

Es gelten die Vorschriften und Sicherheitshinweise gemäß dem Service Manual "Sicherheit", Mat.-Nummer 720108000000, sowie zusätzlich die eventuell abweichenden, landesspezifischen Vorschriften!



The regulations and safety instructions shall be valid as provided by the "Safety" Service Manual, part number 720108000000, as well as the respective national deviations.

ÄNDERUNGEN VORBEHALTEN / SUBJECT TO ALTERATION

GRUNDIGErsatzteilliste
Spare Parts List**VIDEO****7 / 2002****VIVANCE GV 3205 VPS**MATERIAL-NR. / PART NO.: 774010085100
BESTELL-NR. / ORDER NO.: GMJ4200 PROCON SILBER/PROCON SILVER

POS. NR. POS. NO.	ABB. FIG.	MATERIAL-NR. PART NUMBER	ANZ. QTY.	BEZEICHNUNG (D)	DESCRIPTION (GB)
		774010085100		VIVANCE GV 3205 VPS PROCON SILBER KEIN E-TEIL	VIVANCE GV 3205 VPS PROCON SILVER NO SPARE PART
0006.000	3	759880770800		FRONTPLATTE KPL. SILBER	FRONT PANEL ASSY SILVER
0007.000	3	759880773000		KASSETTENFACHKLAPPE SILBER	LIFT FLAP ASSY SILVER
0008.000	3	759880777600		FEDER	SPRING
0010.000	3	759880783500		GEH.-OBERTEIL SILBER	TOP COVER SILVER
0011.000	3	759880783700		BUCHSENABDECKUNG	JACK COVER
0015.000	△ 3	759880778300		NETZKABEL	POWER CABLE
0021.000		720117132000		FERNBEDIENUNG TP92V POLAR	REMOTE CONTROL TP92V POLA
0025.000	3	759880790000	X	LAUFWERK TS-10A KEIN E-TEIL	DRIVE MECHANISM TS-10A NO SPARE PART
0033.000		275990054900		BANDTROMMEL KPL. 2HD PAL	DRUM ASSY 2HD PAL
0050.000	△ 3	275990112600	X	LP-CHASSISMODUL KPL. KEIN E-TEIL	CHASSISBOARD C.B.A NO SPARE PART
0060.000	3	275990201100	X	LP-BEDIENMODUL LINKS KEIN E-TEIL	CONTROL BOARD C.B.A LEFT NO SPARE PART
0070.000	3	275990201200	X	LP-BEDIENMODUL RECHTS KEIN E-TEIL	CONTROL BOARD C.B.A RIGHT NO SPARE PART
CN3A1S CN703S		759880777700 759880777900		FLEXIBLE LEITUNG 30V 6P 140MM FLEXIBLE LEITUNG 30V 10P 130MM	FLEXIBLE CABLE 30V 6P 140MM FLEXIBLE CABLE 30V 10P 130MM
		720116017000 720105411000		BEDIENUNGSANLEITUNG CIS/PL/CZ/SK/H/SI SERVICE MANUAL D/GB	INSTRUCTION MANUAL CIS/PL/CZ/SK/H/SI SERVICE MANUAL D/GB
				X = SIEHE GESONDERTE E-LISTE	X = SEE SEPARATE PARTS LIST

Es gelten die Vorschriften und Sicherheitshinweise gemäß dem Service Manual "Sicherheit", Mat.-Nummer 720108000000, sowie zusätzlich die eventuell abweichenden, landesspezifischen Vorschriften!



The regulations and safety instructions shall be valid as provided by the "Safety" Service Manual, part number 720108000000, as well as the respective national deviations.

ÄNDERUNGEN VORBEHALTEN / SUBJECT TO ALTERATION

Ersatzteilliste
Spare Parts List

VIDEO

7 / 2002

VIVANCE GV 3242 NIC

MATERIAL-NR. / PART NO.: 774010145100 BESTELL-NR. / ORDER NO.: GMJ4600 PROCON SILBER/PROCON
 MATERIAL-NR. / PART NO.: 774010155100 BESTELL-NR. / ORDER NO.: GMJ4700 TESSA SCHWARZ/TESSA BLACK *
 MATERIAL-NR. / PART NO.: 774010295100 BESTELL-NR. / ORDER NO.: GMJ5900 PROCON SILBER/PROCON *

POS. NR. POS. NO.	ABB. FIG.	MATERIAL-NR. PART NUMBER	ANZ. QTY.	BEZEICHNUNG (D)	DESCRIPTION (GB)
		774010145100		VIVANCE GV 3242 NIC PROCON SILBER KEIN E-TEIL	VIVANCE GV 3242 NIC PROCON SILVER NO SPARE PART
		774010155100		VIVANCE GV 3242 NIC TESSA SCHWARZ * KEIN E-TEIL	VIVANCE GV 3242 NIC TESSA BLACK * NO SPARE PART
		774010295100		VIVANCE GV 3242 NIC PROCON SILBER * KEIN E-TEIL	VIVANCE GV 3242 NIC PROCON SILVER * NO SPARE PART
0006.000	3	759880771400		FRONTPLATTE KPL. SCHWARZ	FRONTPANEL ASSY BLACK
0006.000	3	759880771500		FRONTPLATTE KPL. SILBER	FRONTPANEL ASSY SILVER
0007.000	3	759880772900		KASSETTENFACHKLAPPE SCHWARZ	LIFT FLAP ASSY BLACK
0007.000	3	759880773000		KASSETTENFACHKLAPPE SILBER	LIFT FLAP ASSY SILVER
0008.000	3	759880777600		FEDER	SPRING
0009.000	3	759880773300		KLAPPE LINKS SCHWARZ	FLAP LEFT BLACK
0009.000	3	759880773400		KLAPPE LINKS SILBER	FLAP LEFT SILVER
0010.000	3	759880783600		GEH.-OBERTEIL SCHWARZ	TOP COVER BLACK
0010.000	3	759880783500		GEH.-OBERTEIL SILBER	TOP COVER SILVER
0011.000	3	759880774900		BUCHSENABDECKUNG	JACK COVER
0015.000	△ 3	759880778300		NETZKABEL	POWER CABLE
0021.000		720117131900		FERNBEDIENUNG TP92V SCHWARZ	REMOTE CONTROL TP92V BLACK
0021.000		720117132000		FERNBEDIENUNG TP92V POLAR	REMOTE CONTROL TP92V POLAR
0025.000	3	759880790000	X	LAUFWERK TS-10A KEIN E-TEIL	DRIVE MECHANISM TS-10A NO SPARE PART
0033.000		275990054700		BANDTROMMEL KPL. 6HD PAL	DRUM ASSY 6HD PAL
0050.000	△ 3	275990113000	X	LP-CHASSISMODUL KPL. KEIN E-TEIL	CHASSISBOARD C.B.A NO SPARE PART
0051.000	△ 3	275990113100	X	LP-CHASSISMODUL KPL. * KEIN E-TEIL	CHASSISBOARD C.B.A * NO SPARE PART
0060.000	3	275990201300	X	LP-BEDIENMODUL LINKS KEIN E-TEIL	CONTROL BOARD C.B.A LEFT NO SPARE PART
0070.000	3	275990201200	X	LP-BEDIENMODUL RECHTS KEIN E-TEIL	CONTROL BOARD C.B.A RIGHT NO SPARE PART
CN3A1S	3	759880777700		FLEXIBLE LEITUNG 30V 6P 140MM	FLEXIBLE CABLE 30V 6P 140MM
CN703S	3	759880777900		FLEXIBLE LEITUNG 30V 10P 130MM	FLEXIBLE CABLE 30V 10P 130MM
		720116018500		BEDIENUNGSANLEITUNG D/F/I/NL	INSTRUCTION MANUAL D/F/I/NL
		720105411000		SERVICE MANUAL D/GB	SERVICE MANUAL D/GB
				X = SIEHE GESONDERTE E-LISTE	X = SEE SEPARATE PARTS LIST

Es gelten die Vorschriften und Sicherheitshinweise gemäß dem Service Manual "Sicherheit", Mat.-Nummer 720108000000, sowie zusätzlich die eventuell abweichenden, landesspezifischen Vorschriften!



The regulations and safety instructions shall be valid as provided by the "Safety" Service Manual, part number 720108000000, as well as the respective national deviations.

ÄNDERUNGEN VORBEHALTEN / SUBJECT TO ALTERATION

Ersatzteilliste
Spare Parts List

VIDEO

7 / 2002

VIVANCE GV 3243 HIFI

MATERIAL-NR. / PART NO.: 774010135100 BESTELL-NR. / ORDER NO.: GMJ4500 SCHWARZ/BLACK
 MATERIAL-NR. / PART NO.: 774010125100 BESTELL-NR. / ORDER NO.: GMJ4400 PROCON SILBER/PROCON

POS. NR. POS. NO.	ABB. FIG.	MATERIAL-NR. PART NUMBER	ANZ. QTY.	BEZEICHNUNG (D)	DESCRIPTION (GB)
		774010135100		VIVANCE GV 3243 HIFI TESSA SCHWARZ KEIN E-TEIL	VIVANCE GV 3243 HIFI TESSA BLACK NO SPARE PART
		774010125100		VIVANCE GV 3243 HIFI PROCON SILBER KEIN E-TEIL	VIVANCE GV 3243 HIFI PROCON SILVER NO SPARE PART
0006.000	3	759880771600		FRONTPLATTE KPL. SCHWARZ	FRONTPANEL ASSY BLACK
0006.000	3	759880771700		FRONTPLATTE KPL. SILBER	FRONTPANEL ASSY SILVER
0007.000	3	759880772900		KASSETTENFACHKLAPPE SCHWARZ	LIFT FLAP ASSY BLACK
0007.000	3	759880773000		KASSETTENFACHKLAPPE SILBER	LIFT FLAP ASSY SILVER
0008.000	3	759880773500		KLAPPE LINKS SCHWARZ	FLAP LEFT BLACK
0008.000	3	759880773600		KLAPPE LINKS SILBER	FLAP LEFT SILVER
0010.000	3	759880783600		GEH.-OBERTEIL SCHWARZ	TOP COVER BLACK
0010.000	3	759880783500		GEH.-OBERTEIL SILBER	TOP COVER SILVER
0011.000	3	759880774900		BUCHSENABDECKUNG	JACK COVER
0015.000	△ 3	759880778300		NETZKABEL	POWER CABLE
0021.000		720117131900		FERNBEDIENUNG TP92V SCHWARZ	REMOTE CONTROL TP92V BLACK
0021.000		720117132000		FERNBEDIENUNG TP92V POLAR	REMOTE CONTROL TP92V POLAR
0025.000	3	759880790000	X	LAUFWERK TS-10A KEIN E-TEIL	DRIVE MECHANISM TS-10A NO SPARE PART
0033.000		275990054700		BANDTROMMEL KPL. 6HD PAL	DRUM ASSY 6HD PAL
0050.000	△ 3	275990112900	X	LP-CHASSISMODUL KPL. KEIN E-TEIL	CHASSISBOARD C.B.A NO SPARE PART
0060.000	3	275990201300	X	LP-BEDIENMODUL LINKS KEIN E-TEIL	CONTROL BOARD C.B.A LEFT NO SPARE PART
0070.000	3	275990201200	X	LP-BEDIENMODUL RECHTS KEIN E-TEIL	CONTROL BOARD C.B.A RIGHT NO SPARE PART
CN3A1S	3	759880777700		FLEXIBLE LEITUNG 30V 6P 140MM	FLEXIBLE CABLE 30V 6P 140MM
CN703S	3	759880777900		FLEXIBLE LEITUNG 30V 10P 130MM	FLEXIBLE CABLE 30V 10P 130MM
		720116018500		BEDIENUNGSANLEITUNG D/F/I/NL	INSTRUCTION MANUAL D/F/I/NL
		720105411000		SERVICE MANUAL D/GB	SERVICE MANUAL D/GB
				X = SIEHE GESONDERTE E-LISTE	X = SEE SEPARATE PARTS LIST

Es gelten die Vorschriften und Sicherheitshinweise gemäß dem Service Manual "Sicherheit", Mat.-Nummer 720108000000, sowie zusätzlich die eventuell abweichenden, landesspezifischen Vorschriften!



The regulations and safety instructions shall be valid as provided by the "Safety" Service Manual, part number 720108000000, as well as the respective national deviations.

ÄNDERUNGEN VORBEHALTEN / SUBJECT TO ALTERATION

GRUNDIG

Ersatzteilliste
Spare Parts List

VIDEO

7 / 2002

VIVANCE GV 3245 HIFI

MATERIAL-NR. / PART NO.: 774010165100
BESTELL-NR. / ORDER NO.: GMJ5400 PROCON SILBER/PROCON

POS. NR. POS. NO.	ABB. FIG.	MATERIAL-NR. PART NUMBER	ANZ. QTY.	BEZEICHNUNG (D)	DESCRIPTION (GB)
		774010165100		VIVANCE GV 3245 HIFI PROCON SILBER KEIN E-TEIL	VIVANCE GV 3245 HIFI PROCON SILBER NO SPARE PART
0006.000	3	759880771800		FRONTPLATTE KPL. SILBER	FRONT PANEL ASSY SILVER
0007.000	3	759880773000		KASSETTENFACHKLAPPE SILBER	LIFT FLAP ASSY SILVER
0008.000	3	759880777600		FEDER	SPRING
0009.000	3	759880773400		KLAPPE LINKS SILBER	FLAP LEFT SILVER
0010.000	3	759880783500		GEH.-OBERTEIL SILBER	TOP COVER SILVER
0011.000	3	759880774900		BUCHSENABDECKUNG	JACK COVER
0015.000	△ 3	759880778300		NETZKABEL	POWER CABLE
0021.000		720117132000		FERNBEDIENUNG TP92V POLAR	REMOTE CONTROL TP92V POLAR
0025.000	3	759880790000	X	LAUFWERK TS-10A KEIN E-TEIL	DRIVE MECHANISM TS-10A NO SPARE PART
0033.000		275990054700		BANDTROMMEL KPL. 6HD PAL	DRUM ASSY 6HD PAL
0050.000	△ 3	275990113200	X	LP-CHASSISMODUL KPL. KEIN E-TEIL	CHASSISBOARD C.B.A NO SPARE PART
0060.000	3	275990201300	X	LP-BEDIENMODUL LINKS KEIN E-TEIL	CONTROL BOARD C.B.A LEFT NO SPARE PART
0070.000	3	275990201200	X	LP-BEDIENMODUL RECHTS KEIN E-TEIL	CONTROL BOARD C.B.A RIGHT NO SPARE PART
CN3A1S	3	759880777700		FLEXIBLE LEITUNG 30V 6P 140MM	FLEXIBLE CABLE 30V 6P 140MM
CN703S	3	759880777900		FLEXIBLE LEITUNG 30V 10P 130MM	FLEXIBLE CABLE 30V 10P 130MM
		720116019000		BEDIENUNGSANLEITUNG CIS/PL/CZ/SK/H/SI	INSTRUCTION MANUAL CIS/PL/CZ/SK/H/SI
		720105411000		SERVICE MANUAL D/GB	SERVICE MANUAL D/GB
				X = SIEHE GESONDERTE E-LISTE	X = SEE SEPARATE PARTS LIST

Es gelten die Vorschriften und Sicherheitshinweise gemäß dem Service Manual "Sicherheit", Mat.-Nummer 720108000000, sowie zusätzlich die eventuell abweichenden, landesspezifischen Vorschriften!



The regulations and safety instructions shall be valid as provided by the "Safety" Service Manual, part number 720108000000, as well as the respective national deviations.

ÄNDERUNGEN VORBEHALTEN / SUBJECT TO ALTERATION

GRUNDIG

Ersatzteilliste
Spare Parts List

VIDEO

7 / 2002

VIVANCE GV 3247 HIFI

MATERIAL-NR. / PART NO.: 774010225100
BESTELL-NR. / ORDER NO.: GMJ5700 PROCON SILBER/PROCON SILVER

POS. NR. POS. NO.	ABB. FIG.	MATERIAL-NR. PART NUMBER	ANZ. QTY.	BEZEICHNUNG (D)	DESCRIPTION (GB)
		774010225100		VIVANCE GV 3247 HIFI PROCON SILBER KEIN E-TEIL	VIVANCE GV 3247 HIFI PROCON SILBER NO SPARE PART
0006.000	3	759880782800		FRONTPLATTE KPL. SILBER	FRONT PANEL ASSY SILVER
0007.000	3	759880773000		KASSETTENFACHKLAPPE SILBER	LIFT FLAP ASSY SILVER
0008.000	3	759880777600		FEDER	SPRING
0009.000	3	759880783200		KLAPPE LINKS SILBER	FLAP LEFT SILVER
0010.000	3	759880783500		GEH.-OBERTEIL SILBER	TOP COVER SILVER
0011.000	3	759880783800		BUCHSENABDECKUNG	JACK COVER
0015.000	△ 3	759880778300		NETZKABEL	POWER CABLE
0021.000		720117132000		FERNBEDIENUNG TP92V POLAR	REMOTE CONTROL TP92V POLAR
0025.000	3	759880790000	X	LAUFWERK TS-10A	DRIVE MECHANISM TS-10A
0033.000		275990054700		BANDTROMMEL KPL. 6HD PAL	DRUM ASSY 6HD PAL
0050.000	△ 3	275990113700	X	LP-CHASSISMODUL KPL. KEIN E-TEIL	CHASSISBOARD C.B.A NO SPARE PART
0060.000	3	275990201300	X	LP-BEDIENMODUL LINKS KEIN E-TEIL	CONTROL BOARD C.B.A LEFT NO SPARE PART
0070.000	3	275990201200	X	LP-BEDIENMODUL RECHTS KEIN E-TEIL	CONTROL BOARD C.B.A RIGHT NO SPARE PART
CN3A1S	3	759880777700		FLEXIBLE LEITUNG 30V 6P 140MM	FLEXIBLE CABLE 30V 6P 140MM
CN703S	3	759880777900		FLEXIBLE LEITUNG 30V 10P 130MM	FLEXIBLE CABLE 30V 10P 130MM
		720116021500		BEDIENUNGSANLEITUNG GB	INSTRUCTION MANUAL GB
		720105411000		SERVICE MANUAL D/GB	SERVICE MANUAL D/GB
				X = SIEHE GESONDERTE E-LISTE	X = SEE SEPARATE PARTS LIST

Es gelten die Vorschriften und Sicherheitshinweise gemäß dem Service Manual "Sicherheit", Mat.-Nummer 720108000000, sowie zusätzlich die eventuell abweichenden, landesspezifischen Vorschriften!



The regulations and safety instructions shall be valid as provided by the "Safety" Service Manual, part number 720108000000, as well as the respective national deviations.

ÄNDERUNGEN VORBEHALTEN / SUBJECT TO ALTERATION

GRUNDIGErsatzteilliste
Spare Parts List**VIDEO****7 / 2002****XERIA GV 5253 HIFI**MATERIAL-NR. / PART NO.: 774010095100
BESTELL-NR. / ORDER NO.: GMJ6000 TESSA SCHWARZ/TESSA BLACK

POS. NR. POS. NO.	ABB. FIG.	MATERIAL-NR. PART NUMBER	ANZ. QTY.	BEZEICHNUNG (D)	DESCRIPTION (GB)
		774010095100		Xeria GV 5253 HIFI TESSA SCHWARZ KEIN E-TEIL	Xeria GV 5253 HIFI TESSA BLACK NO SPARE PART
0006.000	3	759880785600		FRONTPLATTE KPL. SCHWARZ	FRONTPANEL ASSY BLACK
0007.000	3	759880772900		KASSETTENFACHKLAPPE SCHWARZ	LIFT FLAP ASSY BLACK
0008.000	3	759880777600		FEDER	SPRING
0009.000	3	759880773800		KLAPPE LINKS SCHWARZ	FLAP LEFT BLACK
0010.000	3	759880783600		GEH.-OBERTEIL SCHWARZ	TOP COVER BLACK
0011.000	3	759880774800		BUCHSENABDECKUNG	JACK COVER
0015.000 Δ	3	759880778300		NETZKABEL	POWER CABLE
0021.000		720117131900		FERNBEDIENUNG TP92V SCHWARZ	REMOTE CONTROL TP92V BLACK
0025.000	3	759880790000	X	LAUFWERK TS-10A KEIN E-TEIL	DRIVE MECHANISM TS-10A NO SPARE PART
0033.000		275990054700		BANDTROMMEL KPL. 6HD PAL	DRUM ASSY 6HD PAL
0050.000 Δ	3	275990114100	X	LP-CHASSISMODUL KPL. KEIN E-TEIL	CHASSISBOARD C.B.A NO SPARE PART
0060.000	3	275990201300	X	LP-BEDIENMODUL LINKS KEIN E-TEIL	CONTROL BOARD C.B.A LEFT NO SPARE PART
0070.000	3	275990201900	X	LP-BEDIENMODUL RECHTS KEIN E-TEIL	CONTROL BOARD C.B.A RIGHT NO SPARE PART
CN3A1S	3	759880777700		FLEXIBLE LEITUNG 30V 6P 140MM	FLEXIBLE CABLE 30V 6P 140MM
CN703S	3	759880777900		FLEXIBLE LEITUNG 30V 10P 130MM	FLEXIBLE CABLE 30V 10P 130MM
		720116022500		BEDIENUNGSANLEITUNG D/F//NL	INSTRUCTION MANUAL D/F//NL
		720105411000		SERVICE MANUAL D/GB	SERVICE MANUAL D/GB
				X = SIEHE GESONDERTE E-LISTE	X = SEE SEPARATE PARTS LIST

Es gelten die Vorschriften und Sicherheitshinweise gemäß dem Service Manual "Sicherheit", Mat.-Nummer 720108000000, sowie zusätzlich die eventuell abweichenden, landesspezifischen Vorschriften!



The regulations and safety instructions shall be valid as provided by the "Safety" Service Manual, part number 720108000000, as well as the respective national deviations.

ÄNDERUNGEN VORBEHALTEN / SUBJECT TO ALTERATION

GRUNDIGErsatzteilliste
Spare Parts List**VIDEO****7 / 2002****XERIA GV 6262 NIC**MATERIAL-NR. / PART NO.: 774010185100
BESTELL-NR. / ORDER NO.: GMJ5300

POS. NR. POS. NO.	ABB. FIG.	MATERIAL-NR. PART NUMBER	ANZ. QTY.	BEZEICHNUNG (D)	DESCRIPTION (GB)
		774010185100		XERIA GV 6262 NIC PROCON SILBER KEIN E-TEIL	XERIA GV 6262 NIC PROCON SILVER NO SPARE PART
0006.000	3	759880782400		FRONTPLATTE KPL. SILBER	FRONTPANEL ASSY SILVER
0007.000	3	759880773000		KASSETTENFACHKLAPPE SILBER	LIFT FLAP ASSY SILVER
0008.000	3	759880777600		FEDER	SPRING
0009.000	3	759880782900		KLAPPE LINKS SILBER	FLAP LEFT SILVER
0010.000	3	759880783500		GEH.-OBERTEIL SILBER	TOP COVER SILVER
0011.000	3	759880774800		BUCHSENABDECKUNG	JACK COVER
0012.000	3	759880783400		SHUTTLE KNOPF SILBER	SHUTTLE KNOB SILVER
0015.000 Δ	3	759880778300		NETZKABEL	POWER CABLE
0021.000		720117132000		FERNBEDIENUNG TP92V POLAR	REMOTE CONTROL TP92V POLAR
0025.000	3	759880790000	X	LAUFWERK TS-10A KEIN E-TEIL	DRIVE MECHANISM TS-10A NO SPARE PART
0033.000		275990054700		BANDTROMMEL KPL. 6HD PAL	DRUM ASSY 6HD PAL
0050.000 Δ	3	275990113400	X	LP-CHASSISMODUL KPL. KEIN E-TEIL	CHASSISBOARD C.B.A NO SPARE PART
0060.000	3	275990201300	X	LP-BEDIENMODUL LINKS KEIN E-TEIL	CONTROL BOARD C.B.A LEFT NO SPARE PART
0070.000	3	275990201400	X	LP-BEDIENMODUL RECHTS KEIN E-TEIL	CONTROL BOARD C.B.A RIGHT NO SPARE PART
CN3A1S	3	759880777700		FLEXIBLE LEITUNG 30V 6P 140MM	FLEXIBLE CABLE 30V 6P 140MM
CN703S	3	759880777900		FLEXIBLE LEITUNG 30V 10P 130MM	FLEXIBLE CABLE 30V 10P 130MM
		720116023500		BEDIENUNGSANLEITUNG E/P/N/DK	INSTRUCTION MANUAL E/P/N/DK
		720105411000		SERVICE MANUAL D/GB	SERVICE MANUAL D/GB
				X = SIEHE GESONDERTE E-LISTE	X = SEE SEPARATE PARTS LIST

Es gelten die Vorschriften und Sicherheitshinweise gemäß dem Service Manual "Sicherheit", Mat.-Nummer 720108000000, sowie zusätzlich die eventuell abweichenden, landesspezifischen Vorschriften!



The regulations and safety instructions shall be valid as provided by the "Safety" Service Manual, part number 720108000000, as well as the respective national deviations.

ÄNDERUNGEN VORBEHALTEN / SUBJECT TO ALTERATION

GRUNDIG

Ersatzteilliste
Spare Parts List

VIDEO

7 / 2002

XERIA GV 6263 HIFI

MATERIAL-NR. / PART NO.: 774010205100 BESTELL-NR. / ORDER NO.: GMJ5200 TESSA SCHWARZ/TESSA BLACK
MATERIAL-NR. / PART NO.: 774010195100 BESTELL-NR. / ORDER NO.: GMJ5100 PROCON SILBER/PROCON SILVER

POS. NR. POS. NO.	ABB. FIG.	MATERIAL-NR. PART NUMBER	ANZ. QTY.	BEZEICHNUNG (D)	DESCRIPTION (GB)
		774010205100		XERIA GV 6263 HIFI TESSA SCHWARZ KEIN E-TEIL	XERIA GV 6263 HIFI TESSA BLACK NO SAPRE PART
		774010195100		XERIA GV 6263 HIFI PROCON SILBER KEIN E-TEIL	XERIA GV 6263 HIFI PROCON SILVER NO SAPRE PART
0006.000	3	759880782500		FRONTPLATTE KPL. SCHWARZ	FRONTPANEL ASSY BLACK
0006.000	3	759880782600		FRONTPLATTE KPL. SILBER	FRONTPANEL ASSY SILVER
0007.000	3	759880772900		KASSETTENFACHKLAPPE SCHWARZ	LIFT FLAP ASSY BLACK
0007.000	3	759880773000		KASSETTENFACHKLAPPE SILBER	LIFT FLAP ASSY SILVER
0008.000	3	759880777600		FEDER	SPRING
0009.000	3	759880783000		KLAPPE LINKS SCHWARZ	FLAP LEFT BLACK
0009.000	3	759880783100		KLAPPE LINKS SILBER	FLAP LEFT SILVER
0010.000	3	759880783600		GEH.-OBERTEIL SCHWARZ	TOP COVER BLACK
0010.000	3	759880783500		GEH.-OBERTEIL SILBER	TOP COVER SILVER
0011.000	3	759880774800		BUCHSENABDECKUNG	JACK COVER
0012.000	3	759880783300		SHUTTLE KNOPF SCHWARZ	SHUTTLE KNOB BLACK
0012.000	3	759880783400		SHUTTLE KNOPF SILBER	SHUTTLE KNOB SILVER
0015.000	△ 3	759880778300		NETZKABEL	POWER CABLE
0021.000		720117131900		FERNBEDIENUNG TP92V SCHWARZ	REMOTE CONTROL TP92V BLACK
0021.000		720117132000		FERNBEDIENUNG TP92V POLAR	REMOTE CONTROL TP92V POLAR
0025.000	3	759880790000	X	LAUFWERK TS-10 KEIN E-TEIL	DRIVE MECHANISM TS-10 NO SAPRE PART
0033.000		275990054700		BANDTROMMEL KPL. 6HD PAL	DRUM ASSY 6HD PAL
0050.000	△ 3	275990113500	X	LP-CHASSISMODUL KPL. KEIN E-TEIL	CHASSISBOARD C.B.A NO SAPRE PART
0060.000	3	275990201300	X	LP-BEDIENMODUL LINKS KEIN E-TEIL	CONTROL BOARD C.B.A LEFT NO SPARE PART
0070.000	3	275990201400	X	LP-BEDIENMODUL RECHTS KEIN E-TEIL	CONTROL BOARD C.B.A RIGHT NO SPARE PART
0090.000	3	759880777700		FLEXIBLE LEITUNG 30V 6P 140MM	FLEXIBLE CABLE 30V 6P 140MM
0091.000	3	759880777900		FLEXIBLE LEITUNG 30V 10P 130MM	FLEXIBLE CABLE 30V 10P 130MM
		720116020500		BEDIENUNGSANLEITUNG D/GB/F	INSTRUCTION MANUAL D/GB/F
		720116020600		BEDIENUNGSANLEITUNG I/NL	INSTRUCTION MANUAL I/NL
		720105411000		SERVICE MANUAL D/GB	SERVICE MANUAL D/GB
				X = SIEHE GESONDERTE E-LISTE	X = SEE SEPARATE PARTS LIST

Es gelten die Vorschriften und Sicherheitshinweise gemäß dem Service Manual "Sicherheit", Mat.-Nummer 720108000000, sowie zusätzlich die eventuell abweichenden, landesspezifischen Vorschriften!



The regulations and safety instructions shall be valid as provided by the "Safety" Service Manual, part number 720108000000, as well as the respective national deviations.

ÄNDERUNGEN VORBEHALTEN / SUBJECT TO ALTERATION

GRUNDIG

Ersatzteilliste
Spare Parts List

VIDEO

7 / 2002

XERIA GV 6265 HIFI

MATERIAL-NR. / PART NO.: 774010215100 BESTELL-NR. / ORDER NO.: GMJ5500 PROCON SILBER/PROCON SILVER

POS. NR. POS. NO.	ABB. FIG.	MATERIAL-NR. PART NUMBER	ANZ. QTY.	BEZEICHNUNG (D)	DESCRIPTION (GB)
		774010215100		XERIA GV 6265 HIFI PROCON SILBER KEIN E-TEIL	XERIA GV 6265 HIFI PROCON SILVER NO SPARE PART
0006.000	3	759880782700		FRONTPLATTE KPL. SILBER	FRONTPANEL ASSY SILVER
0007.000	3	759880773000		KASSETTENFACHKLAPPE SILBER	LIFT FLAP ASSY SILVER
0008.000	3	759880777600		FEDER	SPRING
0009.000	3	759880783100		KLAPPE LINKS SILBER	FLAP LEFT SILVER
0010.000	3	759880783500		GEH.-OBERTEIL SILBER	TOP COVER SILVER
0011.000	3	759880774800		BUCHSENABDECKUNG	JACK COVER
0012.000	3	759880783400		SHUTTLE KNOPF SILBER	SHUTTLE KNOB SILVER
0015.000	△ 3	759880778300		NETZKABEL	POWER CABLE
0021.000		720117132000		FERNBEDIENUNG TP92V POLAR	REMOTE CONTROL TP92V POLAR
0025.000	3	759880790000	X	LAUFWERK TS-10A KEIN E-TEIL	DRIVE MECHANISM TS-10A NO SPARE PART
0033.000		275990054700		BANDTROMMEL KPL. 6HD PAL	DRUM ASSY 6HD PAL
0050.000	△ 3	275990113600	X	LP-CHASSISMODUL KPL. KEIN E-TEIL	CHASSISBOARD C.B.A NO SPARE PART
0060.000	3	275990201300	X	LP-BEDIENMODUL LINKS KEIN E-TEIL	CONTROL BOARD C.B.A LEFT NO SPARE PART
0070.000	3	275990201400	X	LP-BEDIENMODUL RECHTS KEIN E-TEIL	CONTROL BOARD C.B.A RIGHT NO SPARE PART
CN3A1S	3	759880777700		FLEXIBLE LEITUNG 30V 6P 140MM	FLEXIBLE CABLE 30V 6P 140MM
0CN703S	3	759880777900		FLEXIBLE LEITUNG 30V 10P 130MM	FLEXIBLE CABLE 30V 10P 130MM
		720116021000		BEDIENUNGSANLEITUNG CIS/PL/CZ	INSTRUCTION MANUAL CIS/PL/CZ
		720116021100		BEDIENUNGSANLEITUNG SK/H	INSTRUCTION MANUAL SK/H
		720105411000		SERVICE MANUAL D/GB	SERVICE MANUAL D/GB
				X = SIEHE GESONDERTE E-LISTE	X = SEE SEPARATE PARTS LIST

Es gelten die Vorschriften und Sicherheitshinweise gemäß dem Service Manual "Sicherheit", Mat.-Nummer 720108000000, sowie zusätzlich die eventuell abweichenden, landesspezifischen Vorschriften!



The regulations and safety instructions shall be valid as provided by the "Safety" Service Manual, part number 720108000000, as well as the respective national deviations.

ÄNDERUNGEN VORBEHALTEN / SUBJECT TO ALTERATION

GRUNDIGErsatzteilliste
Spare Parts List**VIDEO****7 / 2002****PALERMO SE 1400**MATERIAL-NR. / PART NO.: 774010115100
BESTELL-NR. / ORDER NO.: GMJ4100 SCHWARZ/BLACK

POS. NR. POS. NO.	ABB. FIG.	MATERIAL-NR. PART NUMBER	ANZ. QTY.	BEZEICHNUNG (D)	DESCRIPTION (GB)
		774010115100		PALERMO SE 1400 SV TESSA SCHWARZ KEIN E-TEIL	PALERMO SE 1400 SV TESSA BLACK NO SPARE PART
0006.000	3	759880782200		FRONTPLATTE KPL. SILBER	FRONTPANEL ASSY SILBER
0007.000	3	759880772000		FRONTPLATTE KPL. SCHWARZ	FRONTPANEL ASSY BLACK
0008.000	3	759880777600		FEDER	SPRING
0010.000	3	759880783600		GEH.-OBERTEIL SCHWARZ	TOP COVER BLACK
0011.000	3	759880774900		BUCHSENABDECKUNG	JACK COVER
0015.000	3	759880778300		NETZKABEL	POWER CABLE
0021.000		720117131900		FERNBEDIENUNG TP92V SCHWARZ	REMOTE CONTROL TP92V BLACK
0025.000	3	759880790000	X	LAUFWERK TS-10A KEIN E-TEIL	DRIVE MECHANISM TS-10A NO SPARE PART
0033.000		275990054800		BANDTROMMEL KPL. 2HD PAL	DRUM ASSY 2HD PAL
0050.000	3	275990112800	X	LP-CHASSISMODUL KEIN E-TEIL	CHASSISBOARD C.B.A NO SPARE PART
0060.000	3	275990201100	X	LP-BEDIENMODUL LINKS KEIN E-TEIL	CONTROL BOARD C.B.A LEFT NO SPARE PART
0070.000	3	275990202000	X	LP-BEDIENMODUL RECHTS KEIN E-TEIL	CONTROL BOARD C.B.A RIGHT NO SPARE PART
CN3A1S	3	759880777700		FLEXIBLE LEITUNG 30V 6P 140MM	FLEXIBLE CABLE 30V 6P 140MM
CN703S	3	759880777900		FLEXIBLE LEITUNG 30V 10P 130MM	FLEXIBLE CABLE 30V 10P 130MM
		720116017500		BEDIENUNGSANLEITUNG D/F/I	INSTRUCTION MANUAL D/F/I
		720105411000		SERVICE MANUAL D/GB	SERVICE MANUAL D/GB
				X = SIEHE GESONDERTE E-LISTE	X = SEE SEPARATE PARTS LIST

Es gelten die Vorschriften und Sicherheitshinweise gemäß dem Service Manual "Sicherheit", Mat.-Nummer 720108000000, sowie zusätzlich die eventuell abweichenden, landesspezifischen Vorschriften!



The regulations and safety instructions shall be valid as provided by the "Safety" Service Manual, part number 720108000000, as well as the respective national deviations.

ÄNDERUNGEN VORBEHALTEN / SUBJECT TO ALTERATION

GRUNDIGErsatzteilliste
Spare Parts List**VIDEO****7 / 2002****SEVILLA SE 1405 HIFI/NIC**MATERIAL-NR. / PART NO.: 774010175100
BESTELL-NR. / ORDER NO.: GMJ4900

POS. NR. POS. NO.	ABB. FIG.	MATERIAL-NR. PART NUMBER	ANZ. QTY.	BEZEICHNUNG (D)	DESCRIPTION (GB)
		774010175100		SEVILLA SE 1405 HIFI/NIC KEIN E-TEIL	SEVILLA SE 1405 HIFI/NIC NO SPARE PART
0006.000	3	759880782300		FRONTPLATTE KPL. SCHWARZ	FRONTPANEL ASSY BLACK
0007.000	3	759880772900		KASSETTENFACHKLAPPE SCHWARZ	LIFT FLAP ASSY BLACK
0008.000	3	759880777600		FEDER	SPRING
0009.000	3	759880773800		KLAPPE LINKS SCHWARZ	FLAP LEFT BLACK
0010.000	3	759880783600		GEH.-OBERTEIL SCHWARZ	TOP COVER BLACK
0011.000	3	759880774800		BUCHSENABDECKUNG	JACK COVER
0015.000	3	759880778300		NETZKABEL	POWER CABLE
0021.000		720117131900		FERNBEDIENUNG TP92V SCHWARZ	REMOTE CONTROL TP92V BLACK
0025.000	3	759880790000	X	LAUFWERK TS-10A KEIN E-TEIL	DRIVE MECHANISM TS-10A NO SPARE PART
0033.000		275990054700		BANDTROMMEL KPL. 6HD PAL	DRUM ASSY 6HD PAL
0050.000	3	275990113300	X	LP-CHASSISMODUL KPL. KEIN E-TEIL	CHASSISBOARD C.B.A NO SPARE PART
0060.000	3	275990201300	X	LP-BEDIENMODUL LINKS KEIN E-TEIL	CONTROL BOARD C.B.A LEFT NO SPARE PART
0070.000	3	275990201900	X	LP-BEDIENMODUL RECHTS KEIN E-TEIL	CONTROL BOARD C.B.A RIGHT NO SPARE PART
CN3A1S	3	759880777700		FLEXIBLE LEITUNG 30V 6P 140MM	FLEXIBLE CABLE 30V 6P 140MM
CN703S	3	759880777900		FLEXIBLE LEITUNG 30V 10P 130MM	FLEXIBLE CABLE 30V 10P 130MM
		720116019500		BEDIENUNGSANLEITUNG D/F/I	INSTRUCTION MANUAL D/F/I
		720105411000		SERVICE MANUAL D/GB	SERVICE MANUAL D/GB
				X = SIEHE GESONDERTE E-LISTE	X = SEE SEPARATE PARTS LIST

Es gelten die Vorschriften und Sicherheitshinweise gemäß dem Service Manual "Sicherheit", Mat.-Nummer 720108000000, sowie zusätzlich die eventuell abweichenden, landesspezifischen Vorschriften!



The regulations and safety instructions shall be valid as provided by the "Safety" Service Manual, part number 720108000000, as well as the respective national deviations.

ÄNDERUNGEN VORBEHALTEN / SUBJECT TO ALTERATION

GRUNDIG

VIDEO

Ersatzteilliste
Spare Parts List

7 / 2002

LAUFWERK TS-10A

MATERIAL-NR. / PART NO.: 759880790000

POS. NR. POS. NO.	ABB. FIG.	MATERIAL-NR. PART NUMBER	ANZ. QTY.	BEZEICHNUNG (D)	DESCRIPTION (GB)
	2	759880790000		LAUFWERK TS-10A KEIN E-TEIL	DRIVE MECHANISM TS-10A NO SPARE PART
00008 00009		759880782000 759880782100		FUEHRUNGSBOLZEN FUEHRUNGSBOLZEN	GUIDE PIN GUIDE PIN
B 00410 B 00448 B 00452 B 00456 B 00458 B 00460 B 00464 B 00468 B 00473 B 00478 B 00484 B 00488 B 00489 B 00500 B 00501 B 00560	1 1 1 2 2 2 2 2 1 2 2 2 2 2 2 2	759880783900 759880760100 759880760200 759880760300 759880760400 759880760500 759880760600 759880760700 759880760800 759880760900 759880761000 759880761100 759880761200 759880761300 759880761400 759880763900		LADEMOTOR ZAHNRAD KURVENRAD ZAHNRAD ZAHNRAD ZAHNRAD ZAHNRAD STEUERSCHIEBER ANDRUCKROLLEN-UMLENKHEBEL FEDER FREIGABEBEHEL FAEDELANTRIEBSRAD FAEDELARM LINKS FAEDELARM RECHTS LADEINHEIT LINKS LADEINHEIT RECHTS CAPSTAN MOTOR	LOADING MOTOR GEAR JOINT CAM WHEEL GEAR GEAR GEAR CONTROL SLIDE PINCH ROLLER REVERSE LEVER SPRING RELEASE LEVER GEAR LOADING DRIVE THREADING ARM LEFT LOADING UNIT LEFT THREADING ARM RIGHT LOADING UNIT RIGHT CAPSTAN MOTOR
G 00420 G 00450 G 00480 G 00520 G 00527 G 00530 G 00542 G 00546 G 00555	1 1 1 1 1 1 1 1 1	759880761500 759880761600 759880784000 759880779900 759880761800 759880784100 759880764000 759880763300 759880763000		FAEDELSCHEITEN LINKS FAEDELSCHEITEN RECHTS A/C KOPF BANDRUECKFUEHRUNGSHEBEL FEDER LOESCHKOPF ANTRIEBSRIEMEN CASSETTENKLAPPENHEBEL ANDRUCKROLLE	THREADING ROLLER UNIT LEFT THREADING ROLLER UNIT RIGHT A/C HEAD GUIDE LEVER SPRING ERASE HEAD REEL BELT DOOR OPENING LEVER PINCH ROLLER
K 00110 K 00140 K 00182 K 00188 K 00200 K 00221 K 00222 K 00225 K 00240 K 00248 K 00250 K 00330 K 00340 K 00350 K 00470 K 00490 K 00502 K 00530 K 00546	1 1 1 1 2 2 2 2 1 1 1 1 1 1 1 1 1 1 1 1	759880762100 759880762200 759880762700 759880762800 759880762300 759880762400 759880762500 759880762600 759880761900 759880762000 759880766300 759880763100 759880763200 759880769500 759880763400 759880763500 759880763600 759880763700 759880763800		WICKELTELLER LINKS WICKELTELLER RECHTS SCHWENKRAD GETRIEBE RIEMENSCHLEIBE ZAHNRAD KPL. (GETRIEBEANTRIEB) SCHLITZSCHEIBE HEBEL BANDZUGFUEHLER DREHFEDER BREMSBAND WICKELTELLERBREMSE LINKS WICKELTELLERBREMSE RECHTS FEDER BREMSE LIFT-SCHIEBER KASSETTENLIFT FEDER LIFT HEBEL LIFTERUNG KASSETTENFACH	REEL LEFT REEL TABLE RIGHT IDLER WHEEL GEAR PULLEY GEAR CPL SCREW LEVER BACK TENSION ARM TENSION SPRING BRAKE BAND REEL BRAKE LEFT REEL BRAKE RIGHT SPRING BRAKE SLIDER LIFT LIFT CASSETTE SPRING LIFT LEVER GUIDE CASSETTE

Es gelten die Vorschriften und Sicherheitshinweise gemäß dem Service Manual "Sicherheit", Mat.-Nummer 720108000000, sowie zusätzlich die eventuell abweichenden, landesspezifischen Vorschriften!



The regulations and safety instructions shall be valid as provided by the "Safety" Service Manual, part number 720108000000, as well as the respective national deviations.

ÄNDERUNGEN VORBEHALTEN / SUBJECT TO ALTERATION

GRUNDIG

VIDEO

Ersatzteilliste
Spare Parts List

7 / 2002

LP-CHASSISMODUL
CHASSISBOARD C.B.A

MATERIAL-NR. / PART NO.: 275990112500

POS. NR. POS. NO.	ABB. FIG.	MATERIAL-NR. PART NUMBER	ANZ. QTY.	BEZEICHNUNG (D)	DESCRIPTION (GB)
		275990112500		LP-CHASSISMODUL KPL. KEIN E-TEIL	CHASSISBOARD C.B.A NO SPARE PART
DT 701		759880784200		LED DISPLAY	LED DISPLAY
LD 601A		759880778100		LED HALTER	LED HOLDER
S 601A S 602A		759880784400 759880784400		HALTER SENSOR HALTER SENSOR	HOLDER SENSOR HOLDER SENSOR

POS. NR. POS. NO.	MATERIAL-NR. PART NUMBER	BEZEICHNUNG DESCRIPTION	POS. NR. POS. NO.	MATERIAL-NR. PART NUMBER	BEZEICHNUNG DESCRIPTION
BD1 SD01 BD1 SR01 BD1 SS01 BD1 SS02	759880765000 759880764900 759880765000 759880765000	SPULE 70UH FERRITE PERLE SPULE 70UH SPULE 70UH	IC 00605 IC 00608 IC 00701 IC 00801 IC1 SS1 IC1 SS2 IC6 P01	759880768700 759880765500 759880784300 759813568600 759880768600 759880765400 759880764800	IC EEPROM L51DC, 16KBIT IC 7042 3P VOL DETECTOR IC LED DRIVER PT6959 IC BU4053BCFV OPTOKOPPLER 200 MW IC KA431Z, T0-92 IC-OSD PROCESSOR LC74775M
C1SS001 C1SS002 C1SD003 C1SD004	759880775200 759880775200 759880780900 759880780900	KONDENS 100NF 20% 275V KONDENS 100NF 20% 275V KONDENS 2,2NF 20% 400V KONDENS 2,2NF 20% 400V	JC 00801	759880768900	EURO-AV BUCHSE 42P SW/BL
D 00301 D 00302 D 00410 D 00601 D 00602 D 00603 D 00605 D 00612 D 00701 D 00702 D 00703 D 00704	830921504500 759880784700 759880784700 830921504500 759540286400 830921504500 759540286400 759540286400 830921504500 830921504500 830921504500 830921504500	DIODE 1N4148 AV619 -GA DIODE 1 N4002 100V 1A DO- DIODE 1 N4002 100V 1A DO- DIODE 1N4148 AV619 -GA DIODE 1N4002GPF DIODE 1N4148 AV619 -GA DIODE 1N4002GPF DIODE 1N4002GPF DIODE 1N4002GPF DIODE 1N4148 AV619 -GA DIODE 1N4148 AV619 -GA DIODE 1N4148 AV619 -GA DIODE 1N4148 AV619 -GA	L 00301 L 00302 L 00303 L 00370 L 00402 L 00602 L 00603 L 00701 L 00807 L 00810 L 00814 L1 SS002 L1 SS031 L1 SS032 L3 A0001 L3 A0002 L3 A0003 L6 P0003 L6 P0005	759880765800 759880766200 759880765800 759880766200 759880766200 759880765800 759880765800 759880765800 759880766700 759880766700 759880766800 759880769000 759880765600 759880765600 759880766100 759880766200 759880765800 759880766400 759880766600	SPULE 100 UH 10% SPULE 100UH 10% SPULE 100 UH 10% SPULE 100UH 10% SPULE 100UH 10% SPULE 100 UH 10% SPULE 100 UH 10% SPULE 100 UH 10% SPULE 33UH 5% SPULE 33UH 5% SPULE 70UH BFS3565R2F FILTER 30MH BLF2116 SPULE 10 UH 150KHZ SPULE 10 UH 150KHZ SPULE 100UH 10% SPULE 100UH 10% SPULE 27UH 5%
D1 SS001 D1 SS002 D1 SS003 D1 SS004 D1 SS011 D1 SR011 D1 SD011 D1 SS031 D1 SS032 D1 SS033 D1 P0101	759880765200 759880765200 759880765200 759880765200 759880765300 830921504500 759880765100 759880765100 759880525000 759880775100 830921504500	DIODE 1T5 600V 1A DIODE 1T5 600V 1A DIODE 1T5 600V 1A DIODE 1T5 600V 1A DIODE UF4007 1KV 1A DIODE 1N4148 AV619 -GA DIODE F1T4 400V 1.0A DIODE F1T4 400V 1.0A DIODE UG2D 200V 2A DIODE FML-M02S 200V 2,5A DIODE 1N4148 AV619 -GA	LD 00601 PT 00601 PT 00602	759880775600 759880769400 759880769400	LED-IR FOTO-TRANS. 150 MW 0.065% FOTO-TRANS. 150 MW 0.065%
F100001 FL3 A001	759880780000 759880784500	SICHERUNG T 1.6A H 250V SPULE 47UH 5%	PT1SS001 Q 00350 Q 00351 Q 00601 Q 00604 Q 00605	759880769300 759880767300 759880767300 759880767600 759880767400 759880767400	TRAF0 NETZ. EE2621 SV-643 TRANS. KSA733 PNP 250MW TRANS. KSA733 PNP 250MW TRANS. KSR1004 NPN 300MW TRANS. KSC945 NPN 250MW TRANS. KSC945 NPN 250MW

ÄNDERUNGEN VORBEHALTEN / SUBJECT TO ALTERATION

POS. NR. POS. NO.	MATERIAL-NR. PART NUMBER	BEZEICHNUNG DESCRIPTION
Q 00606	759880767600	TRANS. KSR1004 NPN 300MW
Q 00802	759880767600	TRANS. KSR1004 NPN 300MW
Q 00804	759880767800	TRANS. KSR 2001 PNP 300MW
Q 00809	759880767400	TRANS. KSC 945 NPN 250MW
Q1 SR001	759880778500	TRANS NETZ 40000MW
Q1 SR002	759880767200	TRANS. KTC3203-Y NPN 400M
Q1 P0101	759880766900	TRANS. KSC2328A-Y NPN 1W
Q1 P0102	759880766900	TRANS. KSC2328A-Y NPN 1W
Q1 P0104	759510451100	TRANS. KSA 928 A-Y
Q1 P0105	759880767100	TRANS. KSR1001 NPN 300MW
Q3 A0001	759880767400	TRANS. KSC945 NPN 250MW
Q3 A0002	759880767400	TRANS. KSC945 NPN 250MW
Q3 A0003	759880767500	TRANS. KTC3203-Y NPN 400M
Q3 A0004	759880767500	TRANS. KTC3203-Y NPN 400M
Q3 A0005	759880767500	TRANS. KTC3203-Y NPN 400M
Q3 A0006	759880767500	TRANS. KTC3203-Y NPN 400M
Q6 P0001	759880767300	TRANS. KSA733 PNP 250MW
Q6 P0002	759880767300	TRANS. KSA733 PNP 250MW
RM 00701	759880775800	IR-EMPPFAENGER TSOP2238WE
RS 00601	759880769600	SCHALTER
S 00601	759880769700	FOTO TRANS 35V 6V 50MA 75
S 00602	759880769700	FOTO TRANS 35V 6V 50MA 75
SW 00601	759880770000	SCHALTER MODE
TM 00401	759880784800	TUNER/MOD TCMB0600PD13A P
VA1SS1 	759880768000	VARISTOR SVC 471 470V 600
XT 00301	759880768100	QUARZ 4.433619MHZ
XT 00601	759880770200	QUARZ 32.768 KHZ 20PPM 28
XT 00602	759880768200	QUARZ 8.00 MHZ
ZD 00401	759880768400	Z-DIODE UZP33B 1W
ZD1SS001	759880768300	Z-DIODE UZP43B 1W
ZD1P0002	759862010100	DIODE MTZ 5,1 A 407053620
ZD1P0004	759866515100	DIODE MTZ 9,1 B-T 77 HDMO

Es gelten die Vorschriften und Sicherheitshinweise gemäß dem Service Manual "Sicherheit", Mat.-Nummer 720108000000, sowie zusätzlich die eventuell abweichenden, landesspezifischen Vorschriften!



The regulations and safety instructions shall be valid as provided by the "Safety" Service Manual, part number 720108000000, as well as the respective national deviations.

ÄNDERUNGEN VORBEHALTEN / SUBJECT TO ALTERATION



POS. NR. POS. NO.	MATERIAL-NR. PART NUMBER	BEZEICHNUNG DESCRIPTION
----------------------	-----------------------------	----------------------------

Ersatzteilliste Spare Parts List

7 / 2002

ALLE NICHT AUFGEFÜHRTEN E-TEILE
SIEHE E-LISTE LP-CHASSISPL. 275990112500

ALL PARTS NOT LISTED REFER TO
PARTS-LIST CHASSISBOARD C.B.A 275990112500

POS. NR. POS. NO.	ABB. FIG.	MATERIAL-NR. PART NUMBER	ANZ. QTY.	BEZEICHNUNG 	DESCRIPTION 
		275990112600		LP-CHASSISMODUL KPL. KEIN E-TEIL	CHASSISBOARD C.B.A NO SPARE PART

POS. NR. POS. NO.	MATERIAL-NR. PART NUMBER	BEZEICHNUNG DESCRIPTION	POS. NR. POS. NO.	MATERIAL-NR. PART NUMBER	BEZEICHNUNG DESCRIPTION
IC 00601	759880785800	IC UPD784927GF-E			
TM 00401	759880784900	TUNER/MOD TCMB0601PD13A G			

Es gelten die Vorschriften und Sicherheitshinweise gemäß dem Service Manual "Sicherheit", Mat.-Nummer 720108000000, sowie zusätzlich die eventuell abweichenden, landesspezifischen Vorschriften!



The regulations and safety instructions shall be valid as provided by the "Safety" Service Manual, part number 720108000000, as well as the respective national deviations.

ÄNDERUNGEN VORBEHALTEN / SUBJECT TO ALTERATION

GRUNDIG

VIDEO

LP-CHASSISMODUL CHASSISBOARD C.B.A

MATERIAL-NR. / PART NO.: 275990112600

Ersatzteilliste
Spare Parts List

7 / 2002

ALLE NICHT AUFGEFÜHRTEN E-TEILE
SIEHE E-LISTE LP-CHASSISPL. 275990112500ALL PARTS NOT LISTED REFER TO
PARTS-LIST CHASSISBOARD C.B.A 275990112500

GRUNDIG

VIDEO

LP-CHASSISMODUL
CHASSISBOARD C.B.A

MATERIAL-NR. / PART NO.: 275990112800

POS. NR. POS. NO.	ABB. FIG.	MATERIAL-NR. PART NUMBER	ANZ. QTY.	BEZEICHNUNG (D)	DESCRIPTION (GB)
		275990112800		LP-CHASSISMODUL KPL. KEIN E-TEIL	CHASSISBOARD C.B.A NO SPARE PART

POS. NR. POS. NO.	MATERIAL-NR. PART NUMBER	BEZEICHNUNG DESCRIPTION
IC 00801	759813568600	IC BU4053BCFV
JC 00802	759880776000	BUCHSE RCA 1P
L 00805	759880766700	SPULE 33UH 5%
L 00811	759880766700	SPULE 33UH 5%
Q 00803	759880767600	TRANS. KSR1004 NPN 300MW
Q 00806	759880767800	TRANS. KSR2001 PNP 300MW
Q 00810	759880767400	TRANS. KSC945 NPN 250MW
ZD 00801	759813077600	Z-DIODE MTZ 6,2 A
ZD 00805	759880654600	Z-DIODE MTZJ12B
ZD 00814	759880654600	Z-DIODE MTZJ12B

POS. NR. POS. NO.	MATERIAL-NR. PART NUMBER	BEZEICHNUNG DESCRIPTION
----------------------	-----------------------------	----------------------------

Es gelten die Vorschriften und Sicherheitshinweise gemäß dem Service Manual "Sicherheit", Mat.-Nummer 720108000000, sowie zusätzlich die eventuell abweichenden, landesspezifischen Vorschriften!



The regulations and safety instructions shall be valid as provided by the "Safety" Service Manual, part number 720108000000, as well as the respective national deviations.

ÄNDERUNGEN VORBEHALTEN / SUBJECT TO ALTERATION

Ersatzteilliste
Spare Parts List

7 / 2002

ALLE NICHT AUFGEFÜHRTEN E-TEILE
SIEHE E-LISTE LP-CHASSISPL. 275990112500ALL PARTS NOT LISTED REFER TO
PARTS-LIST CHASSISBOARD C.B.A 275990112500

GRUNDIG

VIDEO

LP-CHASSISMODUL
CHASSISBOARD C.B.A

MATERIAL-NR. / PART NO.: 275990112900

POS. NR. POS. NO.	ABB. FIG.	MATERIAL-NR. PART NUMBER	ANZ. QTY.	BEZEICHNUNG (D)	DESCRIPTION (GB)
		275990112900		LP-CHASSISMODUL KPL. KEIN E-TEIL	CHASSISBOARD C.B.A NO SPARE PART

POS. NR. POS. NO.	MATERIAL-NR. PART NUMBER	BEZEICHNUNG DESCRIPTION
----------------------	-----------------------------	----------------------------

D1 P0102	830921504500	DIODE 1N4148 AV619 -GA
D1 P0103	830921504500	DIODE 1N4148 AV619 -GA
D4 N0001	830921504500	DIODE 1N4148 AV619 -GA
D4 N0002	830921504500	DIODE 1N4148 AV619 -GA

IC 00501	759880785300	IC AUDIO PROZESSOR LA7264
IC 00601	759880785800	IC UPD784927GF-E
IC 00750	759880785000	IC MICOM 789026GB-A76-BES
IC4 N0001	759880780600	IC MSP3407D

JC 00801	759880768900	EURO-AV BUCHSE 42
JC 00802	759880785500	BUCHSE RCA 2P 3.5MM

L 00501	759880785400	SPULE 100UH 10%
L 00502	759880764900	FERRITE PERLE
L 00803	759880766700	SPULE 33UH 5%
L 00804	759880766700	SPULE 33UH 5%
L 00805	759880766700	SPULE 33UH 5%
L 00806	759880766700	SPULE 33UH 5%
L 00808	759880766700	SPULE 33UH 5%
L 00809	759880766700	SPULE 33UH 5%
L 00811	759880766700	SPULE 33UH 5%
L 00812	759880766700	SPULE 33UH 5%

L4 N0001	759880776900	SPULE 4.7UH 10%
L4 N0002	759880766200	SPULE 100UH 10%
L4 N0003	759880776900	SPULE 4.7UH 10%
L4 N0004	759880765000	SPULE 70UH
L6 P0003	759880766400	SPULE 22UH 5%
L6 P0005	759880766400	SPULE 22UH 5%

Q 00603	759880767400	TRANS. KSC945 NPN 250MW
Q 00803	759880767600	TRANS. KSR1004 NPN 300MW
Q 00806	759880767800	TRANS. KSR2001 PNP 300MW
Q 00810	759880767400	TRANS. KSC945 NPN 250MW
Q1 P0103	759880766900	TRANS. KSC2328A-Y NPN 1W
Q1 P0106	759880767400	TRANS. KSC945 NPN 250MW
Q1 P0107	759880767800	TRANS. KSR2001 PNP 300MW
Q1 P0108	759880766900	TRANS. KSC2328A-Y NPN 1W
Q3 A0006	759880767300	TRANS. KSA733 PNP 250MW
Q6 P0001	759880767300	TRANS. KSA733 PNP 250MW
Q6 P0002	759880767300	TRANS. KSA733 PNP 250MW

Es gelten die Vorschriften und Sicherheitshinweise gemäß dem Service Manual "Sicherheit", Mat.-Nummer 720108000000, sowie zusätzlich die eventuell abweichenden, landesspezifischen Vorschriften!



The regulations and safety instructions shall be valid as provided by the "Safety" Service Manual, part number 720108000000, as well as the respective national deviations.

ÄNDERUNGEN VORBEHALTEN / SUBJECT TO ALTERATION

GRUNDIGErsatzteilliste
Spare Parts List**7 / 2002**ALLE NICHT AUFGEFÜHRTEN E-TEILE
SIEHE E-LISTE LP-CHASSISPL. 275990112500ALL PARTS NOT LISTED REFER TO
PARTS-LIST CHASSISBOARD C.B.A 275990112500**VIDEO****LP-CHASSISMODUL
CHASSISBOARD C.B.A**

MATERIAL-NR. / PART NO.: 275990113000/275990113100

POS. NR. POS. NO.	ABB. FIG.	MATERIAL-NR. PART NUMBER	ANZ. QTY.	BEZEICHNUNG (D)	DESCRIPTION (GB)
		275990113000		LP-CHASSISMODUL KPL. KEIN E-TEIL	CHASSISBOARD C.B.A NO SPARE PART
		275990113100		LP-CHASSISMODUL KPL. KEIN E-TEIL	CHASSISBOARD C.B.A NO SPARE PART

POS. NR. POS. NO.	MATERIAL-NR. PART NUMBER	BEZEICHNUNG DESCRIPTION	POS. NR. POS. NO.	MATERIAL-NR. PART NUMBER	BEZEICHNUNG DESCRIPTION
D1 P0102	830921504500	DIODE 1N4148 AV619 -GA	TM 00401	759880785200	TUNER/MODULATOR F/TIMER SLV-24
D1 P0103	830921504500	DIODE 1N4148 AV619 -GA			
D4 N0001	830921504500	DIODE 1N4148 AV619 -GA	XT 00750	759880776300	QUARZ 5MHZ 30PPM
D4 N0002	830921504500	DIODE 1N4148 AV619 -GA	XT4 00001	759880777100	QUARZ 18.432MHZ 20PPM
IC 00501	759880785300	IC AUDIO PROZESSOR LA7264	ZD 00801	759813077600	Z-DIODE MTZ 6,2 A
IC 00750	759880785000	IC MICOM 789026GB-A76-BES	ZD 00807	759880654600	Z-DIODE MTZJ12B
IC4 N0001	759880776800	IC MSP3417D	ZD1 P0001	759862010100	DIODE MTZ 5,1 A 407053620
JC 00801	759880768900	EURO-AV BUCHSE 42P	ZD1 P0003	759866515100	DIODE MTZ 9,1 B-T 77 HDMO
JC 00802	759880785500	BUCHSE RCA 2P 3.5MM			
L 00501	759880785400	SPULE 100UH 10%			
L 00502	759880764900	FERRITE PERLE			
L 00803	759880766700	SPULE 33UH 5%			
L 00804	759880766700	SPULE 33UH 5%			
L 00805	759880766700	SPULE 33UH 5%			
L 00806	759880766700	SPULE 33UH 5%			
L 00808	759880766700	SPULE 33UH 5%			
L 00809	759880766700	SPULE 33UH 5%			
L 00811	759880766700	SPULE 33UH 5%			
L 00812	759880766700	SPULE 33UH 5%			
L4 N0001	759880776900	SPULE 4.7UH 10%			
L4 N0002	759880766200	SPULE 100UH 10%			
L4 N0003	759880776900	SPULE 4.7UH 10%			
L4 N0004	759880765000	SPULE 70UH			
L6 P0003	759880766400	SPULE 22UH 5%			
L6 P0005	759880766400	SPULE 22UH 5%			
Q 00603	759880767400	TRANS. KSC945 NPN 250MW			
Q 00803	759880767600	TRANS. KSR1004 NPN 300MW			
Q 00806	759880767800	TRANS. KSR2001 PNP 300MW			
Q 00810	759880767400	TRANS. KSC945 NPN 250MW			
Q1 P0103	759880766900	TRANS. KSC2328A-Y NPN 1W			
Q1 P0106	759880767400	TRANS. KSC945 NPN 250MW			
Q1 P0107	759880767800	TRANS. KSR2001 PNP 300MW			
Q1 P0108	759880766900	TRANS. KSC2328A-Y NPN 1W			
Q3 A0006	759880767300	TRANS. KSA733 PNP 250MW			
Q6 P0001	759880767300	TRANS. KSA733 PNP 250MW			
Q6 P0002	759880767300	TRANS. KSA733 PNP 250MW			

Es gelten die Vorschriften und Sicherheitshinweise gemäß dem Service Manual "Sicherheit", Mat.-Nummer 720108000000, sowie zusätzlich die eventuell abweichenden, landesspezifischen Vorschriften!



The regulations and safety instructions shall be valid as provided by the "Safety" Service Manual, part number 720108000000, as well as the respective national deviations.

ÄNDERUNGEN VORBEHALTEN / SUBJECT TO ALTERATION

GRUNDIGErsatzteilliste
Spare Parts List**7 / 2002**ALLE NICHT AUFGEFÜHRTEN E-TEILE
SIEHE E-LISTE LP-CHASSISPL. 275990112500ALL PARTS NOT LISTED REFER TO
PARTS-LIST CHASSISBOARD C.B.A 275990112500**VIDEO****LP-CHASSISMODUL
CHASSISBOARD C.B.A**

MATERIAL-NR. / PART NO.: 275990113200

POS. NR. POS. NO.	ABB. FIG.	MATERIAL-NR. PART NUMBER	ANZ. QTY.	BEZEICHNUNG (D)	DESCRIPTION (GB)
		275990113200		LP-CHASSISMODUL KPL. KEIN E-TEIL	CHASSISBOARD C.B.A NO SPARE PART

POS. NR. POS. NO.	MATERIAL-NR. PART NUMBER	BEZEICHNUNG DESCRIPTION	POS. NR. POS. NO.	MATERIAL-NR. PART NUMBER	BEZEICHNUNG DESCRIPTION
D1 P0102	830921504500	DIODE 1N4148 AV619 -GA	TM 00401	759880785200	TUNER/MODULATOR F/TIMER SLV-24
D1 P0103	830921504500	DIODE 1N4148 AV619 -GA			
D4 N0001	830921504500	DIODE 1N4148 AV619 -GA	XT 00750	759880776300	QUARZ 5MHZ 30PPM
D4 N0002	830921504500	DIODE 1N4148 AV619 -GA	XT4 00001	759880777100	QUARZ 18.432MHZ 20PPM
IC 00501	759880785300	IC AUDIO PROZESSOR LA7264	ZD 00801	759813077600	Z-DIODE MTZ 6,2 A
IC 00750	759880785000	IC MICOM 789026GB-A76-BES	ZD 00807	759880654600	Z-DIODE MTZJ12B
IC4 N0001	759880776800	IC MSP3417D	ZD1 P0001	759862010100	DIODE MTZ 5,1 A 407053620
JC 00801	759880768900	EURO-AV BUCHSE 42P	ZD1 P0003	759866515100	DIODE MTZ 9,1 B-T 77 HDMO
JC 00802	759880785500	BUCHSE RCA 2P 3.5MM			
L 00501	759880785400	SPULE 100UH 10%			
L 00502	759880764900	FERRITE PERLE			
L 00803	759880766700	SPULE 33UH 5%			
L 00804	759880766700	SPULE 33UH 5%			
L 00805	759880766700	SPULE 33UH 5%			
L 00806	759880766700	SPULE 33UH 5%			
L 00808	759880766700	SPULE 33UH 5%			
L 00809	759880766700	SPULE 33UH 5%			
L 00811	759880766700	SPULE 33UH 5%			
L 00812	759880766700	SPULE 33UH 5%			
L4 N0001	759880776900	SPULE 4.7UH 10%			
L4 N0002	759880766200	SPULE 100UH 10%			
L4 N0003	759880776900	SPULE 4.7UH 10%			
L4 N0004	759880765000	SPULE 70UH			
L6 P0003	759880766400	SPULE 22UH 5%			
L6 P0005	759880766400	SPULE 22UH 5%			
Q 00603	759880767400	TRANS. KSC945 NPN 250MW			
Q 00803	759880767600	TRANS. KSR1004 NPN 300MW			
Q 00806	759880767800	TRANS. KSR2001 PNP 300MW			
Q 00810	759880767400	TRANS. KSC945 NPN 250MW			
Q1 P0103	759880766900	TRANS. KSC2328A-Y NPN 1W			
Q1 P0106	759880767400	TRANS. KSC945 NPN 250MW			
Q1 P0107	759880767800	TRANS. KSR2001 PNP 300MW			
Q1 P0108	759880766900	TRANS. KSC2328A-Y NPN 1W			
Q3 A0006	759880767300	TRANS. KSA733 PNP 250MW			
Q6 P0001	759880767300	TRANS. KSA733 PNP 250MW			
Q6 P0002	759880767300	TRANS. KSA733 PNP 250MW			

Es gelten die Vorschriften und Sicherheitshinweise gemäß dem Service Manual "Sicherheit", Mat.-Nummer 720108000000, sowie zusätzlich die eventuell abweichenden, landesspezifischen Vorschriften!



The regulations and safety instructions shall be valid as provided by the "Safety" Service Manual, part number 720108000000, as well as the respective national deviations.

ÄNDERUNGEN VORBEHALTEN / SUBJECT TO ALTERATION

Ersatzteilliste
Spare Parts List

7 / 2002

ALLE NICHT AUFGEFÜHRTEN E-TEILE
SIEHE E-LISTE LP-CHASSISPL. 275990112500ALL PARTS NOT LISTED REFER TO
PARTS-LIST CHASSISBOARD C.B.A 275990112500

GRUNDIG

VIDEO

LP-CHASSISMODUL
CHASSISBOARD C.B.A

MATERIAL-NR. / PART NO.: 275990113300

POS. NR. POS. NO.	ABB. FIG.	MATERIAL-NR. PART NUMBER	ANZ. QTY.	BEZEICHNUNG D	DESCRIPTION GB
		275990113300		LP-CHASSISMODUL KPL. KEIN E-TEIL	CHASSISBOARD C.B.A NO SPARE PART

POS. NR. POS. NO.	MATERIAL-NR. PART NUMBER	BEZEICHNUNG DESCRIPTION	POS. NR. POS. NO.	MATERIAL-NR. PART NUMBER	BEZEICHNUNG DESCRIPTION
D1 P0102	830921504500	DIODE 1N4148 AV619 -GA	TM 00401	759880785200	TUNER/MODULATOR F/TIMER SLV-24
D1 P0103	830921504500	DIODE 1N4148 AV619 -GA			
D4 N0001	830921504500	DIODE 1N4148 AV619 -GA			
D4 N0002	830921504500	DIODE 1N4148 AV619 -GA	XT 00750	759880776300	QUARZ 5MHZ 30PPM
IC 00501	759880785300	IC AUDIO PROZESSOR LA7264	XT4 00001	759880777100	QUARZ 18.432MHZ 20PPM
IC 00750	759880785000	IC MICOM 789026GB-A76-BES	ZD 00801	759813077600	Z-DIODE MTZ 6,2 A
IC4 N0001	759880776800	IC MSP3417D	ZD 00807	759880654600	Z-DIODE MTZJ12B
JC 00801	759880768900	EURO-AV BUCHSE 42P	ZD 00814	759880654600	Z-DIODE MTZJ12B
JC 00802	759880777300	BUCHSE RCA 3P 3.5MM	ZD1 P0001	759862010100	DIODE MTZ 5,1 A 407053620
L 00501	759880785400	SPULE 100UH 10%	ZD1 P0003	759866515100	DIODE MTZ 9,1 B-T 77 HDMM
L 00502	759880764900	FERRITE PERLE			
L 00803	759880766700	SPULE 33UH 5%			
L 00804	759880766700	SPULE 33UH 5%			
L 00805	759880766700	SPULE 33UH 5%			
L 00806	759880766700	SPULE 33UH 5%			
L 00808	759880766700	SPULE 33UH 5%			
L 00809	759880766700	SPULE 33UH 5%			
L 00811	759880766700	SPULE 33UH 5%			
L 00812	759880766700	SPULE 33UH 5%			
L4 N0001	759880776900	SPULE 4.7UH 10%			
L4 N0002	759880766200	SPULE 100UH 10%			
L4 N0003	759880776900	SPULE 4.7UH 10%			
L4 N0004	759880765000	SPULE 70UH			
L6 P0003	759880766400	SPULE 22UH 5%			
L6 P0005	759880766400	SPULE 22UH 5%			
Q 00603	759880767400	TRANS. KSC945 NPN 250MW			
Q 00803	759880767600	TRANS. KSR1004 NPN 300MW			
Q 00806	759880767800	TRANS. KSR2001 PNP 300MW			
Q 00810	759880767400	TRANS. KSC945 NPN 250MW			
Q1 P0103	759880766900	TRANS. KSC2328A-Y NPN 1W			
Q1 P0106	759880767400	TRANS. KSC945 NPN 250MW			
Q1 P0107	759880767800	TRANS. KSR2001 PNP 300MW			
Q1 P0108	759880766900	TRANS. KSC2328A-Y NPN 1W			
Q3 A0006	759880767300	TRANS. KSA733 PNP 250MW			
Q6 P0001	759880767300	TRANS. KSA733 PNP 250MW			
Q6 P0002	759880767300	TRANS. KSA733 PNP 250MW			

Es gelten die Vorschriften und Sicherheitshinweise gemäß dem Service Manual "Sicherheit", Mat.-Nummer 720108000000, sowie zusätzlich die eventuell abweichenden, landesspezifischen Vorschriften!



The regulations and safety instructions shall be valid as provided by the "Safety" Service Manual, part number 720108000000, as well as the respective national deviations.

ÄNDERUNGEN VORBEHALTEN / SUBJECT TO ALTERATION

Ersatzteilliste
Spare Parts List

7 / 2002

ALLE NICHT AUFGEFÜHRTEN E-TEILE
SIEHE E-LISTE LP-CHASSISPL. 275990112500ALL PARTS NOT LISTED REFER TO
PARTS-LIST CHASSISBOARD C.B.A 275990112500

GRUNDIG

VIDEO

LP-CHASSISMODUL
CHASSISBOARD C.B.A

MATERIAL-NR. / PART NO.: 275990113400

POS. NR. POS. NO.	ABB. FIG.	MATERIAL-NR. PART NUMBER	ANZ. QTY.	BEZEICHNUNG D	DESCRIPTION GB
		275990113400		LP-CHASSISMODUL KPL. KEIN E-TEIL	CHASSISBOARD C.B.A NO SPARE PART

POS. NR. POS. NO.	MATERIAL-NR. PART NUMBER	BEZEICHNUNG DESCRIPTION	POS. NR. POS. NO.	MATERIAL-NR. PART NUMBER	BEZEICHNUNG DESCRIPTION
D1 P0102	830921504500	DIODE 1N4148 AV619 -GA	Q1 P0108	759880766900	TRANS. KSC2328A-Y NPN 1W
D1 P0103	830921504500	DIODE 1N4148 AV619 -GA	Q3 A0006	759880767300	TRANS. KSA733 PNP 250MW
D4 N0001	830921504500	DIODE 1N4148 AV619 -GA	Q3 D0001	759880767200	TRANS. KTC 3203 NPN
D4 N0002	830921504500	DIODE 1N4148 AV619 -GA	Q3 D0002	759880767300	TRANS. KSA733 PNO 25MW
FL 3D01	759880784500	SPULE 47UH5%	Q3 D0007	759880767600	TRANS. KSR1004 NPN 300MW
IC 00501	759880785300	IC AUDIO PROZESSOR LA7264	Q6 P0001	759880767300	TRANS. KSA733 PNP 250MW
IC 00750	759880785000	IC MICOM 789026GB-A76-BES	Q6 P0002	759880767300	TRANS. KSA733 PNP 250MW
IC4 N0001	759880776800	IC MSP3417D	TM 00401	759880785200	TUNER/MODULATOR F/TIMER SLV-24
JC 00801	759880768900	EURO-AV BUCHSE 42P	XT 00750	759880776300	QUARZ 5MHZ 30PPM
JC 00802	759880777300	BUCHSE RCA 3P 3.5MM	XT4 00001	759880777100	QUARZ 18.432MHZ 20PPM
L 00501	759880785400	SPULE 100UH 10%	ZD 00801	759813077600	Z-DIODE MTZ 6,2 A
L 00502	759880764900	FERRITE PERLE	ZD 00807	759880654600	Z-DIODE MTZJ12B
L 00803	759880766700	SPULE 33UH 5%	ZD 00814	759880654600	Z-DIODE MTZJ12B
L 00804	759880766700	SPULE 33UH 5%	ZD1 P0001	759862010100	DIODE MTZ 5,1 A 407053620
L 00805	759880766700	SPULE 33UH 5%	ZD1 P0003	759866515100	DIODE MTZ 9,1 B-T 77 HDMM
L 00806	759880766700	SPULE 33UH 5%			
L 00808	759880766700	SPULE 33UH 5%			
L 00809	759880766700	SPULE 33UH 5%			
L 00811	759880766700	SPULE 33UH 5%			
L 00812	759880766700	SPULE 33UH 5%			
L3 D0001	759880765800	SPULE 100UH 10%			
L3 D0050	759880785100	SPULE 150UH 5%			
L4 N0001	759880776900	SPULE 4.7UH 10%			
L4 N0002	759880766200	SPULE 100UH 10%			
L4 N0003	759880776900	SPULE 4.7UH 10%			
L4 N0004	759880765000	SPULE 70UH			
L6 P0003	759880766400	SPULE 22UH 5%			
L6 P0005	759880766400	SPULE 22UH 5%			
Q 00603	759880767400	TRANS. KSC945 NPN 250MW	Q 00603	759880767400	TRANS. KSC945 NPN 250MW
Q 00803	759880767600	TRANS. KSR1004 NPN 300MW	Q 00803	759880767600	TRANS. KSR1004 NPN 300MW
Q 00806	759880767800	TRANS. KSR2001 PNP 300MW	Q 00806	759880767800	TRANS. KSR2001 PNP 300MW
Q 00810	759880767400	TRANS. KSC945 NPN 250MW	Q 00810	759880767400	TRANS. KSC945 NPN 250MW
Q1 P0103	759880766900	TRANS. KSC2328A-Y NPN 1W	Q1 P0103	759880766900	TRANS. KSC2328A-Y NPN 1W
Q1 P0106	759880767400	TRANS. KSC945 NPN 250MW	Q1 P0106	759880767400	TRANS. KSC945 NPN 250MW
Q1 P0107	759880767800	TRANS. KSR2001 PNP 300MW	Q1 P0107	759880767800	TRANS. KSR2001 PNP 300MW

Es gelten die Vorschriften und Sicherheitshinweise gemäß dem Service Manual "Sicherheit", Mat.-Nummer 720108000000, sowie zusätzlich die eventuell abweichenden, landesspezifischen Vorschriften!



The regulations and safety instructions shall be valid as provided by the "Safety" Service Manual, part number 720108000000, as well as the respective national deviations.

ÄNDERUNGEN VORBEHALTEN / SUBJECT TO ALTERATION

Ersatzteilliste
Spare Parts List

7 / 2002

ALLE NICHT AUFGEFÜHRTEN E-TEILE
SIEHE E-LISTE LP-CHASSISPL. 275990112500ALL PARTS NOT LISTED REFER TO
PARTS-LIST CHASSISBOARD C.B.A 275990112500

GRUNDIG

VIDEO

LP-CHASSISMODUL
CHASSISBOARD C.B.A

MATERIAL-NR. / PART NO.: 275990113500

POS. NR. POS. NO.	ABB. FIG.	MATERIAL-NR. PART NUMBER	ANZ. QTY.	BEZEICHNUNG (D)	DESCRIPTION (GB)
		275990113500		LP-CHASSISMODUL KPL. KEIN E-TEIL	CHASSISBOARD C.B.A NO SPARE PART

POS. NR. POS. NO.	MATERIAL-NR. PART NUMBER	BEZEICHNUNG DESCRIPTION	POS. NR. POS. NO.	MATERIAL-NR. PART NUMBER	BEZEICHNUNG DESCRIPTION
D1 P0102	830921504500	DIODE 1N4148 AV619 -GA	Q1 P0108	759880766900	TRANS. KSC2328A-Y NPN 1W
D1 P0103	830921504500	DIODE 1N4148 AV619 -GA	Q3 A0006	759880767300	TRANS. KSA733 PNP 250MW
D4 N0001	830921504500	DIODE 1N4148 AV619 -GA	Q3 D0001	759880767200	TRANS. KTC 3203 NPN
D4 N0002	830921504500	DIODE 1N4148 AV619 -GA	Q3 D0002	759880767300	TRANS. KSA733 PNO 25MW
FL 3D01	759880784500	SPULE 47UH5%	Q3 D0007	759880767600	TRANS. KSR1004 NPN 300MW
IC 00501	759880785300	IC AUDIO PROZESSOR LA7264	Q6 P0001	759880767300	TRANS. KSA733 PNP 250MW
IC 00750	759880785000	IC MICOM 789026GB-A76-BES	Q6 P0002	759880767300	TRANS. KSA733 PNP 250MW
IC4 N0001	759880780600	IC MSP3407D	TM 00401	759880785200	TUNER/MODULATOR F/TIMER SLV-24
JC 00801	759880768900	EURO-AV BUCHSE 72P	XT 00750	759880776300	QUARZ 5MHZ 30PPM
JC 00802	759880777300	BUCHSE RCA 3P 3.5MM	XT4 00001	759880777100	QUARZ 18.432MHZ 20PPM
L 00501	759880785400	SPULE 100UH 10%	ZD 00801	759813077600	Z-DIODE MTZ 6,2 A
L 00502	759880764900	FERRITE PERLE	ZD 00807	759880654600	Z-DIODE MTZJ12B
L 00803	759880766700	SPULE 33UH 5%	ZD 00814	759880654600	Z-DIODE MTZJ12B
L 00804	759880766700	SPULE 33UH 5%	ZD1 P0001	759862010100	DIODE MTZ 5,1 A 407053620
L 00805	759880766700	SPULE 33UH 5%	ZD1 P0003	759866515100	DIODE MTZ 9,1 B-T 77 HDMO
L 00806	759880766700	SPULE 33UH 5%			
L 00808	759880766700	SPULE 33UH 5%			
L 00809	759880766700	SPULE 33UH 5%			
L 00811	759880766700	SPULE 33UH 5%			
L 00812	759880766700	SPULE 33UH 5%			
L3 D0001	759880765800	SPULE 100UH 10%			
L3 D0050	759880785100	SPULE 150UH 5%			
L4 N0001	759880776900	SPULE 4.7UH 10%			
L4 N0002	759880766200	SPULE 100UH 10%			
L4 N0003	759880776900	SPULE 4.7UH 10%			
L4 N0004	759880765000	SPULE 70UH			
L6 P0003	759880766400	SPULE 22UH 5%			
L6 P0005	759880766400	SPULE 22UH 5%			
Q 00603	759880767400	TRANS. KSC945 NPN 250MW			
Q 00803	759880767600	TRANS. KSR1004 NPN 300MW			
Q 00806	759880767800	TRANS. KSR 2001 PNP 300MW			
Q 00810	759880767400	TRANS. KSC945 NPN 250MW			
Q1 P0103	759880766900	TRANS. KSC2328A-Y NPN 1W			
Q1 P0106	759880767400	TRANS. KSC945 NPN 250MW			
Q1 P0107	759880767800	TRANS. KSR2001 PNP 300MW			

Es gelten die Vorschriften und Sicherheitshinweise
gemäß dem Service Manual "Sicherheit", Mat.-Num-
mer 720108000000, sowie zusätzlich die eventuell ab-
weichenden, landesspezifischen Vorschriften!The regulations and safety instructions shall be valid
as provided by the "Safety" Service Manual, part
number 720108000000, as well as the respective
national deviations.

ÄNDERUNGEN VORBEHALTEN / SUBJECT TO ALTERATION

GRUNDIG

VIDEO

Ersatzteilliste
Spare Parts List

7 / 2002

ALLE NICHT AUFGEFÜHRTEN E-TEILE
SIEHE E-LISTE LP-CHASSISPL. 275990112500ALL PARTS NOT LISTED REFER TO
PARTS-LIST CHASSISBOARD C.B.A 275990112500LP-CHASSISMODUL
CHASSISBOARD C.B.A

MATERIAL-NR. / PART NO.: 275990113600

POS. NR. POS. NO.	ABB. FIG.	MATERIAL-NR. PART NUMBER	ANZ. QTY.	BEZEICHNUNG (D)	DESCRIPTION (GB)
		275990113600		LP-CHASSISMODUL KPL. KEIN E-TEIL	CHASSISBOARD C.B.A NO SPARE PART

POS. NR. POS. NO.	MATERIAL-NR. PART NUMBER	BEZEICHNUNG DESCRIPTION	POS. NR. POS. NO.	MATERIAL-NR. PART NUMBER	BEZEICHNUNG DESCRIPTION
D1 P0102	830921504500	DIODE 1N4148 AV619 -GA	Q1 P0107	759880767800	TRANS. KSR2001 PNP 300MW
D1 P0103	830921504500	DIODE 1N4148 AV619 -GA	Q1 P0108	759880766900	TRANS. KSC2328A-Y NPN 1W
D4 N0001	830921504500	DIODE 1N4148 AV619 -GA	Q3 A0006	759880767300	TRANS. KSA733 PNP 250MW
D4 N0002	830921504500	DIODE 1N4148 AV619 -GA	Q3 D0001	759880767200	TRANS. KTC 3203 NPN
FL 3D01	759880784500	SPULE 47UH5%	Q3 D0002	759880767300	TRANS. KSA733 PNO 25MW
IC 00501	759880785300	IC AUDIO PROZESSOR LA7264	Q3 D0007	759880767600	TRANS. KSR1004 NPN 300MW
IC 00601	759880785800	IC UPD784927GF-E	Q6 P0001	759880767300	TRANS. KSA733 PNP 250MW
IC 00750	759880785000	IC MICOM 789026GB-A76-BES	Q6 P0002	759880767300	TRANS. KSA733 PNP 250MW
IC4 N0001	759880776800	IC MSP3417D	TM 00401	759880785200	TUNER/MODULATOR F/TIMER SLV-24
JC 00801	759880768900	EURO-AV BUCHSE 42P	XT 00750	759880776300	QUARZ 5MHZ 30PPM
JC 00802	759880777300	BUCHSE RCA 3P 3.5MM	XT4 00001	759880777100	QUARZ 18.432MHZ 20PPM
L 00501	759880785400	SPULE 100UH 10%	ZD 00801	759813077600	Z-DIODE MTZ 6,2 A
L 00502	759880764900	FERRITE PERLE	ZD 00807	759880654600	Z-DIODE MTZJ12B
L 00803	759880766700	SPULE 33UH 5%	ZD 00814	759880654600	Z-DIODE MTZJ12B
L 00804	759880766700	SPULE 33UH 5%	ZD1 P0001	759862010100	DIODE MTZ 5,1 A 407053620
L 00805	759880766700	SPULE 33UH 5%	ZD1 P0003	759866515100	DIODE MTZ 9,1 B-T 77 HDMO
L 00806	759880766700	SPULE 33UH 5%			
L 00808	759880766700	SPULE 33UH 5%			
L 00809	759880766700	SPULE 33UH 5%			
L 00811	759880766700	SPULE 33UH 5%			
L 00812	759880766700	SPULE 33UH 5%			
L3 D0001	759880765800	SPULE 100UH 10%			
L3 D0050	759880785100	SPULE 150UH 5%			
L4 N0001	759880776900	SPULE 4.7UH 10%			
L4 N0002	759880766200	SPULE 100UH 10%			
L4 N0003	759880776900	SPULE 4.7UH 10%			
L4 N0004	759880765000	SPULE 70UH			
L6 P0003	759880766400	SPULE 22UH 5%			
L6 P0005	759880766400	SPULE 22UH 5%			
Q 00603	759880767400	TRANS. KSC945 NPN 250MW			
Q 00803	759880767600	TRANS. KSR1004 NPN 300MW			
Q 00806	759880767800	TRANS. KSR2001 PNP 300MW			
Q 00810	759880767400	TRANS. KSC945 NPN 250MW			
Q1 P0103	759880766900	TRANS. KSC2328A-Y NPN 1W			
Q1 P0106	759880767400	TRANS. KSC945 NPN 250MW			
Q1 P0107	759880767800	TRANS. KSR2001 PNP 300MW			

Es gelten die Vorschriften und Sicherheitshinweise
gemäß dem Service Manual "Sicherheit", Mat.-Num-
mer 720108000000, sowie zusätzlich die eventuell ab-
weichenden, landesspezifischen Vorschriften!The regulations and safety instructions shall be valid
as provided by the "Safety" Service Manual, part
number 720108000000, as well as the respective
national deviations.

ÄNDERUNGEN VORBEHALTEN / SUBJECT TO ALTERATION

Ersatzteilliste
Spare Parts List

7 / 2002

ALLE NICHT AUFGEFÜHRTEN E-TEILE
SIEHE E-LISTE LP-CHASSISPL. 275990112500ALL PARTS NOT LISTED REFER TO
PARTS-LIST CHASSISBOARD C.B.A 275990112500

GRUNDIG

VIDEO

LP-CHASSISMODUL
CHASSISBOARD C.B.A

MATERIAL-NR. / PART NO.: 275990113700

POS. NR. POS. NO.	ABB. FIG.	MATERIAL-NR. PART NUMBER	ANZ. QTY.	BEZEICHNUNG (D)	DESCRIPTION (GB)
		275990113700		LP-CHASSISMODUL KPL. KEIN E-TEIL	CHASSISBOARD C.B.A NO SPARE PART

POS. NR. POS. NO.	MATERIAL-NR. PART NUMBER	BEZEICHNUNG DESCRIPTION	POS. NR. POS. NO.	MATERIAL-NR. PART NUMBER	BEZEICHNUNG DESCRIPTION
D1 P0102	830921504500	DIODE 1N4148 AV619 -GA	TM 00401	759880785200	TUNER/MODULATOR F/TIMER SLV-24
D1 P0103	830921504500	DIODE 1N4148 AV619 -GA			
D4 N0001	830921504500	DIODE 1N4148 AV619 -GA			
D4 N0002	830921504500	DIODE 1N4148 AV619 -GA	XT 00750	759880776300	QUARZ 5MHZ 30PPM
IC 00501	759880785300	IC AUDIO PROZESSOR LA7264	XT4 00001	759880777100	QUARZ 18.432MHZ 20PPM
IC 00750	759880785000	IC MICOM 789026GB-A76-BES	ZD 00801	759813077600	Z-DIODE MTZ 6,2 A
JC 00801	759880768900	EURO-AV BUCHSE 42P	ZD 00807	759880654600	Z-DIODE MTZJ12B
JC 00802	759880777300	BUCHSE RCA 3P 3.5MM	ZD 00814	759880654600	Z-DIODE MTZJ12B
L 00501	759880785400	SPULE 100UH 10%	ZD1 P0001	759862010100	DIODE MTZ 5,1 A 407053620
L 00502	759880764900	FERRITE PERLE	ZD1 P0003	759866515100	DIODE MTZ 9,1 B-T 77 HDMO
L 00803	759880766700	SPULE 33UH 5%			
L 00804	759880766700	SPULE 33UH 5%			
L 00805	759880766700	SPULE 33UH 5%			
L 00806	759880766700	SPULE 33UH 5%			
L 00807	759880766700	SPULE 33UH 5%			
L 00808	759880766700	SPULE 33UH 5%			
L 00809	759880766700	SPULE 33UH 5%			
L 00810	759880766700	SPULE 33UH 5%			
L 00811	759880766700	SPULE 33UH 5%			
L 00812	759880766700	SPULE 33UH 5%			
L4 N0001	759880776900	SPULE 4.7UH 10%			
L4 N0002	759880766200	SPULE 100UH 10%			
L4 N0003	759880776900	SPULE 4.7UH 10%			
L4 N0004	759880765000	SPULE 70UH			
L6 P0003	759880766400	SPULE 22UH 5%			
L6 P0005	759880766400	SPULE 22UH 5%			
Q 00603	759880767400	TRANS. KSC945 NPN 250MW			
Q 00801	759880767400	TRANS. KSC945 NPN 250MW			
Q 00803	759880767600	TRANS. KSR1004 NPN 300MW			
Q 00806	759880767800	TRANS. KSR2001 PNP 300MW			
Q 00810	759880767400	TRANS. KSC945 NPN 250MW			
Q1 P0103	759880766900	TRANS. KSC2328A-Y NPN 1W			
Q1 P0106	759880767400	TRANS. KSC945 NPN 250MW			
Q1 P0107	759880767800	TRANS. KSR2001 PNP 300MW			
Q1 P0108	759880766900	TRANS. KSC2328A-Y NPN 1W			
Q3 A0006	759880767300	TRANS. KSA733 PNP 250MW			
Q6 P0001	759880767300	TRANS. KSA733 PNP 250M			
Q6 P0002	759880767300	TRANS. KSA733 PNP 250MW			

Es gelten die Vorschriften und Sicherheitshinweise gemäß dem Service Manual "Sicherheit", Mat.-Nummer 720108000000, sowie zusätzlich die eventuell abweichenden, landesspezifischen Vorschriften!



The regulations and safety instructions shall be valid as provided by the "Safety" Service Manual, part number 720108000000, as well as the respective national deviations.

ÄNDERUNGEN VORBEHALTEN / SUBJECT TO ALTERATION

GRUNDIG

VIDEO

Ersatzteilliste
Spare Parts List

7 / 2002

ALLE NICHT AUFGEFÜHRTEN E-TEILE
SIEHE E-LISTE LP-CHASSISPL. 275990112500ALL PARTS NOT LISTED REFER TO
PARTS-LIST CHASSISBOARD C.B.A 275990112500LP-CHASSISMODUL
CHASSISBOARD C.B.A

MATERIAL-NR. / PART NO.: 275990114100

POS. NR. POS. NO.	ABB. FIG.	MATERIAL-NR. PART NUMBER	ANZ. QTY.	BEZEICHNUNG (D)	DESCRIPTION (GB)
		275990114100		LP-CHASSISMODUL KPL. KEIN E-TEIL	CHASSISBOARD C.B.A NO SPARE PART

POS. NR. POS. NO.	MATERIAL-NR. PART NUMBER	BEZEICHNUNG DESCRIPTION	POS. NR. POS. NO.	MATERIAL-NR. PART NUMBER	BEZEICHNUNG DESCRIPTION
D1 P0102	830921504500	DIODE 1N4148 AV619 -GA	Q3 A0006	759880767300	TRANS. KSA733 PNP 250MW
D1 P0103	830921504500	DIODE 1N4148 AV619 -GA	Q3 D0001	759880767200	TRANS. KTC 3203 NPN
D4 N0001	830921504500	DIODE 1N4148 AV619 -GA	Q3 D0002	759880767300	TRANS. KSA733 PNO 25MMW
D4 N0002	830921504500	DIODE 1N4148 AV619 -GA	Q3 D0007	759880767600	TRANS. KSR1004 NPN 300MMW
FL 3D01	759880784500	SPULE 47UH5%	Q6 P0001	759880767300	TRANS. KSA733 PNP 250MW
IC 00501	759880785300	IC AUDIO PROZESSOR LA7264	Q6 P0002	759880767300	TRANS. KSA733 PNP 250MW
IC 00750	759880785000	IC MICOM 789026GB-A76-BES	TM 00401	759880785200	TUNER/MODULATOR F/TIMER SLV-24
IC4 N0001	759880780600	IC MSP3407D	XT 00750	759880776300	QUARZ 5MHZ 30PPM
JC 00801	759880768900	EURO-AV BUCHSE 72P	XT4 00001	759880777100	QUARZ 18.432MHZ 20PPM
JC 00802	759880777300	BUCHSE RCA 3P 3.5MM	ZD 00801	759813077600	Z-DIODE MTZ 6,2 A
L 00501	759880785400	SPULE 100UH 10%	ZD 00807	759880654600	Z-DIODE MTZJ12B
L 00502	759880764900	FERRITE PERLE	ZD 00814	759880654600	Z-DIODE MTZJ12B
L 00803	759880766700	SPULE 33UH 5%	ZD1 P0001	759862010100	DIODE MTZ 5,1 A 407053620
L 00804	759880766700	SPULE 33UH 5%	ZD1 P0003	759866515100	DIODE MTZ 9,1 B-T 77 HDMO
L 00805	759880766700	SPULE 33UH 5%			
L 00806	759880766700	SPULE 33UH 5%			
L 00807	759880766700	SPULE 33UH 5%			
L 00808	759880766700	SPULE 33UH 5%			
L 00809	759880766700	SPULE 33UH 5%			
L 00810	759880766700	SPULE 33UH 5%			
L 00811	759880766700	SPULE 33UH 5%			
L 00812	759880766700	SPULE 33UH 5%			
L3 D0001	759880765800	SPULE 100UH 10%			
L3 D0050	759880785100	SPULE 150UH 5%			
L4 N0001	759880776900	SPULE 4.7UH 10%			
L4 N0002	759880766200	SPULE 100UH 10%			
L4 N0003	759880776900	SPULE 4.7UH 10%			
L4 N0004	759880765000	SPULE 70UH			
L6 P0003	759880766400	SPULE 22UH 5%			
L6 P0005	759880766400	SPULE 22UH 5%			
Q 00603	759880767400	TRANS. KSC945 NPN 250MW			
Q 00803	759880767600	TRANS. KSR1004 NPN 300MW			
Q 00806	759880767800	TRANS. KSR2001 PNP 300MW			
Q 00810	759880767400	TRANS. KSC945 NPN 250MW			
Q1 P0103	759880766900	TRANS. KSC2328A-Y NPN 1W			
Q1 P0106	759880767400	TRANS. KSC945 NPN 250MW			
Q1 P0107	759880767800	TRANS. KSR2001 PNP 300MW			
Q1 P0108	759880766900	TRANS. KSC2328A-Y NPN 1W			

Es gelten die Vorschriften und Sicherheitshinweise gemäß dem Service Manual "Sicherheit", Mat.-Nummer 720108000000, sowie zusätzlich die eventuell abweichenden, landesspezifischen Vorschriften!





The regulations and safety instructions shall be valid as provided by the "Safety" Service Manual, part number 720108000000, as well as the respective national deviations.

ÄNDERUNGEN VORBEHALTEN / SUBJECT TO ALTERATION

GRUNDIGErsatzteilliste
Spare Parts List**VIDEO****5 / 2002****LP-BEDIENMODUL LINKS
CONTROL BOARD C.B.A LEFT**



MATERIAL-NR. / PART NO.: 275990201100

POS. NR. POS. NO.	ABB. FIG.	MATERIAL-NR. PART NUMBER	ANZ. QTY.	BEZEICHNUNG 	DESCRIPTION 
		275990201100		LP-BEDIENMODUL LINKS KEIN E-TEIL	CONTROL BOARD C.B.A LEFT NO SPARE PART

POS. NR. POS. NO.	MATERIAL-NR. PART NUMBER	BEZEICHNUNG DESCRIPTION	POS. NR. POS. NO.	MATERIAL-NR. PART NUMBER	BEZEICHNUNG DESCRIPTION
SW 00701	759880764400	SCHALTER 15V 20MA			
SW 00702	759880764400	SCHALTER 15V 20MA			

GRUNDIGErsatzteilliste
Spare Parts List**VIDEO****5 / 2002****LP-BEDIENMODUL LINKS
CONTROL BOARD C.B.A LEFT**

MATERIAL-NR. / PART NO.: 275990201300

POS. NR. POS. NO.	ABB. FIG.	MATERIAL-NR. PART NUMBER	ANZ. QTY.	BEZEICHNUNG 	DESCRIPTION 
		275990201300		LP-BEDIENMODUL LINKS KEIN E-TEIL	CONTROL BOARD C.B.A LEFT NO SPARE PART

POS. NR. POS. NO.	MATERIAL-NR. PART NUMBER	BEZEICHNUNG DESCRIPTION	POS. NR. POS. NO.	MATERIAL-NR. PART NUMBER	BEZEICHNUNG DESCRIPTION
JC 00701	759880779800	BUCHSE 3P 3,2MM 10MM DPSE			
L 00704	759880766700	SPULE 33UH 5%			
L 00705	759880766700	SPULE 33UH 5%			
SW 00701	759880764400	SCHALTER 15V 20MA			
SW 00702	759880764400	SCHALTER 15V 20MA			

Es gelten die Vorschriften und Sicherheitshinweise gemäß dem Service Manual "Sicherheit", Mat.-Nummer 720108000000, sowie zusätzlich die eventuell abweichenden, landesspezifischen Vorschriften!



The regulations and safety instructions shall be valid as provided by the "Safety" Service Manual, part number 720108000000, as well as the respective national deviations.

ÄNDERUNGEN VORBEHALTEN / SUBJECT TO ALTERATION

Es gelten die Vorschriften und Sicherheitshinweise gemäß dem Service Manual "Sicherheit", Mat.-Nummer 720108000000, sowie zusätzlich die eventuell abweichenden, landesspezifischen Vorschriften!



The regulations and safety instructions shall be valid as provided by the "Safety" Service Manual, part number 720108000000, as well as the respective national deviations.

ÄNDERUNGEN VORBEHALTEN / SUBJECT TO ALTERATION

GRUNDIGErsatzteilliste
Spare Parts List**VIDEO****5 / 2002****LP-BEDIENMODUL RECHTS
CONTROL BOARD C.B.A RIGHT**

MATERIAL-NR. / PART NO.: 275990201200

POS. NR. POS. NO.	ABB. FIG.	MATERIAL-NR. PART NUMBER	ANZ. QTY.	BEZEICHNUNG (D)	DESCRIPTION (GB)
		275990201200		LP-BEDIENMODUL RECHTS KEIN E-TEIL	CONTROL BOARD C.B.A RIGHT NO SPARE PART

POS. NR. POS. NO.	MATERIAL-NR. PART NUMBER	BEZEICHNUNG DESCRIPTION	POS. NR. POS. NO.	MATERIAL-NR. PART NUMBER	BEZEICHNUNG DESCRIPTION
SW 00704	759880764500	SCHALTER 12V 50MA			
SW 00705	759880764500	SCHALTER 12V 50MA			
SW 00708	759880764500	SCHALTER 12V 50MA			
SW 00710	759880764500	SCHALTER 12V 50MA			
SW 00711	759880764500	SCHALTER 12V 50MA			
SW 00712	759880764500	SCHALTER 12V 50MA			
SW 00714	759880764500	SCHALTER 12V 50MA			
SW 00716	759880764500	SCHALTER 12V 50MA			

Es gelten die Vorschriften und Sicherheitshinweise gemäß dem Service Manual "Sicherheit", Mat.-Nummer 720108000000, sowie zusätzlich die eventuell abweichenden, landesspezifischen Vorschriften!



The regulations and safety instructions shall be valid as provided by the "Safety" Service Manual, part number 720108000000, as well as the respective national deviations.

ÄNDERUNGEN VORBEHALTEN / SUBJECT TO ALTERATION

GRUNDIGErsatzteilliste
Spare Parts List**VIDEO****5 / 2002****LP-BEDIENMODUL RECHTS
CONTROL BOARD C.B.A RIGHT**

MATERIAL-NR. / PART NO.: 275990201400

POS. NR. POS. NO.	ABB. FIG.	MATERIAL-NR. PART NUMBER	ANZ. QTY.	BEZEICHNUNG (D)	DESCRIPTION (GB)
		275990201400		LP-BEDIENMODUL RECHTS KEIN E-TEIL	CONTROL BOARD C.B.A RIGHT NO SPARE PART

POS. NR. POS. NO.	MATERIAL-NR. PART NUMBER	BEZEICHNUNG DESCRIPTION	POS. NR. POS. NO.	MATERIAL-NR. PART NUMBER	BEZEICHNUNG DESCRIPTION
SW 00707	759880764500	SCHALTER 12V 50MA			
SW 00709	759880764500	SCHALTER 12V 50MA			
SW 00710	759880764500	SCHALTER 12V 50MA			
SW 00711	759880764500	SCHALTER 12V 50MA			
SW 00713	759880764500	SCHALTER 12V 50MA			
SW 00716	759880764500	SCHALTER 12V 50MA			
VR 00701	759880778700	SHULTTLE-REGLER			

Es gelten die Vorschriften und Sicherheitshinweise gemäß dem Service Manual "Sicherheit", Mat.-Nummer 720108000000, sowie zusätzlich die eventuell abweichenden, landesspezifischen Vorschriften!



The regulations and safety instructions shall be valid as provided by the "Safety" Service Manual, part number 720108000000, as well as the respective national deviations.

ÄNDERUNGEN VORBEHALTEN / SUBJECT TO ALTERATION

GRUNDIGErsatzteilliste
Spare Parts List**VIDEO****5 / 2002****LP-BEDIENMODUL RECHTS
CONTROL BOARD C.B.A RIGHT**

MATERIAL-NR. / PART NO.: 275990201900

POS. NR. POS. NO.	ABB. FIG.	MATERIAL-NR. PART NUMBER	ANZ. QTY.	BEZEICHNUNG (D)	DESCRIPTION (GB)
		275990201900		LP-BEDIENMODUL RECHTS KEIN E-TEIL	CONTROL BOARD C.B.A RIGHT NO SPARE PART

POS. NR. POS. NO.	MATERIAL-NR. PART NUMBER	BEZEICHNUNG DESCRIPTION
SW 00703	759880764500	SCHALTER 12V 50MA
SW 00704	759880764500	SCHALTER 12V 50MA
SW 00706	759880764500	SCHALTER 12V 50MA
SW 00710	759880764500	SCHALTER 12V 50MA
SW 00711	759880764500	SCHALTER 12V 50MA
SW 00713	759880764500	SCHALTER 12V 50MA
SW 00715	759880764500	SCHALTER 12V 50MA
SW 00716	759880764500	SCHALTER 12V 50MA

Es gelten die Vorschriften und Sicherheitshinweise gemäß dem Service Manual "Sicherheit", Mat.-Nummer 720108000000, sowie zusätzlich die eventuell abweichenden, landesspezifischen Vorschriften!



The regulations and safety instructions shall be valid as provided by the "Safety" Service Manual, part number 720108000000, as well as the respective national deviations.

ÄNDERUNGEN VORBEHALTEN / SUBJECT TO ALTERATION

GRUNDIGErsatzteilliste
Spare Parts List**VIDEO****5 / 2002****LP-BEDIENMODUL RECHTS
CONTROL BOARD C.B.A RIGHT**

MATERIAL-NR. / PART NO.: 275990202000

POS. NR. POS. NO.	ABB. FIG.	MATERIAL-NR. PART NUMBER	ANZ. QTY.	BEZEICHNUNG (D)	DESCRIPTION (GB)
		275990202000		LP-BEDIENMODUL RECHTS KEIN E-TEIL	CONTROL BOARD C.B.A RIGHT NO SPARE PART

POS. NR. POS. NO.	MATERIAL-NR. PART NUMBER	BEZEICHNUNG DESCRIPTION
SW 00704	759880764500	SCHALTER 12V 50MA
SW 00705	759880764500	SCHALTER 12V 50MA
SW 00708	759880764500	SCHALTER 12V 50MA
SW 00710	759880764500	SCHALTER 12V 50MA
SW 00711	759880764500	SCHALTER 12V 50MA
SW 00712	759880764500	SCHALTER 12V 50MA
SW 00714	759880764500	SCHALTER 12V 50MA
SW 00716	759880764500	SCHALTER 12V 50MA

Es gelten die Vorschriften und Sicherheitshinweise gemäß dem Service Manual "Sicherheit", Mat.-Nummer 720108000000, sowie zusätzlich die eventuell abweichenden, landesspezifischen Vorschriften!



The regulations and safety instructions shall be valid as provided by the "Safety" Service Manual, part number 720108000000, as well as the respective national deviations.

ÄNDERUNGEN VORBEHALTEN / SUBJECT TO ALTERATION